



| | | | |
|------|------------------------|-------------------------------|-----|
| EN | Battery BL1055B | INSTRUCTION MANUAL | 3 |
| PTBR | Bateria BL1055B | MANUAL DE INSTRUÇÕES | 7 |
| FR | Batterie BL1055B | MANUEL D'INSTRUCTIONS | 12 |
| DE | Akku BL1055B | BETRIEBSANLEITUNG | 17 |
| IT | Batteria BL1055B | ISTRUZIONI PER L'USO | 22 |
| NL | Accu BL1055B | GEbruIKSAANWIJZING | 27 |
| ES | Bateria BL1055B | MANUAL DE INSTRUCCIONES | 32 |
| PT | Bateria BL1055B | MANUAL DE INSTRUÇÕES | 37 |
| DA | Batteri BL1055B | BRUGSANVISNING | 42 |
| EL | Μπαταρία BL1055B | ΕΓΧΕΙΡΙΔΙΟ ΟΔΗΓΙΩΝ | 46 |
| TR | Batarya BL1055B | KULLANMA KILAVUZU | 51 |
| SV | Batteri BL1055B | BRUKSANVISNING | 55 |
| NO | Batteri BL1055B | BRUKSANVISNING | 59 |
| FI | Akku BL1055B | KÄYTTÖOHJE | 63 |
| LV | Akumulators BL1055B | LIETOŠANAS INSTRUKCIJA | 67 |
| LT | Akumuliatorius BL1055B | NAUDOJIMO INSTRUKCIJA | 71 |
| ET | Aku BL1055B | KASUTUSJUHEND | 75 |
| PL | Akumulator BL1055B | INSTRUKCJA OBSŁUGI | 79 |
| HU | BL1055B Akkumulátor | HASZNÁLATI KÉZIKÖNYV | 84 |
| SK | Akkumulátor BL1055B | NÁVOD NA OBSLUHU | 89 |
| CS | Akkumulátor BL1055B | NÁVOD K OBSLUZE | 93 |
| SL | Akumulator BL1055B | NAVODILA ZA UPORABO | 97 |
| SQ | Bateri BL1055B | MANUALI I PËRDORIMIT | 101 |
| BG | Батерия BL1055B | РЪКОВОДСТВО ЗА ЕКСПЛОАТАЦИЯ | 105 |
| HR | Baterija BL1055B | PRIRUČNIK S UPUTAMA | 110 |
| MK | Батерија BL1055B | УПАТСТВО ЗА УПОТРЕБА | 114 |
| SR | Батерија BL1055B | УПУТСТВО ЗА УПОТРЕБУ | 119 |
| RO | Acumulator BL1055B | MANUAL DE INSTRUCȚIUNI | 124 |
| UK | Акумулятор BL1055B | ІНСТРУКЦІЯ З ЕКСПЛУАТАЦІЇ | 129 |
| RU | Акумулятор BL1055B | РУКОВОДСТВО ПО ЭКСПЛУАТАЦИИ | 134 |
| KK | BL1055B аккумуляторы | ПАЙДАЛАНУ ЖӨНІНДЕГІ НҮСҚАУЛЫҚ | 139 |
| ZHCN | 電池BL1055B | 使用说明书 | 144 |
| ZHTW | 電池BL1055B | 使用說明書 | 148 |
| KO | 배터리 BL1055B | 취급 설명서 | 153 |
| ID | Baterai BL1055B | PETUNJUK PENGGUNAAN | 157 |
| VI | Pin BL1055B | TÀI LIỆU HƯỚNG DẪN | 161 |
| TH | แบตเตอรี่ BL1055B | คู่มือการใช้งาน | 165 |
| MS | Bateri BL1055B | MANUAL ARAHAN | 170 |
| FA | BL1055B باتری | دفترچه راهنما | 177 |
| AR | BL1055B البطارية | دليل الإرشادات | 181 |



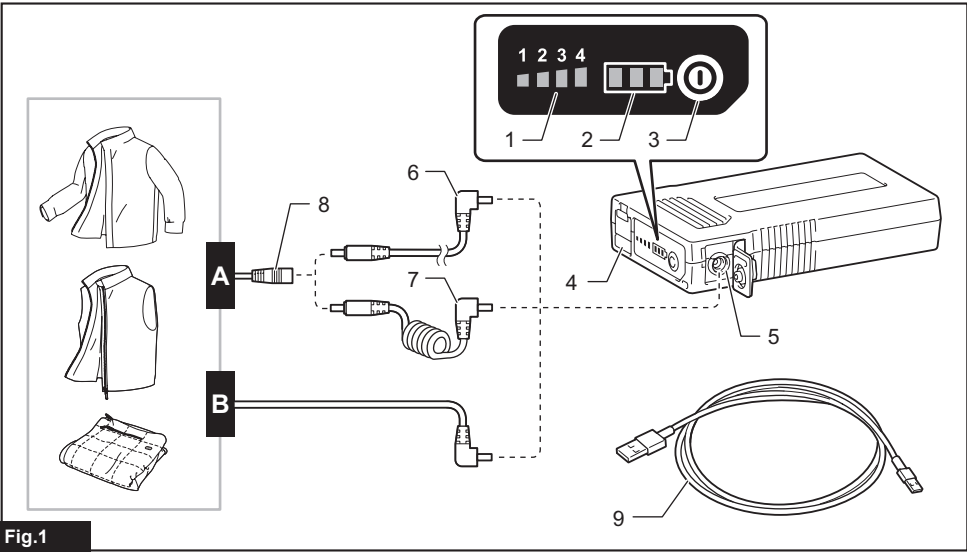

Fig.1

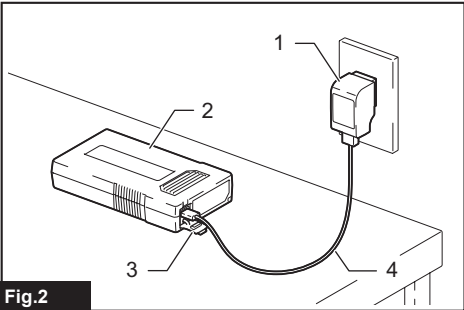

Fig.2

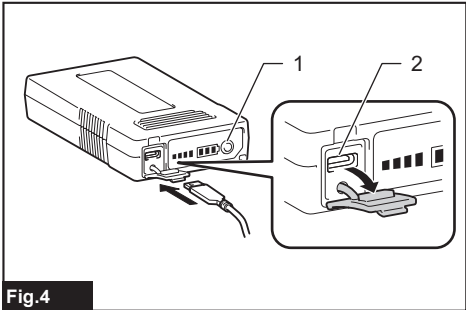

Fig.4

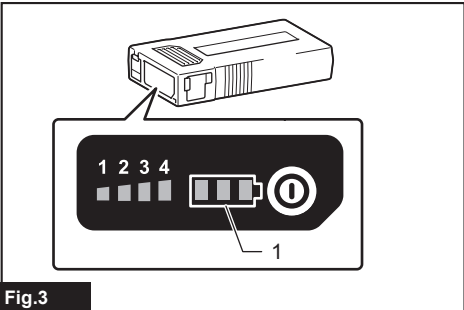

Fig.3





SPECIFICATIONS

| | |
|---|--|
| USB port | D.C. 5 V, 1.5 A, Type C |
| Rated voltage / Rated capacity (Internal battery) | D.C. 3.6 V / 16.75 Ah |
| Charging time | 5 V / 1.0 A : 14 hours 5 V / 1.5 A : 12 hours 5 V / 2.4 A : 10 hours |
| Dimensions (L x W x H) | 128 mm x 74.5 mm x 25 mm (5" x 2-15/16" x 1") |
| Weight | 0.37 kg (0.82 lbs) |

⚠ WARNING: Use products only with specifically designated battery. Use of any other battery packs may create a risk of injury and fire.

Symbols

Some of the following symbols are used for the product. Be sure to understand their meaning before use.

| | |
|---|---|
|  | Read the instruction manual. |
|  Li-ion | Only for EU countries Due to the presence of hazardous components in the equipment, waste electrical and electronic equipment, accumulators and batteries may have a negative impact on the environment and human health. Do not dispose of electrical and electronic appliances or batteries with household waste! In accordance with the European Directive on waste electrical and electronic equipment and on accumulators and batteries and waste accumulators and batteries, as well as their adaptation to national law, waste electrical equipment, batteries and accumulators should be stored separately and delivered to a separate collection point for municipal waste, operating in accordance with the regulations on environmental protection. This is indicated by the symbol of the crossed-out wheeled bin placed on the equipment. |
|  | Do not expose battery to water or rain. |
|  | Do not throw the battery in fire |
|  | Do not short-circuit the battery. |

SAFETY WARNINGS

⚠ WARNING: Before use, be sure to read the instruction manual of your Makita product to be used with this battery.

⚠ WARNING: Use this battery only with the products specified by Makita. Using the battery with non-compliant products may result in a fire, excessive heat, explosion, or leak of electrolyte.

⚠ CAUTION: Attach a strap to the strap hole of the battery to prevent it from falling.

Electrical safety

- Do not handle the cord and battery with wet or greasy hands.
- Do not use a damaged USB cable.
- Do not abuse the cord. Do not use the cord for carrying, pulling or unplugging. Keep the cord away from heat, oil, and sharp edges.
- Do not leave any cord disconnected while the battery power is supplied. Small children may put the live plug in their mouth and cause injury.
- Do not insert nails, wires, or other items into the USB power supply port. Doing so may cause short circuit, which can cause smoke or a fire.
- Do not connect the power source to the USB port (except for the USB power adapter for charging). The USB port is only intended for charging lower voltage devices. Always place the cover over the USB port when not charging a lower voltage device. Otherwise there is risk of fire.
- Recharge battery pack by recommended charger by the manufacturer. A battery pack that is suitable for one type of charger may create a risk of fire when charged by another charger.
- Use appliances only with specifically designated battery packs. Use of any other battery packs may create a risk of injury and fire.
- When battery pack is not in use, keep it away from other metal objects, like paper clips, coins, keys, nails, screws or other small metal objects, that can make a connection from one terminal to another. Shorting the battery terminals together may cause burns or a fire.
- Under abusive conditions, liquid may be ejected from the battery; avoid contact. If contact accidentally occurs, flush with water. If liquid contacts eyes, additionally seek medical help. Liquid ejected from the battery may cause irritation or burns.
- Do not use a battery or the appliance to be used with the battery if they are damaged or modified. Damaged or modified battery or appliance may exhibit unpredictable behaviour resulting in fire, explosion or risk of injury.

12. **Do not expose a battery pack to fire or excessive temperature.** Exposure to fire or temperature above 130 °C may cause explosion.
13. **Follow all charging instructions and do not charge the battery pack outside the temperature range specified in the instructions.** Charging improperly or at temperatures outside the specified range may damage the battery and increase the risk of fire.
14. **Have servicing performed by a qualified repair person using only identical replacement parts.** This will ensure that the safety of the product is maintained.
15. **Do not modify or attempt to repair the appliance or the battery pack except as indicated in the instructions for use and care.**
16. **Risk of Fire and Burns. Do Not Open, Crush, Heat Above (manufacturer's specified maximum temperature) or Incinerate. Follow Manufacturer's Instructions.**
10. **The contained lithium-ion batteries are subject to the Dangerous Goods Legislation requirements.**
For commercial transports e.g. by third parties, forwarding agents, special requirement on packaging and labeling must be observed. For preparation of the item being shipped, consulting an expert for hazardous material is required. Please also observe possibly more detailed national regulations.
Tape or mask off open contacts and pack up the battery in such a manner that it cannot move around in the packaging.
11. **When disposing of the battery, remove it from the tool and dispose of it in a safe place. Follow your local regulations relating to disposal of battery.**
12. **Use the batteries only with the products specified by Makita.** Installing the batteries to non-compliant products may result in a fire, excessive heat, explosion, or leak of electrolyte.
13. **If the tool is not used for a long period of time, the battery must be removed from the tool.**
14. **During and after use, the battery may take on heat which can cause burns or low temperature burns. Pay attention to the handling of hot battery.**
15. **Do not touch the terminal of the tool immediately after use as it may get hot enough to cause burns.**
16. **Do not allow chips, dust, or soil stuck into the terminals, holes, and grooves of the battery.** It may result in poor performance or breakdown of the tool or battery.
17. **Unless the tool supports the use near high-voltage electrical power lines, do not use the battery near high-voltage electrical power lines.** It may result in a malfunction or breakdown of the tool or battery.
18. **Keep the battery away from children.**

Important safety instructions for the battery

1. **Before using the battery, read all instructions and cautionary markings on (1) battery charger, (2) battery, and (3) product using battery.**
2. **Do not disassemble or tamper with the battery.** It may result in a fire, excessive heat, or explosion.
3. **If operating time has become excessively shorter, stop operating immediately.** It may result in a risk of overheating, possible burns and even an explosion.
4. **If electrolyte gets into your eyes, rinse them out with clear water and seek medical attention right away.** It may result in loss of your eyesight.
5. **Do not short the battery:**
 - (1) **Do not touch the terminals with any conductive material.**
 - (2) **Avoid storing the battery in a container with other metal objects such as nails, coins, etc.**
 - (3) **Do not expose the battery to water or rain.**

A battery short can cause a large current flow, overheating, possible burns and even a breakdown.

6. **Do not store and use the tool and the battery in locations where the temperature may reach or exceed 50 °C (122 °F).**
7. **Do not incinerate the battery even if it is severely damaged or is completely worn out.** The battery can explode in a fire.
8. **Do not nail, cut, crush, throw, drop the battery, or hit against a hard object to the battery.** Such conduct may result in a fire, excessive heat, or explosion.
9. **Do not use a damaged battery.**

SAVE THESE INSTRUCTIONS.

Tips for maintaining maximum battery life

1. **Charge the battery before completely discharged. Always stop tool operation and charge the battery when you notice less tool power.**
2. **Never recharge a fully charged battery.** Overcharging shortens the battery service life.
3. **Charge the battery with room temperature at 10 °C - 40 °C (50 °F - 104 °F).** Let a hot battery cool down before charging it.
4. **When not using the battery, remove it from the tool or the charger.**
5. **Charge the battery if you do not use it for a long period (more than six months).**

PARTS DESCRIPTION

This battery can be used for following Makita products.

► Fig.1

| Group | Product name | Model |
|-------|-------------------------|--|
| A | Fan jacket | DFJ206 / DFJ207 / DFJ210 / DFJ211 / DFJ212 / DFJ213 / DFJ214 / DFJ216 / DFJ304 / DFJ305 / DFJ310 / DFJ311 / DFJ405 / DFJ407 / DFJ410 / DFJ411 / DFJ416 |
| | Fan vest | DFV210 |
| | Heated jacket | CJ105D / CJ106D / DCJ205 / DCJ206 |
| | Heated vest | CV102D / DCV202 |
| | Heated blanket | CB100D / DCB200 |
| B | Fan jacket | DFJ212A / DFJ213A / DFJ214A / DFJ216A / DFJ312A / DFJ416A |
| | Fan vest | DFV210A / DFV214A / DFV215A |
| | Heated base layer shirt | DCX200 / DCX201 |

1. Power level indicator

When using a fan jacket/vest, the power level is displayed.

NOTE: If you use the fan jackets/vests in group A listed above, the power level indicator 4 will not light up because their fan units employ 3-step control.

NOTE: If you use the heated clothing, only the power level indicator 4 will light up.

2. Battery capacity indicator

The level of remaining battery capacity is displayed.

3. Power button

To turn on, press and hold the power button until the power level indicator lights up.

To change the power level of the fan jacket/vest, press the power button briefly when the power is turned on.

To turn off, press and hold the power button until the power level indicator turns off.

NOTE: To change the warmth of the heated clothing, press the button on the heated clothing when it is powered.

4. USB port (with cover)

The USB port is used for charging the battery and also used as a power supply output for your USB device.

5. Power socket

Connect the cable from the products or the adapter cable to supply power.

6. Adapter cable for fan jacket/vest (optional accessory)

Use adapter cable when using the fan jacket/vest in group A listed above.

7. Adapter cable for heated clothing (optional accessory)

Use adapter cable when using the heated clothing in group A listed above.

8. Socket of the products

Connect the suitable adapter cable for the fan jacket/vest or heated clothing. The shape and location of the socket vary depending on your products.

9. USB cable

Use the USB cable for charging the battery.

FUNCTIONAL DESCRIPTION

Charging the battery

CAUTION: When charging, plug the USB connector securely to the battery. Loose connection may cause risk of smoke, fire and personal injury.

CAUTION: During charging, do not connect any appliances to the power socket of the battery.

CAUTION: Always disconnect the USB cable from the battery after charging.









NOTICE: Be sure to charge the battery before using it for the first time. Factory shipped battery is not charged sufficiently and battery protection system may work if used without charging.

NOTICE: When the AC power adapter is connected to the battery, the tool or machine does not start. In this case, remove the AC power adapter from the battery.

Open the cover on the USB port. Connect the battery and AC Power Adapter ADP07 (not included) or other general USB charger using the USB cable supplied with the battery. The recommended output spec for general USB charger is 5 V / 2.4 A or lower. After that, plug the AC Power Adapter ADP07 to the mains. When the charging is finished, all battery capacity indicator will light up and then turns off after a certain period. Unplug the AC Power Adapter and disconnect the USB cable, and then close the cover.

► Fig.2: 1. AC Power Adapter ADP07 2. Battery BL1055B 3. Cover 4. USB cable

Meaning of the indicator lamp

| Indicator lamps | | | Remaining capacity |
|---|---|---|------------------------------------|
| Lighted | Off | Blinking | |
|  |  |  | 100% (The charging is finished) |
|  ↓  (The lamps go off after a certain period.) | | | |
|  | | | 50% to 100% |
|  | | | 25% to 50% |
|  | | | Less than 25% |







Indicating the remaining battery capacity

NOTE: Depending on the conditions of use and the ambient temperature, the indication may differ slightly from the actual capacity.

While the battery is unplugged, press the power button. The battery capacity indicator light up for a few seconds.

► **Fig.3:** 1. Battery capacity indicator

Meaning of the indicator lamp

| Indicator lamps | | | Remaining capacity |
|---|---|--|---------------------|
| Lighted | Off | Blinking | |
|  |  |  | 50% to 100% |
|  | | | 25% to 50% |
|  | | | 10% to 25% |
|  | | | Less than 10% |
|  | | | Battery abnormality |

Connecting USB devices

CAUTION: Connect only devices that are compatible with the USB port. Not doing so may cause a malfunction of the battery.

NOTICE: Before connecting a USB device to the battery, always back up the data on the USB device. Not doing so may cause a loss of your data.

NOTICE: The battery may not supply power to some USB devices.

NOTICE: When not in use or after charging, remove the USB cable and close the cover.

This battery can work as an external power supply for USB devices.

Open the cover and connect a USB cable to the USB port of the battery. Then connect the other end of the cable to the device. To supply power, press and hold the power button until the battery capacity indicator lights up. To stop supplying, press and hold the power button until the battery capacity indicator turns off.

► **Fig.4:** 1. Power button 2. USB port

NOTE: The actual output current varies depending on the USB device to be connected.

NOTE: Battery power is consumed while the power button is turned on. Always turn off the switch when not in use.

NOTE: When supplying power to multiple USB devices in succession, wait about 10 seconds after disconnecting the previous device before connecting the next device.

MAINTENANCE

NOTICE: Never use gasoline, benzine, thinner, alcohol or the like. Discoloration, deformation or cracks may result.

NOTICE: Do not wash the battery with water.

- Wipe off dirt, dust, oil, grease, etc. with clean dry cloth or one dipped in soapy water and tightly wrung out.
- Keep the battery in a place where it will not be extremely hot, cold or humid.

To maintain product SAFETY and RELIABILITY, repairs, any other maintenance or adjustment should be performed by Makita Authorized or Factory Service Centers, always using Makita replacement parts.

ESPECIFICAÇÕES

| | |
|---|--|
| Porta USB | C.C. 5 V, 1,5 A, tipo C |
| Tensão nominal / capacidade nominal (bateria interna) | C.C. 3,6 V / 16,75 Ah |
| Duração do carregamento | 5 V / 1,0 A : 14 horas 5 V / 1,5 A : 12 horas 5 V / 2,4 A : 10 horas |
| Dimensões (C x L x A) | 128 mm x 74,5 mm x 25 mm (5" x 2-15/16" x 1") |
| Peso | 0,37 kg (0,82 lbs) |

AVISO: Use os produtos somente com as baterias especificamente designadas. O uso de qualquer outro tipo de bateria pode criar riscos de ferimentos e incêndios.

Símbolos

Alguns dos símbolos a seguir são usados para o produto. Certifique-se de compreender o significado deles antes do uso.



Leia o manual de instruções.



Li-ion

Apenas para países da UE
Devido à presença de componentes perigosos nos equipamentos, resíduos de equipamentos elétricos e eletrônicos, acumuladores e baterias podem gerar impactos negativos sobre o meio ambiente e a saúde humana.

Não descarte aparelhos elétricos e eletrônicos ou baterias juntamente com o lixo doméstico!

De acordo com a Diretiva Europeia relativa aos resíduos de equipamentos elétricos e eletrônicos, e a acumuladores, baterias e os resíduos destes, bem como sua adaptação como legislação nacional, resíduos de equipamentos elétricos e eletrônicos, baterias e acumuladores devem ser armazenados separadamente e enviados para um ponto de coleta de resíduos municipais separado, que opere em conformidade com as regulamentações de proteção ambiental.

Isso é indicado pelo símbolo da lixeira com um X afixado no equipamento.



Não exponha a bateria à água ou chuva.



Não jogue a bateria no fogo.



Não coloque a bateria em curto-circuito.

AVISOS DE SEGURANÇA

AVISO: Antes de usar, certifique-se de ler o manual de instruções do seu produto Makita a ser usado com esta bateria.

AVISO: Use esta bateria somente com os produtos especificados pela Makita. O uso da bateria com produtos não compatíveis poderá resultar em incêndio, aquecimento excessivo, explosão ou vazamento de eletrólito.

PRECAUÇÃO: Prenda uma correia no furo para correia da bateria para evitar que ela caia.

Segurança elétrica

1. Não manuseie o cabo nem a bateria com as mãos molhadas ou engorduradas.
2. Não utilize cabos USB danificados.
3. Não use o cabo indevidamente. Não use o cabo para carregar, puxar ou desconectar o plugue da rede. Mantenha o cabo afastado do calor, óleo e de bordas cortantes.
4. Não deixe nenhum cabo desconectado enquanto a energia da bateria estiver sendo fornecida. Crianças pequenas podem colocar o plugue energizado na boca e se ferir.
5. Não insira pregos, fios ou outros itens na porta USB de alimentação. Fazer isso pode provocar curtos-circuitos, os quais podem gerar fumaça ou incêndios.
6. Não conecte a fonte de alimentação à porta USB (exceto no caso do adaptador de alimentação USB para recarga). A porta USB se destina somente ao carregamento de dispositivos de baixa tensão. Coloque sempre a tampa sobre a porta USB quando não estiver carregando um dispositivo de baixa tensão. Se isso não for feito, haverá um risco de incêndio.
7. Para recarregar a bateria, use um carregador recomendado pelo fabricante. Uma bateria adequada para um tipo de carregador pode criar um risco de incêndio quando usada com outro carregador.
8. Use aparelhos somente com as baterias especificamente designadas. O uso de qualquer outro tipo de bateria pode criar riscos de ferimentos e incêndios.
9. Quando a bateria não estiver em uso, mantenha-a afastada de outros objetos metálicos pequenos, tais como cliques de papel, moedas, chaves, pregos, parafusos, etc., que podem conectar um terminal ao outro. O curto-circuito dos terminais da bateria pode causar queimaduras ou incêndio.

10. **Sob condições de uso indevido, pode vaziar líquido da bateria; evite o contato com tal líquido. Em caso de contato acidental, lave com água. Se o líquido entrar em contato com os olhos, procure também atendimento médico.** O líquido ejetado da bateria pode causar irritação ou queimaduras.
11. **Não use a bateria ou o aparelho a ser usado com ela, se estiverem danificados ou alterados.** Baterias danificadas ou alteradas podem exibir um comportamento imprevisível, resultando em incêndios, explosões ou risco de ferimentos.
12. **Não exponha a bateria a chamas ou a temperaturas excessivas.** A exposição a chamas ou a temperaturas acima de 130 °C pode causar explosões.
13. **Siga todas as instruções de recarga e não recarregue a bateria fora da faixa de temperatura especificada nas instruções.** A recarga inadequada, ou a temperaturas fora da faixa especificada, pode danificar a bateria e aumentar o risco de incêndio.
14. **Providencie para que a manutenção e os reparos sejam realizados por pessoal qualificado, utilizando somente peças de reposição idênticas.** Isto garantirá que a segurança do produto seja mantida.
15. **Não altere nem tente reparar o aparelho ou a bateria, exceto conforme indicado nas instruções de uso e cuidados.**
16. **Risco de incêndio e queimaduras. Não abra, esmague, aqueça (acima da temperatura máxima especificada pelo fabricante) nem incinere. Siga as instruções do fabricante.**
6. **Não guarde nem use a ferramenta e a bateria em locais onde a temperatura possa atingir ou exceder 50 °C.**
7. **Não incinere a bateria, mesmo se ela estiver seriamente danificada ou totalmente esgotada. A bateria pode explodir no fogo.**
8. **Não perfure, corte, amasse, arremesse ou derrube a bateria, nem a atinja com um objeto rígido.** Isso poderia resultar em incêndio, aquecimento excessivo ou explosão.
9. **Não utilize uma bateria danificada.**
10. **As baterias de íons de lítio desta máquina estão sujeitas aos requisitos da legislação de produtos perigosos.**
Para transportes comerciais, por exemplo por terceiros e agentes de embarque, os requisitos especiais referentes a embalagem e rotulagem devem ser obedecidos.
Para a preparação do item sendo expedido, é necessário consultar um especialista em materiais perigosos. Considere também que as regulamentações nacionais podem ser mais detalhadas e devem ser obedecidas.
Coloque fita ou tape os contatos abertos e embale a bateria de maneira que não se mova dentro da embalagem.

Instruções de segurança importantes para a bateria

1. **Antes de utilizar a bateria, leia todas as instruções e notas de precaução do (1) carregador de bateria, da (2) bateria e do (3) produto no qual a bateria será usada.**
2. **Não desmonte nem adultere a bateria.** Isto poderia resultar em incêndio, aquecimento excessivo ou explosão.
3. **Se o tempo de operação se tornar excessivamente mais curto, pare imediatamente a operação.** Operação nessas condições poderá resultar em superaquecimento, possíveis queimaduras e até explosão.
4. **Caso caia eletrólitos em seus olhos, lave-os com água limpa e procure assistência de um médico imediatamente.** Esse acidente pode resultar na perda de visão.
5. **Não coloque a bateria em curto-circuito:**
 - (1) **Não toque nos terminais com nenhum material condutor.**
 - (2) **Evite guardar a bateria junto com outros objetos metálicos, tais como pregos, moedas, etc.**
 - (3) **Não exponha a bateria à água ou chuva.** Um curto-circuito na bateria pode causar sobrecarga de corrente, aquecimento excessivo ou possíveis queimaduras ou avarias.
11. **Quando descartar a bateria, retire-a da ferramenta e descarte-a em um local seguro. Siga as regulamentações locais referentes ao descarte de baterias.**
12. **Use as baterias somente com os produtos especificados pela Makita.** A instalação das baterias com produtos não compatíveis poderá resultar em incêndio, aquecimento excessivo, explosão ou vazamento de eletrólito.
13. **A bateria deverá ser retirada da ferramenta caso esta não vá ser usada por um período de tempo prolongado.**
14. **Durante e após o uso, a bateria pode ficar quente e causar queimaduras normais ou queimaduras de baixa temperatura. Preste atenção ao manusear baterias quentes.**
15. **Não toque no terminal da ferramenta imediatamente depois de usá-la, uma vez que ele pode ficar quente o bastante para provocar queimaduras.**
16. **Não permita que lascas, poeira ou solo fiquem presos nos terminais, aberturas e ranhuras da bateria.** Isso poderia resultar no desempenho deficiente ou em avarias da ferramenta ou da bateria.
17. **A menos que a ferramenta seja compatível com o uso nas proximidades de linhas elétricas de alta tensão, não use a bateria próximo a elas.** Isso poderia resultar em problemas de funcionamento ou em avarias na ferramenta ou bateria.
18. **Mantenha a bateria fora do alcance de crianças.**

GUARDE ESTAS INSTRUÇÕES.

Dicas para manter a vida útil máxima da bateria

1. **Recarregue a bateria antes que ela fique totalmente descarregada. Interrompa a operação da ferramenta e recarregue a bateria sempre que observar uma redução na potência na ferramenta.**
2. **Nunca recarregue uma bateria que já esteja com carga completa. A carga excessiva diminui a vida útil da bateria.**
3. **Recarregue a bateria a uma temperatura ambiente entre 10 °C e 40 °C. Deixe a bateria esfriar antes de recarregá-la.**
4. **Quando não estiver usando a bateria, remova-a da ferramenta ou do carregador.**
5. **Recarregue a bateria se não for utilizá-la por um período de tempo prolongado (mais de seis meses).**

DESCRIÇÃO DAS PEÇAS

Esta bateria pode ser utilizada com os produtos Makita a seguir.

► Fig.1

| Grupo | Nome do produto | Modelo |
|-------|-------------------|--|
| A | Jaqueta ventilada | DFJ206 / DFJ207 / DFJ210 / DFJ211 / DFJ212 / DFJ213 / DFJ214 / DFJ216 / DFJ304 / DFJ305 / DFJ310 / DFJ311 / DFJ405 / DFJ407 / DFJ410 / DFJ411 / DFJ416 |
| | Colete ventilado | DFV210 |
| | Jaqueta térmica | CJ105D / CJ106D / DCJ205 / DCJ206 |
| | Colete térmico | CV102D / DCV202 |
| | Manta térmica | CB100D / DCB200 |
| B | Jaqueta ventilada | DFJ212A / DFJ213A / DFJ214A / DFJ216A / DFJ312A / DFJ416A |
| | Colete ventilado | DFV210A / DFV214A / DFV215A |
| | Camiseta térmica | DCX200 / DCX201 |

1. Indicador de nível de potência

Quando uma jaqueta/colete ventilado é usado, o nível de potência é exibido.

NOTA: Se você usar as jaquetas/coletes ventilados do grupo A listados acima, a indicação de nível de potência 4 não acenderá, pois os ventiladores desses produtos empregam um controle de 3 níveis.

NOTA: Se você usar uma roupa térmica, somente a indicação de potência 4 acenderá.

2. Indicador de capacidade da bateria

A capacidade remanescente da bateria é exibida.

3. Botão liga/desliga

Para ligar, pressione e mantenha pressionado o botão liga/desliga até o indicador de nível de potência acender.

Para alterar o nível de potência de uma jaqueta/colete ventilado, pressione o botão liga/desliga brevemente quando a alimentação for ligada.

Para desligar, pressione e mantenha pressionado o botão liga/desliga até o indicador de nível de potência apagar.

NOTA: Para alterar o nível de aquecimento de uma roupa térmica, pressione o botão na roupa térmica quando estiver ligada.

4. Porta USB (com tampa)

A porta USB é usada quando a bateria é recarregada, e também como saída de alimentação de energia para seu dispositivo USB.

5. Tomada

Conecte o cabo dos produtos ou do cabo-adaptador à fonte de alimentação.

6. Cabo-adaptador para jaquetas/coletes ventilados (acessório opcional)

Use o cabo-adaptador quando utilizar jaquetas/coletes do grupo A listados acima.

7. Cabo-adaptador para roupas térmicas (acessório opcional)

Use o cabo-adaptador quando utilizar roupas térmicas do grupo A listadas acima.

8. Tomadas dos produtos

Conecte o cabo-adaptador adequado à jaqueta/colete ventilado ou à roupa térmica. O formato e a localização da tomada variam de acordo com os seus produtos.

9. Cabo USB

Use o cabo USB para recarregar a bateria.

DESCRIÇÃO FUNCIONAL

Recarga da bateria

⚠PRECAUÇÃO: Para recarregar, acople o conector USB com firmeza na bateria. Se a conexão ficar frouxa, haverá risco de causar fumaça, incêndio e ferimentos.

⚠PRECAUÇÃO: Durante a recarga, não conecte nenhum aparelho à tomada da bateria.

⚠PRECAUÇÃO: Desconecte sempre o cabo USB da bateria depois da recarga.

OBSERVAÇÃO: Certifique-se de recarregar a bateria antes de usá-la pela primeira vez. A bateria enviada da fábrica não tem carga suficiente e o sistema de proteção da bateria poderá ser acionado se ela for usada sem ser recarregada.

OBSERVAÇÃO: Quando adaptador de alimentação CA está conectado à bateria, não é possível ligar a ferramenta ou máquina. Nesse caso, remova o adaptador de alimentação CA da bateria.

Abra a tampa da porta USB. Conecte a bateria e o adaptador de alimentação CAADP07 (não incluso), ou outro carregador USB genérico, usando o cabo USB fornecido com a bateria. A especificação de saída recomendada para o carregador USB genérico é de 5 V / 2,4 A ou inferior. Em seguida, conecte o adaptador de alimentação CAADP07 à rede. Quando a recarga houver sido concluída, o indicador de capacidade da bateria acenderá e apagará depois de um certo tempo. Desconecte o adaptador de alimentação CA, desconecte o cabo USB e feche a tampa.

► **Fig.2:** 1. Adaptador de alimentação CAADP07
2. Bateria BL1055B 3. Tampa 4. Cabo USB

Significado da lâmpada indicadora

| Lâmpadas indicadoras | | | Capacidade restante |
|--|---------|----------|------------------------------------|
| Acesa | Apagada | Piscando | |
| | | | 100% (O carregamento terminou.) |
| (As lâmpadas apagam depois de um certo tempo.) | | | |
| | | | 50% a 100% |
| | | | 25% a 50% |
| | | | Menos de 25% |

Indicação da capacidade restante das baterias

NOTA: Dependendo das condições de uso e da temperatura ambiente, a indicação poderá diferir ligeiramente da capacidade efetiva.

Com a bateria desconectada, pressione o botão liga/desliga. O indicador de capacidade da bateria acenderá por alguns segundos.

► **Fig.3:** 1. Indicador de capacidade da bateria

Significado da lâmpada indicadora

| Lâmpadas indicadoras | | | Capacidade restante |
|----------------------|---------|----------|-------------------------|
| Acesa | Apagada | Piscando | |
| | | | 50% a 100% |
| | | | 25% a 50% |
| | | | 10% a 25% |
| | | | Menos de 10% |
| | | | Anormalidade da bateria |

Como conectar dispositivos USB

PRECAUÇÃO: Conecte somente dispositivos compatíveis com a porta USB. Se isso não for feito, o funcionamento da bateria poderá ser prejudicado.

OBSERVAÇÃO: Antes de conectar um dispositivo USB à bateria, faça sempre um backup dos dados existentes no dispositivo USB. Não fazer isso pode levar à perda de dados.

OBSERVAÇÃO: A bateria pode não ser capaz de alimentar alguns dispositivos USB.

OBSERVAÇÃO: Quando não estiver usando, ou após a recarga, remova o cabo USB e feche a tampa.

A bateria pode funcionar como uma fonte de alimentação externa para dispositivos USB.

Abra a tampa e conecte um cabo USB à porta USB da bateria. Conecte a outra ponta do cabo ao dispositivo. Para iniciar a alimentação de energia, pressione e mantenha pressionado o botão liga/desliga até o indicador de capacidade da bateria acender. Para interromper a alimentação, pressione e mantenha pressionado o botão liga/desliga até o indicador de capacidade da bateria apagar.

► **Fig.4:** 1. Botão liga/desliga 2. Porta USB

NOTA: A corrente de saída efetiva varia de acordo com o dispositivo USB a ser conectado.

NOTA: A energia da bateria é consumida enquanto o botão liga/desliga está ligado. Desligue sempre o interruptor quando não estiver usando.

NOTA: Quando for alimentar vários dispositivos USB em sequência, aguarde 10 segundos depois de desconectar um dispositivo para conectar o próximo.

MANUTENÇÃO

OBSERVAÇÃO: Nunca use gasolina, benzina, diluente, álcool ou produtos semelhantes. Pode ocorrer descoloração, deformação ou rachaduras.

OBSERVAÇÃO: Não lave a bateria com água.

- Limpe a sujeira, poeira, óleos, graxas, etc. usando um pano limpo seco ou mergulhado em água e sabão e depois bem torcido.
- Mantenha a bateria em um local onde não seja submetida a calor, frio ou umidade extremos.

Para manter a SEGURANÇA e a CONFIABILIDADE do produto, os reparos e qualquer outra manutenção ou ajustes devem ser feitos pelos centros autorizados de assistência técnica da Makita ou na própria fábrica da Makita, utilizando sempre peças originais Makita.

SPÉCIFICATIONS

| | |
|--|--|
| Port USB | C.C. 5 V, 1,5 A, Type C |
| Tension nominale, Capacité nominale (batterie interne) | C.C. 3,6 V, 16,75 Ah |
| Durée de la charge | 5 V, 1,0 A : 14 heures 5 V, 1,5 A : 12 heures 5 V, 2,4 A : 10 heures |
| Dimensions (L x P x H) | 128 mm x 74,5 mm x 25 mm (5" x 2-15/16" x 1") |
| Poids | 0,37 kg (0,82 lbs) |

⚠️ AVERTISSEMENT : Utilisez les produits uniquement avec la batterie spécifiquement indiquée. L'utilisation de toute autre batterie peut présenter un risque de blessure et d'incendie.

Symboles

Certains des symboles suivants sont utilisés pour le produit. Veillez à comprendre leur signification avant toute utilisation.



Lire le mode d'emploi.



Li-ion

Pour les pays de l'Union européenne uniquement
En raison de la présence de composants dangereux dans l'équipement, les déchets d'équipements électriques et électroniques, les accumulateurs et les batteries peuvent avoir un impact négatif sur l'environnement et la santé humaine.
Ne jetez pas les appareils électriques et électroniques ou les batteries avec les ordures ménagères !
Conformément à la directive européenne relative aux déchets d'équipements électriques et électroniques et aux déchets d'accumulateurs et de batteries, ainsi qu'à son adaptation à la législation nationale, les déchets d'équipements électriques, les batteries et les accumulateurs doivent être collectés séparément et déposés dans un point de collecte distinct pour déchets urbains, conformément aux réglementations en matière de protection de l'environnement.
Cela est indiqué par le symbole de la poubelle à roulettes barrée sur l'équipement.



Ne pas exposer la batterie à l'eau ou à la pluie.



Ne pas jeter la batterie au feu.



Ne pas court-circuiter la batterie.

CONSIGNES DE SÉCURITÉ

⚠️ AVERTISSEMENT : Avant utilisation, lisez impérativement le manuel d'instructions de votre produit Makita qui sera utilisé avec cette batterie.

⚠️ AVERTISSEMENT : Utilisez cette batterie uniquement avec les produits spécifiés par Makita. L'utilisation de la batterie avec des produits non conformes peut provoquer un incendie, une chaleur excessive, une explosion ou une fuite de l'électrolyte.

⚠️ ATTENTION : Fixez une courroie à l'orifice pour courroie de la batterie pour l'empêcher de tomber.

Sécurité électrique

1. **Ne manipulez pas le cordon et la batterie avec les mains mouillées ou grasses.**
2. **N'utilisez pas le câble USB s'il est endommagé.**
3. **Ne maltraitez pas le cordon. Ne transportez pas la batterie par son cordon, ni ne tirez sur le cordon pour déplacer ou débrancher la batterie. Tenez le cordon à l'écart de la chaleur, de l'huile et de bords tranchants.**
4. **Ne laissez pas de cordons débranchés pendant que l'alimentation de la batterie est fournie.** Les enfants en bas âge peuvent mettre la fiche d'un cordon sous tension dans leur bouche et se blesser.
5. **N'insérez pas de clous, fils métalliques ou autres objets dans le port USB.** Vous risqueriez de provoquer un court-circuit, pouvant entraîner un dégagement de fumée ou un incendie.
6. **Ne connectez pas la source d'alimentation au port USB (sauf pour l'adaptateur secteur USB pour la charge). Le port USB est uniquement destiné au chargement de dispositifs basse tension. Placez toujours le couvercle sur le port USB lorsque vous ne chargez pas de dispositif basse tension.** Cela présente autrement un risque d'incendie.
7. **Rechargez la batterie avec le chargeur recommandé par le fabricant.** Une batterie prévue pour un type de chargeur peut présenter un risque d'incendie si elle est chargée par un autre chargeur.
8. **Utilisez un appareil uniquement avec la batterie spécifiquement indiquée.** L'utilisation de toute autre batterie peut présenter un risque de blessure et d'incendie.

9. Lorsque vous n'utilisez pas la batterie, tenez-la à l'écart des objets métalliques, comme des trombones, pièces de monnaie, clés, clous, vis ou autres petits objets métalliques, susceptibles de créer une connexion entre deux bornes. Le court-circuitage des bornes de la batterie peut causer des brûlures ou entraîner un incendie.
10. Dans des conditions d'utilisation inadéquate, il peut y avoir une fuite de l'électrolyte de la batterie. Le cas échéant, évitez tout contact avec ce liquide. En cas de contact accidentel, rincez à l'eau. Si le liquide entre en contact avec les yeux, consultez également un médecin. Le liquide s'échappant de la batterie peut provoquer une irritation ou des brûlures.
11. N'utilisez pas une batterie ou l'appareil qui sera utilisé avec la batterie s'ils sont endommagés ou modifiés. Une batterie ou un appareil endommagés ou modifiés peuvent avoir un comportement imprévisible susceptible d'entraîner un incendie, une explosion ou des blessures.
12. N'exposez pas la batterie au feu ou à une température excessive. L'exposition au feu ou à une température supérieure à 130 °C peut provoquer une explosion.
13. Respectez toutes les instructions de charge et ne chargez pas la batterie en dehors de la plage de température indiquée dans les instructions. Une charge incorrecte ou à une température en dehors de la plage indiquée peut endommager la batterie et augmenter le risque d'incendie.
14. Confiez la réparation de votre produit à un réparateur qualifié qui utilise uniquement des pièces de rechange identiques. La sécurité du produit en sera ainsi préservée.
15. Ne modifiez pas et n'essayez pas de réparer l'appareil ou la batterie sauf comme indiqué dans les instructions d'utilisation et d'entretien.
16. Risque d'incendie et de brûlures. Ne pas ouvrir, écraser, chauffer au-dessus de (la température maximale spécifiée par le fabricant) ou incinérer. Suivre les instructions du fabricant.
5. Ne court-circuitez pas la batterie :
 - (1) Ne touchez les bornes avec aucun matériau conducteur.
 - (2) Évitez de ranger la batterie dans un conteneur avec d'autres objets métalliques, par exemple des clous, des pièces de monnaie, etc.
 - (3) N'exposez pas la batterie à l'eau ou à la pluie.

Un court-circuit de la batterie peut provoquer une intensité de courant élevée, une surchauffe, parfois des brûlures et même une panne.
6. Ne rangez pas ni n'utilisez l'outil et la batterie dans un endroit où la température risque d'atteindre ou de dépasser 50 °C.
7. Ne jetez pas la batterie au feu même si elle est sérieusement endommagée ou complètement épuisée. La batterie peut exploser au contact du feu.
8. Abstenez-vous de clouer, couper, écraser, jeter, laisser tomber la batterie, ou de la heurter contre un objet dur. Une telle conduite pourrait entraîner un incendie, une chaleur excessive ou une explosion.
9. N'utilisez pas la batterie si elle est endommagée.
10. Les batteries au lithium-ion contenues sont soumises aux exigences de la législation sur les marchandises dangereuses.

Lors du transport commercial par des tierces parties ou des transitaires par exemple, des exigences spécifiques en matière d'étiquetage et d'emballage doivent être respectées. Pour la préparation de l'article expédié, il est nécessaire de consulter un expert en matériau dangereux. Veuillez également respecter les réglementations nationales susceptibles d'être plus détaillées.

Recouvrez les contacts exposés avec du ruban adhésif ou du ruban de masquage et emballez la batterie de telle sorte qu'elle ne puisse pas bouger dans l'emballage.
11. Lors de la mise au rebut de la batterie, retirez-la de l'outil et jetez-la en lieu sûr. Suivez les réglementations locales en matière de mise au rebut des batteries.
12. Utilisez les batteries uniquement avec les produits spécifiés par Makita. L'insertion de batteries dans des produits non conformes peut provoquer un incendie, une chaleur excessive, une explosion ou une fuite de l'électrolyte.
13. Lorsque vous n'utilisez pas l'outil pendant une période prolongée, la batterie doit être retirée de l'outil.
14. Pendant et après l'utilisation, la batterie peut chauffer, ce qui peut entraîner des brûlures, y compris en cas de température relativement basse. Manipulez la batterie chaude avec précaution.
15. Ne touchez pas la borne de l'outil immédiatement après utilisation car elle peut être assez chaude pour provoquer des brûlures.

Consignes de sécurité importantes pour la batterie

1. Avant d'utiliser la batterie, lisez toutes les instructions et tous les avertissements inscrits sur (1) le chargeur de batterie, (2) la batterie et (3) le produit alimenté par la batterie.
2. Ne démontez ni ne modifiez la batterie. Cela pourrait entraîner un incendie, une chaleur excessive ou une explosion.
3. Cessez immédiatement l'utilisation si le temps de fonctionnement devient excessivement court. Il y a un risque de surchauffe, de brûlures, voire d'explosion.
4. Si l'électrolyte pénètre dans vos yeux, rincez-les à l'eau claire et consultez immédiatement un médecin. Il y a un risque de perte de la vue.

16. Évitez que des copeaux, de la poussière ou du sol adhèrent aux bornes, aux orifices et aux rainures de la batterie. Cela pourrait réduire les performances ou casser l'outil ou la batterie.
17. À moins que l'outil prenne en charge un tel usage, n'utilisez pas la batterie à proximité de lignes électriques haute tension. Cela pourrait entraîner un dysfonctionnement ou casser l'outil ou la batterie.
18. Conservez la batterie hors de portée des enfants.

CONSERVEZ CES INSTRUCTIONS.

Conseils pour assurer la durée de vie optimale de la batterie

1. Chargez la batterie avant qu'elle ne soit complètement déchargée. Arrêtez toujours l'outil et rechargez la batterie quand vous remarquez que la puissance de l'outil diminue.
2. Ne rechargez jamais une batterie complètement chargée. La surcharge réduit la durée de service de la batterie.
3. Chargez la batterie à une température ambiante comprise entre 10 °C et 40 °C. Avant de charger une batterie chaude, laissez-la refroidir.
4. Lorsque vous n'utilisez pas la batterie, retirez-la de l'outil ou du chargeur.
5. Rechargez la batterie si elle est restée inutilisée pendant une période prolongée (plus de six mois).

DESCRIPTION DES PIÈCES

Cette batterie peut être utilisée avec les produits Makita suivants.

► Fig.1

| Groupe | Nom du produit | Modèle |
|--------|-------------------------------|--|
| A | Blouson ventilé | DFJ206 / DFJ207 / DFJ210 / DFJ211 / DFJ212 / DFJ213 / DFJ214 / DFJ216 / DFJ304 / DFJ305 / DFJ310 / DFJ311 / DFJ405 / DFJ407 / DFJ410 / DFJ411 / DFJ416 |
| | Blouson sans manche ventilé | DFV210 |
| | Blouson chauffant | CJ105D / CJ106D / DCJ205 / DCJ206 |
| | Blouson sans manche chauffant | CV102D / DCV202 |
| | Couverture chauffante | CB100D / DCB200 |
| B | Blouson ventilé | DFJ212A / DFJ213A / DFJ214A / DFJ216A / DFJ312A / DFJ416A |
| | Blouson sans manche ventilé | DFV210A / DFV214A / DFV215A |
| | Sous-pull chauffé | DCX200 / DCX201 |

1. Indicateur de niveau de puissance

Lorsque vous utilisez un blouson/blouson sans manche ventilé, le niveau de la puissance est affiché.

NOTE : Si vous utilisez les blousons/blousons sans manche ventilés du groupe A répertoriés ci-dessus, l'indicateur de niveau de puissance 4 ne s'allumera pas, car leur groupe ventilateur utilise un contrôle en trois étapes.

NOTE : Si vous utilisez un vêtement chauffant, seul l'indicateur de niveau de puissance 4 s'allumera.

2. Voyant de capacité de la batterie

Le niveau de capacité restante de la batterie est affiché.

3. Bouton d'alimentation

Pour l'allumer, maintenez enfoncé le bouton d'alimentation jusqu'à ce que l'indicateur de niveau de puissance s'allume.

Pour changer le niveau de la puissance du blouson/blouson sans manche ventilé, appuyez brièvement sur le bouton d'alimentation lorsqu'il est allumé.

Pour l'éteindre, maintenez enfoncé le bouton d'alimentation jusqu'à ce que l'indicateur de niveau de puissance s'éteigne.

NOTE : Pour modifier la chaleur du vêtement chauffant, appuyez sur le bouton sur le vêtement chauffant allumé.

4. Port USB (avec couvercle)

Le port USB sert à charger la batterie et sert également de sortie d'alimentation pour votre dispositif USB.

5. Prise de courant

Branchez le câble des produits ou le câble de l'adaptateur à la source d'alimentation.

6. Câble de l'adaptateur pour blouson/blouson sans manche ventilé (accessoire en option)

Utilisez le câble de l'adaptateur lorsque vous utilisez le blouson/blouson sans manche ventilé du groupe A répertorié ci-dessus.

7. Câble de l'adaptateur pour vêtement chauffant (accessoire en option)

Utilisez le câble de l'adaptateur lorsque vous utilisez les vêtements chauffants du groupe A répertoriés ci-dessus.

8. Prise des produits

Branchez le câble de l'adaptateur adéquat pour le blouson/blouson sans manche ventilé ou le vêtement chauffant. La forme et l'emplacement de la prise dépendent de vos produits.

9. Câble USB

Utilisez le câble USB pour charger la batterie.

DESCRIPTION DU FONCTIONNEMENT

Charge de la batterie

ATTENTION : Lors de la charge, branchez correctement le connecteur USB sur la batterie. Un branchement lâche peut présenter un risque de fumée, d'incendie et de blessures.

ATTENTION : Pendant la charge, ne branchez aucun appareil sur la prise de courant de la batterie.

ATTENTION : Débranchez toujours le câble USB de la batterie après la charge.





REMARQUE : Assurez-vous de charger la batterie avant de l'utiliser pour la première fois. La batterie à la sortie d'usine n'est pas suffisamment chargée et le système de protection de la batterie peut fonctionner si elle est utilisée sans être rechargée.

REMARQUE : Lorsque l'adaptateur secteur est connecté à la batterie, l'outil ou la machine ne démarre pas. Dans ce cas, retirez l'adaptateur secteur de la batterie.

Ouvrez le couvercle sur le port USB. Connectez la batterie et l'adaptateur secteur ADP07 (non fourni) ou un autre chargeur USB général au moyen du câble USB fourni avec la batterie. Les spécifications de sortie recommandées pour le chargeur USB général sont 5 V / 2,4 A ou moins. Ensuite, branchez l'adaptateur secteur ADP07 sur le secteur. Lorsque la charge est terminée, tous les voyants de capacité de la batterie s'allument, puis s'éteignent après un certain temps. Débranchez l'adaptateur secteur, déconnectez le câble USB, puis fermez le couvercle.

► Fig.2: 1. Adaptateur secteur ADP07 2. Batterie BL1055B 3. Couvercle 4. Câble USB

Signification du voyant lumineux

| Voyants lumineux | | | Capacité restante |
|------------------|---|------------|---|
| Allumé | Éteint | Clignotant | |
| |  | | 100 % (La charge est terminée) |
| |  | | (Les voyants s'éteignent au bout d'un certain temps.) |
| |  | | 50 % à 100 % |
| |  | | 25 % à 50 % |
| |  | | Moins de 25 % |





Indication de la charge restante de la batterie

NOTE : Selon les conditions d'utilisation et la température ambiante, l'indication peut être légèrement différente de la capacité réelle.

Lorsque la batterie est débranchée, appuyez sur le bouton d'alimentation. Le voyant de capacité de la batterie s'allume pendant quelques secondes.

► Fig.3: 1. Voyant de capacité de la batterie

Signification du voyant lumineux

| Voyants lumineux | | | Capacité restante |
|------------------|---|------------|-------------------------|
| Allumé | Éteint | Clignotant | |
| |  | | 50 % à 100 % |
| |  | | 25 % à 50 % |
| |  | | 10 % à 25 % |
| |  | | Moins de 10 % |
| |  | | Anomalie de la batterie |

Connexion de dispositifs USB

⚠ ATTENTION : Connectez uniquement des dispositifs compatibles avec le port USB. Vous risqueriez autrement de provoquer un dysfonctionnement de la batterie.

REMARQUE : Avant de connecter un dispositif USB à la batterie, sauvegardez toujours les données du dispositif USB. Vous risqueriez autrement de perdre vos données.

REMARQUE : La batterie peut ne pas fournir de courant à certains dispositifs USB.

REMARQUE : Lorsque vous ne l'utilisez pas ou après la charge, retirez le câble USB et fermez le couvercle.

Cette batterie peut servir de source d'alimentation externe pour les dispositifs USB.

Ouvrez le couvercle et branchez un câble USB sur le port USB de la batterie. Puis, raccordez l'autre extrémité du câble au dispositif. Pour fournir du courant, maintenez enfoncé le bouton d'alimentation jusqu'à ce que le voyant de capacité de la batterie s'allume. Pour arrêter de fournir du courant, maintenez enfoncé le bouton d'alimentation jusqu'à ce que le voyant de capacité de la batterie s'éteigne.

► Fig.4: 1. Bouton d'alimentation 2. Port USB

NOTE : Le courant de sortie réel dépend du dispositif USB à raccorder.

NOTE : La batterie se décharge pendant que le bouton d'alimentation est placé sur Marche. Placez toujours le commutateur sur Arrêt lorsque vous ne l'utilisez pas.

NOTE : Lorsque plusieurs dispositifs USB sont alimentés l'un après l'autre, attendez environ 10 secondes après avoir débranché le dispositif précédent avant de brancher le suivant.

ENTRETIEN

REMARQUE : N'utilisez jamais d'essence, benzine, diluant, alcool ou autre produit similaire. Cela risquerait de provoquer la décoloration, la déformation ou la fissuration de l'outil.

REMARQUE : Ne lavez pas la batterie avec de l'eau.

- Essuyez la saleté, la poussière, l'huile, la graisse, etc., avec un chiffon sec propre ou un chiffon imbibé d'eau savonneuse et légèrement essoré.
- Conservez la batterie dans un endroit qui ne sera pas extrêmement chaud, froid ou humide.

Pour assurer la SÉCURITÉ et la FIABILITÉ du produit, toute réparation, tout travail d'entretien ou de réglage doivent être effectués par un centre d'entretien Makita agréé, avec des pièces de rechange Makita.

TECHNISCHE DATEN

| | |
|--|---|
| USB-Anschluss | D.C. 5 V, 1,5 A, Typ C |
| Nennspannung/ Nennkapazität (interne Batterie) | D.C. 3,6 V/16,75 Ah |
| Ladezeit | 5 V/1,0 A: 14 Stunden 5 V/1,5 A: 12 Stunden 5 V/2,4 A: 10 Stunden |
| Abmessungen (L x B x H) | 128 mm x 74,5 mm x 25 mm (5" x 2-15/16" x 1") |
| Gewicht | 0,37 kg (0,82 lbs) |

⚠️ WARNUNG: Benutzen Sie Produkte nur mit den ausdrücklich vorgeschriebenen Akkus. Bei Verwendung irgendwelcher anderer Akkus besteht Verletzungs- und Brandgefahr.

Symbole

Einige der folgenden Symbole werden für das Produkt verwendet. Machen Sie sich vor der Benutzung mit ihrer Bedeutung vertraut.



Betriebsanleitung lesen.



Li-ion

Nur für EU-Länder
Aufgrund des Vorhandenseins gefährlicher Komponenten in der Ausrüstung können Elektro- und Elektronik-Altgeräte, Akkumulatoren und Batterien sich negativ auf die Umwelt und die menschliche Gesundheit auswirken. Entsorgen Sie Elektro- und Elektronikgeräte oder Batterien nicht mit dem Hausmüll!
In Übereinstimmung mit der Europäischen Richtlinie über Elektro- und Elektronik-Altgeräte, Akkumulatoren und Batterien, verbrauchte Akkumulatoren und Batterien sowie ihrer Anpassung an nationales Recht sollten Elektro-Altgeräte, Batterien und Akkumulatoren gemäß den Umweltschutzbestimmungen getrennt gelagert und zu einer getrennten Sammelstelle für Siedlungsabfälle geliefert werden.
Dies wird durch das am Gerät angebrachte Symbol der durchgestrichenen Abfalltonne auf Rädern angezeigt.



Akkus weder Wasser noch Regen aussetzen.



Den Akku nicht ins Feuer werfen.



Der Akku darf nicht kurzgeschlossen werden.

SICHERHEITSWARNUNGEN

⚠️ WARNUNG: Lesen Sie vor Gebrauch unbedingt die Betriebsanleitung Ihres Makita-Produkts, das mit diesem Akku zu benutzen ist, durch.

⚠️ WARNUNG: Verwenden Sie diesen Akku nur mit den von Makita angegebenen Produkten. Die Benutzung des Akkus mit nicht konformen Produkten kann zu einem Brand, übermäßiger Hitzebildung, einer Explosion oder Auslaufen von Elektrolyt führen.

⚠️ VORSICHT: Befestigen Sie einen Riemen an der Riemenöse des Akkus, um zu verhindern, dass er herunterfällt.

Elektrische Sicherheit

1. **Fassen Sie das Kabel und den Akku nicht mit nassen oder fettigen Händen an.**
2. **Benutzen Sie kein beschädigtes USB-Kabel.**
3. **Missbrauchen Sie das Kabel nicht. Benutzen Sie das Kabel nicht zum Tragen, Ziehen oder Abtrennen. Halten Sie das Kabel von Hitze, Öl und scharfen Kanten fern.**
4. **Lassen Sie kein Kabel abgetrennt, während Akkustrom zugeführt wird.** Es könnte zu Verletzungen kommen, falls kleine Kinder den Strom führenden Stecker in den Mund stecken.
5. **Stecken Sie keine Nägel, Drähte oder andere Gegenstände in den USB-Stromversorgungsanschluss.** Anderenfalls kann es zu einem Kurzschluss kommen, der Rauch oder einen Brand verursachen kann.
6. **Schließen Sie die Stromquelle nicht an den USB-Anschluss an (außer dem USB-Netzadapter zum Laden). Der USB-Anschluss ist nur zum Laden von Niederspannungsgeräten vorgesehen. Bringen Sie stets die Abdeckung am USB-Anschluss an, wenn Sie kein Niederspannungsgerät laden.** Anderenfalls besteht Brandgefahr.
7. **Laden Sie den Akku mit dem vom Hersteller empfohlenen Ladegerät auf.** Ein Akku, der für einen bestimmten Ladegerätetyp geeignet ist, kann eine Brandgefahr darstellen, wenn er mit einem anderen Ladegerät geladen wird.
8. **Benutzen Sie Geräte nur mit den ausdrücklich vorgeschriebenen Akkus.** Bei Verwendung irgendwelcher anderer Akkus besteht Verletzungs- und Brandgefahr.

9. **Bewahren Sie den Akku bei Nichtgebrauch nicht zusammen mit Metallgegenständen, wie Büroklammern, Münzen, Schlüsseln, Nägeln, Schrauben oder anderen kleinen Metallteilen auf, welche die Kontakte kurzschließen können.** Kurzschließen der Akkukontakte kann Verbrennungen oder einen Brand verursachen.
10. **Bei Missbrauch kann Flüssigkeit aus dem Akku austreten. Vermeiden Sie Kontakt mit dieser Flüssigkeit. Falls Sie versehentlich mit der Flüssigkeit in Berührung kommen, spülen Sie die betroffenen Stellen mit Wasser ab. Falls die Flüssigkeit in die Augen gelangt, begeben Sie sich zusätzlich in ärztliche Behandlung.** Die vom Akku austretende Flüssigkeit kann Hautreizungen oder Verätzungen verursachen.
11. **Benutzen Sie einen Akku oder das mit dem Akku zu benutzende Gerät nicht, falls sie beschädigt oder modifiziert sind.** Beschädigte oder modifizierte Akkus oder Geräte können unvorhersehbares Verhalten zeigen, das zu einem Brand, einer Explosion oder Verletzungsgefahr führen kann.
12. **Setzen Sie einen Akku nicht Feuer oder übermäßigen Temperaturen aus.** Bei Einwirkung von Feuer oder Temperaturen über 130 °C kann es zu einer Explosion kommen.
13. **Befolgen Sie alle Ladeanweisungen, und laden Sie den Akku nicht außerhalb des in den Anweisungen angegebenen Temperaturbereichs.** Wird der Ladevorgang unsachgemäß oder bei Temperaturen außerhalb des angegebenen Bereichs durchgeführt, kann es zu einer Beschädigung des Akkus und erhöhter Brandgefahr kommen.
14. **Lassen Sie Wartungsarbeiten nur von einem qualifizierten Wartungstechniker unter Verwendung identischer Ersatzteile durchführen.** Dadurch wird die Aufrechterhaltung der Sicherheit des Produkts gewährleistet.
15. **Unterlassen Sie jegliche Modifizierung oder Versuche, das Gerät oder den Akku zu reparieren, außer wie in den Anweisungen für Gebrauch und Pflege angegeben.**
16. **Brand- und Verbrennungsgefahr. Nicht öffnen, zerdrücken, über die vom Hersteller angegebene Höchsttemperatur erhitzen oder verbrennen. Herstelleranweisungen befolgen.**
4. **Falls Elektrolyt in Ihre Augen gelangt, waschen Sie sie mit sauberem Wasser aus, und begeben Sie sich unverzüglich in ärztliche Behandlung. Anderenfalls können Sie Ihre Sehkraft verlieren.**
5. **Der Akku darf nicht kurzgeschlossen werden:**
 - (1) **Die Kontakte dürfen nicht mit leitfähigem Material berührt werden.**
 - (2) **Lagern Sie den Akku nicht in einem Behälter zusammen mit anderen Metallgegenständen, wie z. B. Nägel, Münzen usw.**
 - (3) **Akkus dürfen weder Wasser noch Regen ausgesetzt werden.**

Ein Kurzschluss des Akkus verursacht starken Stromfluss, der Überhitzung, mögliche Verbrennungen und einen Defekt zur Folge haben kann.

6. **Lagern und benutzen Sie das Werkzeug und den Akku nicht an Orten, an denen die Temperatur 50 °C erreichen oder überschreiten kann.**
7. **Versuchen Sie niemals, den Akku zu verbrennen, selbst wenn er stark beschädigt oder vollkommen verbraucht ist. Der Akku kann im Feuer explodieren.**
8. **Unterlassen Sie Nageln, Schneiden, Zerquetschen, Werfen, Fallenlassen des Akkus oder Schlagen des Akkus mit einem harten Gegenstand.** Eine solche Handlung kann zu einem Brand, übermäßiger Hitzeentwicklung oder einer Explosion führen.
9. **Benutzen Sie keine beschädigten Akkus.**
10. **Die enthaltenen Lithium-Ionen-Akkus unterliegen den Anforderungen der Gefahrgutgesetzgebung.** Für kommerzielle Transporte, z. B. durch Dritte oder Spediteure, müssen besondere Anforderungen zu Verpackung und Etikettierung beachtet werden. Zur Vorbereitung des zu transportierenden Artikels ist eine Beratung durch einen Experten für Gefahrgut erforderlich. Bitte beachten Sie möglicherweise ausführlichere nationale Vorschriften. Überkleben oder verdecken Sie offene Kontakte, und verpacken Sie den Akku so, dass er sich in der Verpackung nicht umher bewegen kann.
11. **Entfernen Sie den Akku zum Entsorgen vom Werkzeug, und entsorgen Sie ihn an einem sicheren Ort. Befolgen Sie die örtlichen Vorschriften bezüglich der Entsorgung von Akkus.**

12. **Verwenden Sie die Akkus nur mit den von Makita angegebenen Produkten.** Das Einsetzen der Akkus in nicht konforme Produkte kann zu einem Brand, übermäßiger Hitzeentwicklung, einer Explosion oder Auslaufen von Elektrolyt führen.
13. **Soll das Werkzeug längere Zeit nicht benutzt werden, muss der Akku vom Werkzeug entfernt werden.**
14. **Der Akku kann während und nach dem Gebrauch heiß werden, was Verbrennungen oder Niedertemperaturverbrennungen verursachen kann. Beachten Sie die Handhabung von heißen Akkus.**

Wichtige Sicherheitsanweisungen für den Akku

1. **Lesen Sie vor der Benutzung des Akkus alle Anweisungen und Warnhinweise, die an (1) Ladegerät, (2) Akku und (3) Akkuprodukt angebracht sind.**
2. **Unterlassen Sie Zerlegen oder Manipulieren des Akkus.** Es kann sonst zu einem Brand, übermäßiger Hitzeentwicklung oder einer Explosion kommen.
3. **Falls die Betriebszeit beträchtlich kürzer geworden ist, stellen Sie den Betrieb sofort ein. Anderenfalls besteht die Gefahr von Überhitzung, möglichen Verbrennungen und sogar einer Explosion.**

15. **Berühren Sie nicht den Anschlusskontakt des Werkzeugs unmittelbar nach dem Gebrauch, da er heiß genug werden kann, um Verbrennungen zu verursachen.**
16. **Achten Sie darauf, dass sich keine Späne, Staub oder Schmutz in den Anschlusskontakten, Löchern und Nuten des Akkus absetzen.** Dies kann zu einer LeistungseinbuÙe oder einem Ausfall des Werkzeugs oder des Akkus führen.
17. **Wenn das Werkzeug den Einsatz in der Nähe einer Hochspannungs-Stromleitung nicht unterstützt, benutzen Sie den Akku nicht in der Nähe einer Hochspannungs-Stromleitung.** Dies kann zu einer Funktionsstörung oder einem Ausfall des Werkzeugs oder des Akkus führen.
18. **Halten Sie die Batterie von Kindern fern.**

DIESE ANWEISUNGEN AUFBEWAHREN.

Hinweise zur Aufrechterhaltung der maximalen Akku-Nutzungsdauer

1. **Laden Sie den Akku auf, bevor er vollkommen entladen ist. Schalten Sie das Werkzeug stets aus, und laden Sie den Akku, wenn Sie ein Nachlassen der Werkzeugleistung feststellen.**
2. **Unterlassen Sie erneutes Laden eines voll aufgeladenen Akkus. Überladen führt zu einer Verkürzung der Nutzungsdauer des Akkus.**
3. **Laden Sie den Akku bei Raumtemperatur zwischen 10 - 40 °C. Lassen Sie einen heißen Akku abkühlen, bevor Sie ihn aufladen.**
4. **Wenn Sie den Akku nicht benutzen, nehmen Sie ihn vom Werkzeug oder Ladegerät ab.**
5. **Laden Sie den Akku auf, wenn er lange Zeit (länger als sechs Monate) nicht benutzt wird.**

BEZEICHNUNG DER TEILE

Dieser Akku kann für folgende Makita-Produkte verwendet werden.

► **Abb.1**

| Gruppe | Produktbezeichnung | Modell |
|--------|---------------------------------------|--|
| A | Klimajacke | DFJ206 / DFJ207 / DFJ210 / DFJ211 / DFJ212 / DFJ213 / DFJ214 / DFJ216 / DFJ304 / DFJ305 / DFJ310 / DFJ311 / DFJ405 / DFJ407 / DFJ410 / DFJ411 / DFJ416 |
| | Klimaweste | DFV210 |
| | Beheizte Jacke | CJ105D / CJ106D / DCJ205 / DCJ206 |
| | Beheizte Weste | CV102D / DCV202 |
| | Beheizte Decke | CB100D / DCB200 |
| B | Klimajacke | DFJ212A / DFJ213A / DFJ214A / DFJ216A / DFJ312A / DFJ416A |
| | Klimaweste | DFV210A / DFV214A / DFV215A |
| | Beheiztes Grundschiecht-Funktionshemd | DCX200 / DCX201 |

1. Leistungsstufenanzeige

Bei Verwendung einer Klima-Jacke/Weste wird die Leistungsstufe angezeigt.

HINWEIS: Falls Sie die oben in Gruppe A aufgelisteten Klima-Jacken/Westen verwenden, leuchtet die Leistungsstufenanzeige 4 nicht auf, weil ihre Gebläseeinheiten eine 3-Stufen-Regelung verwenden.

HINWEIS: Falls Sie die beheizte Kleidung verwenden, leuchtet nur die Leistungsstufenanzeige 4 auf.

2. Akku-Kapazitätsanzeige

Die Stufe der Akku-Restkapazität wird angezeigt.

3. Ein-Aus-Taste

Zum Einschalten halten Sie die Ein-Aus-Taste gedrückt, bis die Leistungsstufenanzeige aufleuchtet.

Um die Leistungsstufe der Klima-Jacke/Weste zu ändern, drücken Sie die Ein-Aus-Taste bei eingeschalteter Stromversorgung kurz.

Zum Ausschalten halten Sie die Ein-Aus-Taste gedrückt, bis die Leistungsstufenanzeige erlischt.

HINWEIS: Zum Ändern der Wärme der beheizten Kleidung drücken Sie die Taste an der beheizten Kleidung bei eingeschalteter Stromversorgung.

4. USB-Anschluss (mit Abdeckung)

Der USB-Anschluss wird zum Laden des Akkus verwendet und dient auch als Stromversorgungsausgang für Ihr USB-Gerät.

5. Strombuchse

Schließen Sie das Kabel des Produkts oder das Adapterkabel zur Stromversorgung an.

6. Adapterkabel für Klima-Jacke/Weste (Sonderzubehör)

Verwenden Sie das Adapterkabel, wenn Sie die oben aufgelisteten Klima-Jacken/Westen in Gruppe A benutzen.

7. Adapterkabel für beheizte Kleidung (Sonderzubehör)

Verwenden Sie das Adapterkabel, wenn Sie die oben aufgelistete beheizte Kleidung in Gruppe A benutzen.

8. Buchse der Produkte

Schließen Sie das passende Adapterkabel für die Klimajacke/-weste oder beheizte Kleidung an. Form und Lage der Buchse sind je nach Ihren Produkten unterschiedlich.

9. USB-Kabel

Verwenden Sie das USB-Kabel zum Laden des Akkus.

Bedeutung der Anzeigelampe

| Anzeigelampen | | | Restkapazität |
|---|-----|----------|-------------------------------------|
| Erleuchtet | Aus | Blinkend | |
| | | | 100% (Der Ladevorgang ist beendet.) |
| | | | |
| ↓ (Die Lampen erlöschen nach einer bestimmten Zeitspanne.) | | | |
| | | | 50% bis 100% |
| | | | 25% bis 50% |
| | | | Weniger als 25% |

FUNKTIONSBE-SCHREIBUNG

Laden des Akkus

⚠ VORSICHT: Schließen Sie den USB-Stecker zum Laden sicher an den Akku an. Bei lockerem Anschluss besteht die Gefahr von Rauchentwicklung, Brand und Personenschäden.

⚠ VORSICHT: Schließen Sie während des Ladevorgangs keine Geräte an die Strombuchse des Akkus an.

⚠ VORSICHT: Trennen Sie das USB-Kabel nach dem Laden stets vom Akku.

ANMERKUNG: Laden Sie den Akku unbedingt auf, bevor Sie ihn zum ersten Mal benutzen. Der werksseitig gelieferte Akku ist nicht ausreichend geladen, und das Akku-Schutzsystem kann aktiviert werden, falls er ohne Ladung benutzt wird.

ANMERKUNG: Wenn das Netzteil am Akku angeschlossen ist, lässt sich das Werkzeug oder die Maschine nicht starten. Entfernen Sie in diesem Fall das Netzteil vom Akku.

Öffnen Sie die Abdeckung am USB-Anschluss. Schließen Sie den Akku und das Netzteil ADP07 (nicht im Lieferumfang enthalten) oder ein anderes allgemeines USB-Ladegerät über das mit dem Akku gelieferte USB-Kabel an. Die empfohlene Ausgangsleistung für allgemeine USB-Ladegeräte beträgt 5 V/2,4 A oder niedriger. Schließen Sie danach das Netzteil ADP07 an das Stromnetz an. Wenn der Ladevorgang beendet ist, leuchten alle Akku-Kapazitätsanzeigen auf und erlöschen dann nach einer bestimmten Zeitspanne. Ziehen Sie den Stecker des Netzteils ab, trennen Sie das USB-Kabel, und schließen Sie dann die Abdeckung.

► **Abb.2:** 1. Netzteil ADP07 2. Akku BL1055B
3. Abdeckung 4. USB-Kabel

Anzeigen der Akku-Restkapazität

HINWEIS: Abhängig von den Benutzungsbedingungen und der Umgebungstemperatur kann die Anzeige geringfügig von der tatsächlichen Kapazität abweichen.

Drücken Sie die Ein-Aus-Taste bei abgetrenntem Akku. Die Akku-Kapazitätsanzeige leuchtet für wenige Sekunden auf.

► **Abb.3:** 1. Akku-Kapazitätsanzeige

Bedeutung der Anzeigelampe

| Anzeigelampen | | | Restkapazität |
|---------------|-----|----------|------------------|
| Erleuchtet | Aus | Blinkend | |
| | | | 50% bis 100% |
| | | | |
| | | | 25% bis 50% |
| | | | 10% bis 25% |
| | | | Weniger als 10% |
| | | | Akku-Anormalität |

Anschließen von USB-Geräten

⚠ VORSICHT: Schließen Sie nur Geräte an, die mit dem USB-Anschluss kompatibel sind. Anderenfalls kann eine Funktionsstörung des Akkus verursacht werden.

ANMERKUNG: Bevor Sie ein USB-Gerät an den Akku anschließen, sichern Sie stets die Daten im USB-Gerät. Anderenfalls kann es zu einem Verlust Ihrer Daten kommen.

ANMERKUNG: Manche USB-Geräte können u. U. nicht über den Akku mit Strom versorgt werden.

ANMERKUNG: Wenn der Akku nicht benutzt wird oder der Ladevorgang beendet ist, entfernen Sie das USB-Kabel, und schließen Sie die Abdeckung.

Dieser Akku kann als externe Stromquelle für USB-Geräte fungieren.

Öffnen Sie die Abdeckung, und schließen Sie ein USB-Kabel an den USB-Anschluss des Akkus an. Schließen Sie dann das andere Ende des Kabels an das Gerät an. Um Strom zuzuführen, halten Sie die Ein-Aus-Taste gedrückt, bis die Akku-Kapazitätsanzeige aufleuchtet. Um die Stromzufuhr zu stoppen, halten Sie die Ein-Aus-Taste gedrückt, bis die Akku-Kapazitätsanzeige erlischt.

► **Abb.4:** 1. Ein-Aus-Taste 2. USB-Anschluss

HINWEIS: Der tatsächliche Ausgangsstrom ist je nach dem anzuschließenden USB-Gerät unterschiedlich.

HINWEIS: Bei eingeschalteter Ein-Aus-Taste wird Akkustrom verbraucht. Schalten Sie den Schalter bei Nichtgebrauch stets aus.

HINWEIS: Wenn Sie mehrere USB-Geräte nacheinander mit Strom versorgen, warten Sie etwa 10 Sekunden nach dem Abtrennen des vorherigen Gerätes, bevor Sie das nächste Gerät anschließen.

WARTUNG

ANMERKUNG: Verwenden Sie auf keinen Fall Benzin, Waschbenzin, Verdünner, Alkohol oder dergleichen. Solche Mittel können Verfärbung, Verformung oder Rissbildung verursachen.

ANMERKUNG: Waschen Sie den Akku nicht mit Wasser.

- Wischen Sie Schmutz, Staub, Öl, Fett usw. mit einem sauberen trockenen Lappen oder einem Lappen, den Sie in Seifenwasser getaucht und gut ausgewrungen haben, ab.
- Bewahren Sie den Akku an einem Ort auf, der nicht extrem heiß, kalt oder feucht ist.

Um die SICHERHEIT und ZUVERLÄSSIGKEIT dieses Produkts zu gewährleisten, sollten Reparaturen und andere Wartungs- oder Einstellarbeiten nur von Makita-Vertragswerkstätten oder Makita-Kundendienstzentren unter ausschließlicher Verwendung von Makita-Originalersatzteilen ausgeführt werden.

DATI TECNICI

| | |
|---|---|
| Porta USB | CC 5 V, 1,5 A, Tipo C |
| Tensione nominale/ capacità nominale (batteria interna) | CC 3,6 V/16,75 Ah |
| Tempo di carica | 5 V/1,0 A: 14 ore 5 V/1,5 A: 12 ore 5 V/2,4 A: 10 ore |
| Dimensioni (L x P x A) | 128 mm x 74,5 mm x 25 mm (5" x 2-15/16" x 1") |
| Peso | 0,37 kg (0,82 lbs) |

⚠AVVERTIMENTO: Utilizzare i prodotti esclusivamente con la batteria specificamente designata. L'utilizzo di qualsiasi altra batteria potrebbe creare un rischio di lesioni personali e di incendio.

Simboli

Alcuni dei simboli seguenti vengono utilizzati per il prodotto. Accertarsi di comprenderne il significato prima dell'uso.



Leggere il manuale d'uso.



Li-ion

Solo per le nazioni dell'EU
A causa della presenza di componenti pericolosi nelle apparecchiature, i rifiuti di apparecchiature elettriche ed elettroniche, accumulatori e batterie potrebbero produrre un impatto negativo sull'ambiente e sulla salute umana.
Non smaltire elettrodomestici elettrici ed elettronici o batterie insieme ai rifiuti domestici!
In conformità alla direttiva europea sui rifiuti di apparecchiature elettriche ed elettroniche (RAEE), sugli accumulatori e le batterie, nonché sui rifiuti di accumulatori e batterie, e al suo adattamento alle normative nazionali, i rifiuti di apparecchiature elettriche ed elettroniche, batterie e accumulatori vanno conservati separatamente e conferiti a un punto di raccolta separato per i rifiuti comunali, operando in conformità alle normative per la protezione dell'ambiente.
Tale requisito viene indicato mediante il simbolo del bidone della spazzatura con ruote barrato apposto sull'apparecchio.



Non esporre la batteria all'acqua o alla pioggia.



Non gettare la batteria nel fuoco.



Non cortocircuitare la batteria.

AVVERTENZE DI SICUREZZA

⚠AVVERTIMENTO: Prima dell'uso, accertarsi di leggere il manuale d'uso del prodotto Makita da utilizzare con questa batteria.

⚠AVVERTIMENTO: Utilizzare questa batteria esclusivamente con i prodotti specificati da Makita. L'utilizzo della batteria con prodotti non compatibili potrebbe risultare in incendi, calore eccessivo, esplosioni o perdite di liquido elettrolitico.

⚠ATTENZIONE: Montare una cinghietta nel foro per la cinghietta della batteria, per evitare che cada.

Sicurezza elettrica

- Non maneggiare il cavo e la batteria con le mani bagnate o sporche di grasso.**
- Non utilizzare un cavo USB danneggiato.**
- Non sottoporre a uso improprio il cavo. Non utilizzare il cavo per trasportare, tirare o scollegare dall'alimentazione elettrica. Tenere il cavo lontano da calore, olio e bordi affilati.**
- Non lasciare alcun cavo scollegato mentre viene fornita l'alimentazione alla batteria.** I bambini più piccoli potrebbero mettersi in bocca lo spinotto sotto tensione e causare lesioni personali.
- Non inserire chiodi, fili metallici o altri oggetti nella porta di alimentazione USB.** In caso contrario, si potrebbe causare un cortocircuito, che potrebbe causare fumo o un incendio.
- Non collegare la fonte di alimentazione alla porta USB (tranne l'alimentatore USB per la carica). La porta USB è destinata solo al caricamento di dispositivi a voltaggi più bassi. Applicare sempre lo sportellino sulla porta USB quando non si intende caricare un dispositivo a voltaggio più basso.** In caso contrario, sussiste il rischio di incendio.
- Ricaricare la batteria utilizzando il caricabatteria consigliato dal produttore.** Una batteria idonea per un tipo di caricabatteria potrebbe creare un rischio di incendio, se caricata con un altro caricabatteria.
- Utilizzare gli elettrodomestici esclusivamente con le batterie specificamente designate.** L'utilizzo di qualsiasi altra batteria potrebbe creare un rischio di lesioni personali e di incendio.
- Quando la batteria non è in uso, tenerla lontana da altri oggetti metallici, quali graffette, monete, chiavi, chiodi, viti o altri piccoli oggetti metallici che potrebbero fare contatto tra terminali diversi.** Il cortocircuito dei terminali della batteria può causare ustioni o incendi.

10. **In condizioni di uso improprio, del liquido potrebbe venire espulso dalla batteria; evitare il contatto con tale liquido. Qualora si verifichi un contatto accidentale con il liquido, lavare abbondantemente con acqua. Inoltre, qualora del liquido entri in contatto con gli occhi, rivolgersi a un medico.** Il liquido espulso dalla batteria può causare irritazioni o ustioni.
 11. **Non utilizzare una batteria o l'elettrodomestico da utilizzare insieme alla batteria, qualora siano stati danneggiati o modificati.** Batterie o elettrodomestici danneggiati o modificati potrebbero mostrare un comportamento imprevedibile che può risultare in incendi, esplosioni o nel rischio di lesioni personali.
 12. **Non esporre una batteria al fuoco o a temperature eccessive.** L'esposizione al fuoco o a temperature superiori ai 130 °C potrebbe causare un'esplosione.
 13. **Attenersi a tutte le istruzioni relative alla carica e non caricare la batteria al di fuori della gamma di temperature specificata nelle istruzioni.** Una carica inappropriata o a temperatura al di fuori della gamma specificata potrebbe danneggiare la batteria e incrementare il rischio di incendio.
 14. **Per l'assistenza tecnica, rivolgersi a un riparatore qualificato che utilizzi solo pezzi di ricambio identici.** In tal modo, si garantisce che la sicurezza del prodotto venga preservata.
 15. **Non modificare né tentare di riparare l'elettrodomestico o la batteria, tranne per quanto indicato nelle istruzioni per l'uso e la manutenzione.**
 16. **Rischio di incendio e ustioni. Non aprire, schiacciare, riscaldare oltre (temperatura massima specificata dal produttore) né incenerire. Attenersi alle istruzioni del produttore.**
- (3) **Non esporre la batteria all'acqua o alla pioggia.**
Un cortocircuito della batteria può causare un grande flusso di corrente, un surriscaldamento, possibili ustioni e persino un guasto.
 6. **Non conservare e utilizzare l'utensile e la batteria in ubicazioni in cui la temperatura possa raggiungere o superare i 50 °C.**
 7. **Non incenerire la batteria, anche qualora sia gravemente danneggiata o completamente esaurita. La batteria può esplodere, se a contatto con il fuoco.**
 8. **Non inchiodare, tagliare, schiacciare, lanciare o far cadere la batteria, né farla urtare con forza contro un oggetto duro.** Questi comportamenti potrebbero risultare in un incendio, calore eccessivo o un'esplosione.
 9. **Non utilizzare una batteria danneggiata.**
 10. **Le batterie a ioni di litio contenute sono soggette ai requisiti del regolamento sul trasporto di merci pericolose (Dangerous Goods Legislation).**
Per trasporti commerciali, ad esempio da parte di terzi o spedizionieri, è necessario osservare dei requisiti speciali sull'imballaggio e sull'etichetta. Per la preparazione dell'articolo da spedire, è richiesta la consulenza di un esperto in materiali pericolosi. Attenersi anche alle normative nazionali, che potrebbero essere più dettagliate. Nastrare o coprire i contatti aperti e imballare la batteria in modo tale che non si possa muovere liberamente all'interno dell'imballaggio.
 11. **Quando si intende smaltire la batteria, rimuoverla dall'utensile e smaltirla in un luogo sicuro. Attenersi alle normative locali relative allo smaltimento della batteria.**
 12. **Utilizzare le batterie esclusivamente con i prodotti specificati da Makita.** L'installazione delle batterie in prodotti non compatibili potrebbe risultare in incendi, calore eccessivo, esplosioni o perdite di liquido elettrolitico.
 13. **Se l'utensile non viene utilizzato per un periodo di tempo prolungato, la batteria deve essere rimossa dall'utensile.**
 14. **Durante e dopo l'uso, la batteria potrebbe assorbire calore, che può causare ustioni o ustioni a bassa temperatura. Fare attenzione a come si maneggiano le batterie estremamente calde.**
 15. **Non toccare i terminali dell'utensile subito dopo l'uso, in quanto potrebbero diventare estremamente caldi al punto da causare ustioni.**
 16. **Evitare di far incastrare schegge, polveri o terreno nei terminali, nei fori e nelle scanalature della batteria.** In caso contrario, si potrebbero causare prestazioni scadenti o la rottura dell'utensile o della batteria.
 17. **A meno che l'utensile supporti l'uso in prossimità di linee elettriche ad alta tensione, non utilizzare la batteria in prossimità di linee elettriche ad alta tensione.** In caso contrario, si potrebbe causare un malfunzionamento o la rottura dell'utensile o della batteria.

Istruzioni di sicurezza importanti per la batteria

1. **Prima di utilizzare la batteria, leggere tutte le istruzioni e le indicazioni delle avvertenze riportate (1) sul caricabatteria, (2) sulla batteria e (3) sul prodotto che utilizza la batteria.**
2. **Non smontare né manomettere la batteria.** In caso contrario, si potrebbe causare un incendio, calore eccessivo o un'esplosione.
3. **Qualora il tempo di utilizzo si riduca eccessivamente, interrompere immediatamente l'utilizzo dell'utensile.** In caso contrario, si può incorrere nel rischio di surriscaldamento, possibili ustioni e persino un'esplosione.
4. **Qualora l'elettrolita entri in contatto con gli occhi, sciacquarli con acqua pulita e richiedere immediatamente assistenza medica.** Questa eventualità può risultare nella perdita della vista.
5. **Non cortocircuitare la batteria:**
 - (1) **Non toccare i terminali con alcun materiale conduttivo.**
 - (2) **Evitare di conservare la batteria in un contenitore insieme ad altri oggetti metallici quali chiodi, monete, e così via.**

18. Tenere la batteria lontana dai bambini.

CONSERVARE LE PRESENTI ISTRUZIONI.

Suggerimenti per preservare la durata massima della batteria

1. Caricare la batteria prima che si scarichi completamente. Interrompere sempre il funzionamento dell'utensile e caricare la batteria quando si nota una riduzione della potenza dell'utensile.
2. Non ricaricare mai una batteria completamente carica. La sovraccarica riduce la vita utile della batteria.
3. Caricare la batteria a una temperatura ambiente compresa tra 10°C e 40°C. Lasciar raffreddare una batteria estremamente calda, prima di caricarla.
4. Quando non si utilizza la batteria, rimuoverla dall'utensile o dal caricabatteria.
5. Caricare la batteria se non la si è utilizzata per un periodo di tempo prolungato (più di sei mesi).

DESCRIZIONE DELLE PARTI

Questa batteria può venire utilizzata per i prodotti Makita seguenti.

► Fig.1

| Gruppo | Nome prodotto | Modello |
|--------|-----------------------------|--|
| A | Giacca ventilata | DFJ206 / DFJ207 / DFJ210 / DFJ211 / DFJ212 / DFJ213 / DFJ214 / DFJ216 / DFJ304 / DFJ305 / DFJ310 / DFJ311 / DFJ405 / DFJ407 / DFJ410 / DFJ411 / DFJ416 |
| | Giubbotto ventilato | DFV210 |
| | Giacca riscaldata | CJ105D / CJ106D / DCJ205 / DCJ206 |
| | Giubbotto riscaldato | CV102D / DCV202 |
| | Coperta riscaldata | CB100D / DCB200 |
| B | Giacca ventilata | DFJ212A / DFJ213A / DFJ214A / DFJ216A / DFJ312A / DFJ416A |
| | Giubbotto ventilato | DFV210A / DFV214A / DFV215A |
| | Maglia baselayer riscaldata | DCX200 / DCX201 |

1. Indicatore del livello di potenza

Quando si utilizzano una giacca o un giubbotto ventilati, viene visualizzato il livello di potenza.

NOTA: Se si utilizzano le giacche o i giubbotti ventilati nel gruppo A elencati sopra, l'indicatore del livello di potenza 4 non si illumina, poiché le loro unità ventole utilizzano un controllo a 3 livelli.

NOTA: Se si utilizzano gli indumenti riscaldati, si illumina solo l'indicatore del livello di potenza 4.

2. Indicatore del livello di carica della batteria

Viene visualizzato il livello della carica residua della batteria.

3. Pulsante di accensione

Per l'accensione, premere e tenere premuto il pulsante di accensione fino a quando l'indicatore del livello di potenza si illumina.

Per cambiare il livello di potenza della giacca o del giubbotto ventilati, premere brevemente il pulsante di accensione quando l'apparecchio è acceso.

Per lo spegnimento, premere e tenere premuto il pulsante di accensione fino a quando l'indicatore del livello di potenza si spegne.

NOTA: Per cambiare il calore degli indumenti riscaldati, premere il pulsante sull'indumento riscaldato quando è acceso.

4. Porta USB (con sportellino)

La porta USB va utilizzata per caricare la batteria, e va anche utilizzata come uscita di alimentazione per il dispositivo USB utilizzato.

5. Presa elettrica

Collegare il cavo proveniente dai prodotti o il cavo adattatore per fornire alimentazione.

6. Cavo adattatore per la giacca o il giubbotto ventilati (accessorio opzionale)

Utilizzare il cavo adattatore quando si intende utilizzare la giacca o il giubbotto ventilati nel gruppo A elencati sopra.

7. Cavo adattatore per indumenti riscaldati (accessorio opzionale)

Utilizzare il cavo adattatore quando si intende utilizzare gli indumenti riscaldati nel gruppo A elencati sopra.

8. Presa dei prodotti

Collegare il cavo adattatore idoneo per la giacca o il giubbotto ventilati, o per gli indumenti riscaldati. La forma e l'ubicazione della presa variano a seconda dei prodotti utilizzati.

9. Cavo USB

Utilizzare il cavo USB per caricare la batteria.

DESCRIZIONE DELLE FUNZIONI

Carica della batteria

⚠ATTENZIONE: Quando si intende eseguire la carica, collegare saldamente il connettore USB alla batteria. Un collegamento allentato potrebbe causare il rischio di fumo, incendio e lesioni personali.

⚠ATTENZIONE: Durante la carica, non collegare alcun elettrodomestico alla presa elettrica della batteria.

⚠ATTENZIONE: Scollegare sempre il cavo USB dalla batteria dopo la carica.

AVVISO: Accertarsi di caricare la batteria prima di utilizzarla per la prima volta. La batteria consegnata dalla fabbrica non è caricata a sufficienza, e il sistema di protezione della batteria potrebbe entrare in funzione, qualora venga utilizzata senza caricarla.

AVVISO: Quando l'alimentatore CA viene collegato alla batteria, l'utensile o la macchina non si avvia. In questo caso, rimuovere l'alimentatore CA dalla batteria.

Aprire lo sportellino sulla porta USB. Collegare la batteria all'alimentatore CAADP07 (non in dotazione) o a un altro caricabatterie USB generico utilizzando il cavo USB fornito in dotazione con la batteria. Le specifiche di uscita consigliate per il caricabatterie USB generico sono 5 V/2,4 A o meno. Dopodiché, collegare l'alimentatore CAADP07 alla rete elettrica. Al termine della carica, tutti gli indicatori del livello di carica della batteria si illuminano, e quindi si spengono dopo un determinato periodo di tempo. Scollegare l'alimentatore CA e scollegare il cavo USB, quindi chiudere lo sportellino.

► Fig.2: 1. Alimentatore CAADP07 2. Batteria BL1055B 3. Sportellino 4. Cavo USB

Significato dell'indicatore luminoso

| Indicatori luminosi | | | Carica residua |
|---|-------------|-------------------|---|
| ■ Illuminato | □ Spento | ▧ Lampeggiante | |
| ■ ■ ■ | □ □ □ | | 100% (La carica è stata completata.) |
| ↓ (Gli indicatori si spengono dopo un determinato periodo di tempo.) | | | |
| ■ ■ ■ | ▧ | | Dal 50% al 100% |
| ■ ■ | ▧ □ | | Dal 25% al 50% |
| ▧ | □ □ | | Inferiore al 25% |

Indicazione della carica residua della batteria

NOTA: A seconda delle condizioni d'uso e della temperatura ambiente, l'indicazione potrebbe variare leggermente rispetto alla carica effettiva.

Mentre la batteria è scollegata, premere il pulsante di accensione. L'indicatore del livello di carica della batteria si illumina per alcuni secondi.

► Fig.3: 1. Indicatore del livello di carica della batteria

Significato dell'indicatore luminoso

| Indicatori luminosi | | | Carica residua |
|---------------------|-------------|-------------------|-------------------------|
| ■ Illuminato | □ Spento | ▧ Lampeggiante | |
| ■ ■ ■ | ■ ■ ■ | | Dal 50% al 100% |
| ■ ■ ■ | ■ ■ □ | | Dal 25% al 50% |
| ■ ■ ■ | □ □ □ | | Dal 10% al 25% |
| ▧ | □ □ □ | | Inferiore al 10% |
| ▧ | □ □ | ▧ | Anomalia della batteria |

Collegamento di dispositivi USB

⚠ATTENZIONE: Collegare solo dispositivi che siano compatibili con la porta USB. In caso contrario, si potrebbe causare un malfunzionamento della batteria.

AVVISO: Prima di collegare un dispositivo USB alla batteria, eseguire sempre la copia di riserva dei dati presenti sul dispositivo USB. In caso contrario, si potrebbe causare la perdita dei dati.

AVVISO: La batteria potrebbe non fornire l'alimentazione ad alcuni dispositivi USB.

AVVISO: Quando il cavo USB non è in uso, o dopo la carica, rimuoverlo e chiudere lo sportellino.

La batteria può funzionare come alimentatore esterno per dispositivi USB.

Aprire lo sportellino e collegare un cavo USB alla porta USB della batteria. Quindi, collegare l'altra estremità del cavo al dispositivo. Per fornire alimentazione, premere e tenere premuto il pulsante di accensione fino a quando l'indicatore del livello di carica della batteria si illumina. Per arrestare l'alimentazione, premere e tenere premuto il pulsante di accensione fino a quando l'indicatore del livello di carica della batteria si spegne.

► Fig.4: 1. Pulsante di accensione 2. Porta USB

NOTA: La corrente effettiva in uscita varia a seconda del dispositivo USB da collegare.

NOTA: La carica della batteria si consuma mentre il pulsante di accensione è attivato. Disattivare sempre l'interruttore quando non si utilizza l'apparecchio.

NOTA: Quando si intende fornire alimentazione a più dispositivi USB uno dopo l'altro, attendere circa 10 secondi dopo lo scollegamento del dispositivo precedente, prima di collegare quello successivo.

MANUTENZIONE

AVVISO: Non utilizzare mai benzina, benzene, solventi, alcol o altre sostanze simili. In caso contrario, si potrebbero causare scolorimenti, deformazioni o crepe.

AVVISO: Non lavare la batteria con acqua.

- Pulire sporco, polveri, olio, grasso, e così via, con un panno asciutto pulito, o con un panno immerso in acqua saponata e strizzato completamente.
- Tenere la batteria in un'ubicazione in cui non sia soggetta a temperature estremamente calde, fredde o a umidità.

Per preservare la SICUREZZA e l'AFFIDABILITÀ del prodotto, le riparazioni e qualsiasi altro intervento di manutenzione e di regolazione devono essere eseguiti da un centro di assistenza autorizzato Makita, utilizzando sempre ricambi Makita.

TECHNISCHE GEGEVENS

| | |
|--|---|
| USB-poort | D.C. 5 V, 1,5 A, Type C |
| Nominale spanning/ Nominale capaciteit (ingebouwde accu) | D.C. 3,6 V/16,75 Ah |
| Oplaadtijd | 5 V/1,0 A: 14 uur 5 V/1,5 A: 12 uur 5 V/2,4 A: 10 uur |
| Afmetingen (l x b x h) | 128 mm x 74,5 mm x 25 mm (5" x 2-15/16" x 1") |
| Gewicht | 0,37 kg (0,82 lbs) |

⚠ WAARSCHUWING: Gebruik producten uitsluitend met de daarvoor bestemde accu. Als u een andere accu erin gebruikt, kan dit leiden tot persoonlijk letsel of brand.

Symbolen

Hieronder staan de symbolen die voor dit gereedschap worden gebruikt. Zorg ervoor dat u weet wat ze betekenen alvorens het gereedschap te gebruiken.



Lees de gebruiksaanwijzing.



Li-ion

Alleen voor EU-landen
Als gevolg van de aanwezigheid van schadelijke componenten in het apparaat, kunnen oude elektrische en elektronische apparaten, accu's en batterijen negatieve gevolgen hebben voor het milieu en de gezondheid van mensen.
Gooi elektrische en elektronische apparaten en accu's niet met het huisvuil weg!
In overeenstemming met de Europese richtlijn inzake oude elektrische en elektronische apparaten en inzake accu's en batterijen en oude accu's en batterijen, alsmede de toepassing daarvan binnen de nationale wetgeving, dienen oude elektrische apparaten, accu's en batterijen gescheiden te worden opgeslagen en te worden ingeleverd bij een apart inzamelingspunt voor huishoudelijk afval dat de milieubescherminingsvoorschriften in acht neemt.
Dit wordt op het apparaat aangegeven door het symbool van een doorgekruiste afvalcontainer.



Accu niet blootstellen aan water of regen.



Gooi de accu niet in een vuur.



Voorkom kortsluiting van de accu.

VEILIGHEIDSWAARSCHUWINGEN

⚠ WAARSCHUWING: Lees vóór gebruik de gebruiksaanwijzing van uw Makita-product dat met deze accu wordt gebruikt.

⚠ WAARSCHUWING: Gebruik deze accu uitsluitend met de apparaten die door Makita zijn aanbevolen. Als de accu wordt gebruikt met niet-compatibele producten, kan dat leiden tot brand, buitensporige warmteontwikkeling, een explosie of lekkage van elektrolyt.

⚠ LET OP: Bevestig een koord aan het koord-ooft van de accu om te voorkomen dat deze valt.

Elektrische veiligheid

1. Raak het snoer en de accu niet aan met natte of vette handen.
2. Gebruik nooit een beschadigde USB-kabel.
3. Behandel het snoer voorzichtig. Gebruik het snoer niet om iets eraan te dragen, eraan te trekken, of de stekker ermee los te koppelen. Houd het snoer uit de buurt van hitte, olie en scherpe randen.
4. Laat geen enkel snoer losgekoppeld terwijl accuvoeding wordt geleverd. Kleine kinderen kunnen de stroomvoerende stekker in hun mond stoppen en letsel oplopen.
5. Steek geen spijkers, draden of andere voorwerpen in de USB-voedingspoort. Als u dit doet, kan kortsluiting worden veroorzaakt, waardoor rook en vuur kan ontstaan.
6. Sluit de stroombron niet aan op de USB-poort (behalve via de USB-voedingsadapter voor opladen). De USB-poort is uitsluitend bedoeld voor het opladen van laagspanningsapparaten. Plaats altijd de afdekking over de USB-poort wanneer geen laagspanningsapparaat wordt opgeladen. Anders bestaat de kans op brand.
7. Laad de accu op met een lader die wordt aanbevolen door de fabrikant. Een accu die geschikt is voor een bepaald type lader, kan brandgevaar opleveren indien opgeladen door een ander type lader.
8. Gebruik apparaten uitsluitend met de daarvoor bestemde accu's. Als u een andere accu erin gebruikt, kan dit leiden tot persoonlijk letsel of brand.
9. Als de accu niet wordt gebruikt, houdt u deze uit de buurt van metalen voorwerpen, zoals paperclips, muntgeld, sleutels, spijkers, schroeven en andere kleine metalen voorwerpen die een kortsluiting kunnen veroorzaken tussen de accupolen. Als de accucontacten kortgesloten worden, kan dat brandgevaar of brandwonden veroorzaken.

10. **Onder zware gebruiksomstandigheden kan vloeistof uit de accu komen. Voorkom aanraking.** Als u er per ongeluk mee in aanraking komt, spoelt u het er met water af. Als de vloeistof in uw ogen komt, raadpleegt u tevens een arts. De vloeistof uit de accu kan irritatie of brandwonden veroorzaken.
11. **Gebruik de accu, of het apparaat dat met de accu moet worden gebruikt, niet als deze is beschadigd of gewijzigd.** Beschadigde of gewijzigde accu's of apparaten kunnen onvoorspelbaar gedrag vertonen dat kan leiden tot brand, explosie of gevaar van letsel.
12. **Stel een accu niet bloot aan vuur of buitensporige temperaturen.** Blootstelling aan vuur of temperaturen hoger dan 130 °C kunnen een explosie veroorzaken.
13. **Volg alle oplaadinstructies en laad de accu niet op buiten het temperatuurbereik vermeld in de instructies.** Verkeerd opladen of bij een temperatuur buiten het vermelde bereik, kan de accu beschadigen en de kans op brand vergroten.
14. **Laat onderhoud en reparatie uitvoeren door een vakbekwame reparateur die gebruik maakt van uitsluitend identieke vervangingsonderdelen.** Zo bent u ervan verzekerd dat de veiligheid van het apparaat behouden blijft.
15. **Probeer niet het apparaat of de accu te wijzigen of te repareren, behalve zoals aangegeven in de instructies voor gebruik en verzorging.**
16. **Gevaar van brand en brandwonden. Niet openen, pletten, verwarmen (boven de maximumtemperatuur opgegeven door de fabrikant) of verbranden.** Houd u aan de instructies van de fabrikant.

Belangrijke veiligheidsinstructies voor de accu

1. **Alvorens de accu te gebruiken, leest u eerst alle instructies en waarschuwingsofschriften op (1) de acculader, (2) de accu en (3) het apparaat dat op de accu werkt.**
 2. **Haal de accu niet uit elkaar en knoei er niet aan.** Dit kan leiden tot brand, buitensporige hitte of een explosie.
 3. **Als de gebruikstijd van een opgeladen accu aanzienlijk korter is geworden, moet u het gebruik ervan onmiddellijk stopzetten.** Voortgezet gebruik kan oververhitting, brandwonden en zelfs een ontploffing veroorzaken.
 4. **Als elektrolyt in uw ogen is terechtgekomen, spoelt u uw ogen met schoon water en roept u onmiddellijk de hulp van een dokter in.** Elektrolyt in de ogen kan blindheid veroorzaken.
 5. **Voorkom kortsluiting van de accu:**
 - (1) **Raak de accuklemmen nooit aan met een geleidend materiaal.**
 - (2) **Bewaar de accu niet in een bak waarin andere metalen voorwerpen, zoals spijkers, munten e.d., worden bewaard.**
 - (3) **Stel de accu niet bloot aan water of regen.**
- Kortsluiting van de accu kan oorzaak zijn van een grote stroomafgifte, oververhitting, brandwonden, en zelfs defecten.**
6. **Bewaar en gebruik het gereedschap en de accu niet op plaatsen waar de temperatuur kan oplopen tot 50 °C of hoger.**
 7. **Gooi de accu nooit in een vuur, ook niet wanneer deze zwaar beschadigd of volledig versleten is. De accu kan exploderen in een vuur.**
 8. **Laat de accu niet vallen, sla er geen spijker in, snijd er niet in, gooi er niet mee en stoot hem niet tegen een hard voorwerp.** Dergelijke handelingen kunnen leiden tot brand, buitensporige hitte of een explosie.
 9. **Gebruik nooit een beschadigde accu.**
 10. **De bijgeleverde lithium-ionbatterijen zijn onderhevig aan de vereisten in de wetgeving omtrent gevaarlijke stoffen.** Voor commercieel transport en dergelijke door derden en transporteurs moeten speciale vereisten ten aanzien van verpakking en etikettering worden nageleefd. Als voorbereiding van het artikel dat wordt getransporteerd is het noodzakelijk een expert op het gebied van gevaarlijke stoffen te raadplegen. Houd u tevens aan mogelijk strengere nationale regelgeving. Blootliggende contactpunten moeten worden afgedekt met tape en de accu moet zodanig worden verpakt dat deze niet kan bewegen in de verpakking.
 11. **Wanneer u de accu wilt weggooien, verwijdert u de accu vanaf het gereedschap en gooit u hem op een veilige manier weg. Houd u bij het weggooien van de accu aan de plaatselijke regelgeving.**
 12. **Gebruik de accu's uitsluitend met de gereedschappen die door Makita zijn aanbevolen.** Als de accu's worden aangebracht in niet-compatibele gereedschappen, kan dat leiden tot brand, buitensporige warmteontwikkeling, een explosie of lekkage van elektrolyt.
 13. **Als u het gereedschap gedurende een lange tijd niet denkt te gaan gebruiken, moet de accu vanaf het gereedschap worden verwijderd.**
 14. **Tijdens en na gebruik, kan de accu heet worden waardoor brandwonden of koude brandwonden kunnen worden veroorzaakt. Wees voorzichtig bij het hanteren van een hete accu.**
 15. **Raak de aansluitpunten van het gereedschap niet onmiddellijk na gebruik aan omdat deze heet genoeg kunnen zijn om brandwonden te veroorzaken.**
 16. **Zorg ervoor dat geen steenslag, stof of grond vast komt te zitten op/in de aansluitpunten, openingen en groeven van de accu.** Dit kan leiden tot slechte prestaties of een defect van het gereedschap of de accu.
 17. **Behalve indien gebruik van het gereedschap is toegestaan in de buurt van hoogspanningsleidingen, mag u de accu niet gebruiken in de buurt van een hoogspanningsleiding.** Dit kan leiden tot een storing of een defect van het gereedschap of de accu.

18. Houd de accu uit de buurt van kinderen.

BEWAAR DEZE INSTRUCTIES.

Tips voor een maximale levensduur van de accu

1. Laad de accu op voordat deze volledig ontladen is. Wanneer u merkt dat het gereedschap minder vermogen heeft, stopt u met het gebruik ervan en laadt u eerst de accu op.
2. Laad een volledig opgeladen accu nooit opnieuw op. Te lang opladen verkort de levensduur van de accu.
3. Laad de accu op bij een omgevingstemperatuur tussen 10 °C en 40 °C. Laat een warme accu afkoelen alvorens deze op te laden.
4. Als de accu niet wordt gebruikt, verwijdert u hem vanaf het gereedschap of de lader.
5. Laad de accu op als u deze gedurende een lange tijd (meer dan zes maanden) niet gaat gebruiken.

BESCHRIJVING VAN DE ONDERDELEN

Deze accu kan worden gebruikt met de volgende Makita-producten.

► Fig.1

| Groep | Productnaam | Model |
|-------|----------------------|--|
| A | Ventilatorjas | DFJ206 / DFJ207 / DFJ210 / DFJ211 / DFJ212 / DFJ213 / DFJ214 / DFJ216 / DFJ304 / DFJ305 / DFJ310 / DFJ311 / DFJ405 / DFJ407 / DFJ410 / DFJ411 / DFJ416 |
| | Ventilatorbodywarmer | DFV210 |
| | Verwarmde jas | CJ105D / CJ106D / DCJ205 / DCJ206 |
| | Verwarmde bodywarmer | CV102D / DCV202 |
| | Verwarmde deken | CB100D / DCB200 |
| B | Ventilatorjas | DFJ212A / DFJ213A / DFJ214A / DFJ216A / DFJ312A / DFJ416A |
| | Ventilatorbodywarmer | DFV210A / DFV214A / DFV215A |
| | Verwarmd onderhemd | DCX200 / DCX201 |

1. Vermogensniveau-indicator

Bij gebruik van een ventilatorjas/-vest, wordt het vermogensniveau weergegeven.

OPMERKING: Als u een ventilatorjas/-vest uit de bovenvermelde groep A gebruikt, zal vermogensniveau-indicator 4 niet branden omdat de ventilatoreenheden daarvan een 3-traps regeling heeft.

OPMERKING: Als u verwarmde kleding gebruikt, zal alleen vermogensniveau-indicator 4 branden.

2. Acculadingindicator

Het niveau van de resterende acculading wordt weergegeven.

3. Aan-uitknop

Om in te schakelen, houdt u de aan-uitknop ingedrukt tot de vermogensniveau-indicator brandt.

Om het vermogensniveau van de ventilatorjas/-vest te veranderen, drukt u kort op de aan-uitknop terwijl deze is ingeschakeld.

Om uit te schakelen, houdt u de aan-uitknop ingedrukt tot de vermogensniveau-indicator uitgaat.

OPMERKING: Om de warmtestand van de verwarmde kleding te veranderen, drukt u op de knop op de verwarmde kleding terwijl deze is ingeschakeld.

4. USB-poort (met afdekking)

De USB-poort wordt gebruikt om de accu op te laden, en tevens als een voedingsuitgang voor uw USB-apparaat.

5. Voedingsaansluiting

Sluit de kabel van het product of de adapterkabel aan op de voeding.

6. Adapterkabel voor ventilatorjas/-vest (optioneel accessoire)

Gebruik de adapterkabel voor een ventilatorjas/-vest uit de bovenvermelde groep A.

7. Adapterkabel voor verwarmde kleding (optioneel accessoire)

Gebruik de adapterkabel voor de verwarmde kleding uit de bovenvermelde groep A.

8. Aansluiting van het product

Sluit hierop de geschikte adapterkabel voor de ventilatorjas/-bodywarmer of verwarmde kleding aan. De vorm en plaats van de aansluiting verschilt afhankelijk van uw product.

9. USB-kabel

Gebruik de USB-kabel om de accu op te laden.

BESCHRIJVING VAN DE FUNCTIES

De accu opladen

⚠ LET OP: Steek voor het opladen de USB-stekker stevig in de accu. Een losse verbinding kan leiden tot een risico van rook, brand en persoonlijk letsel.

⚠ LET OP: Sluit tijdens het opladen geen apparaat aan op de voedingsaansluiting van de accu.

⚠ LET OP: Koppel na het opladen altijd de USB-kabel los van de accu.

KENNISGEVING: Verzekeer u ervan de accu op te laden voordat u het de eerste keer gebruikt. De accu is in de fabriek niet volledig opgeladen en het accubeveiligingssysteem kan in werking treden als u het gebruikt zonder eerst op te laden.

KENNISGEVING: Wanneer de netadapter is aangesloten op de accu, start het gereedschap of de machine niet. Koppel in dat geval de netadapter los van de accu.

Open de afdekking van de USB-poort. Sluit de accu en de netadapter ADP07 (niet inbegrepen) of andere algemene USB-oplader aan met behulp van de USB-kabel die bij de accu werd geleverd. De aanbevolen uitgangswaarden voor een algemene USB-lader zijn 5 V/2,4 A of lager. Steek daarna de netadapter ADP07 in het stopcontact. Nadat het opladen voltooid is, zullen alle acculadingindicatoren branden en na een bepaalde tijdsduur uitgaan. Trek de netadapter uit het stopcontact en koppel de USB-kabel los en sluit daarna de afdekking.

► **Fig.2:** 1. Netadapter ADP07 2. Accu BL1055B 3. Afdekking 4. USB-kabel

Betekenis van de indicatorlampjes

| Indicatorlampjes | | | Resterende acculading |
|---|-----|----------|---------------------------------|
| Brandt | Uit | Knippert | |
| ■ | □ | ▧ | 100% (Het opladen is klaar.) |
| ■ ■ ■ ↓ □ □ □ (De lampjes gaan na een bepaalde tijdsduur uit.) | | | |
| ■ | ■ | ▧ | 50% t/m 100% |
| ■ | ▧ | □ | 25% t/m 50% |
| ▧ | □ | □ | Minder dan 25% |

De resterende acculading controleren

OPMERKING: Afhankelijk van de gebruiksomstandigheden en de omgevingstemperatuur, is het mogelijk dat de aangegeven acculading verschilt van de werkelijke acculading.

Druk terwijl de accu is losgekoppeld op de aan-uitknop. De acculadingindicator brandt gedurende enkele seconden.

► **Fig.3:** 1. Acculadingindicator

Betekenis van de indicatorlampjes

| Indicatorlampjes | | | Resterende acculading |
|------------------|-----|----------|---------------------------|
| Brandt | Uit | Knippert | |
| ■ | □ | ▧ | 50% t/m 100% |
| ■ ■ ■ | | | |
| ■ | ■ | □ | 25% t/m 50% |
| ■ | □ | □ | 10% t/m 25% |
| ▧ | □ | □ | Minder dan 10% |
| ▧ | □ | ▧ | Abnormaliteit in de accu. |

USB-apparaten aansluiten

⚠ LET OP: Sluit alleen apparaten aan die compatibel zijn met de USB-poort. Als u dat niet doet, kan een storing in de accu worden veroorzaakt.

KENNISGEVING: Voordat u een USB-apparaat aansluit op de accu, maakt u altijd eerst een reservekopie van de gegevens op het USB-apparaat. Als u dat niet doet, kunnen uw gegevens verloren gaan.

KENNISGEVING: Het is mogelijk dat de accu sommige USB-apparaten niet kan voeden.

KENNISGEVING: Als u dit niet gebruikt, of na het opladen, verwijdert u de USB-kabel en sluit u de afdekking.

De accu kan werken als een externe voeding voor USB-apparaten.

Open de afdekking en sluit een USB-kabel aan op de USB-poort van de accu. Sluit daarna het andere uiteinde van de kabel aan op het apparaat. Om het voeden te starten, houdt u de aan-uitknop ingedrukt tot de acculadingindicator brandt. Om het voeden te stoppen, houdt u de aan-uitknop ingedrukt tot de acculadingindicator uitgaat.

► **Fig.4:** 1. Aan-uitknop 2. USB-poort

OPMERKING: De werkelijke uitgangsstroom verschilt afhankelijk van het USB-apparaat dat wordt aangesloten.

OPMERKING: Wanneer de aan-uitknop is ingeschakeld, wordt accuvoeding verbruikt. Zet de aan-uitknop altijd uit wanneer het apparaat niet in gebruik is.

OPMERKING: Als u meerdere USB-apparaten achter elkaar voedt, wacht u ongeveer 10 seconden nadat u het vorige apparaat hebt losgekoppeld voordat u het volgende apparaat aansluit.

ONDERHOUD

KENNISGEVING: Gebruik nooit benzine, wasbenzine, thinner, alcohol en dergelijke. Hierdoor kunnen verkleuring, vervormingen en barsten worden veroorzaakt.

KENNISGEVING: Was de accu niet met water.

- Veeg vuil, olie, vet enzovoort af met een schone, droge doek, of een in zeepwater gedoopte en stevig uitgewrongen doek.
- Bewaar de accu op een plaats waar het niet extreem heet, koud of vochtig wordt.

Om de VEILIGHEID en BETROUWBAARHEID van het gereedschap te handhaven, dienen alle reparaties, onderhoud of afstellingen te worden uitgevoerd bij een erkend Makita-servicecentrum of de Makita-fabriek, en altijd met gebruik van Makita-vervangingsonderdelen.





ESPECIFICACIONES

| | |
|---|---|
| Puerto USB | CC 5 V, 1,5 A, Tipo C |
| Tensión nominal / capacidad nominal (batería interna) | CC 3,6 V / 16,75 Ah |
| Tiempo de carga | 5 V / 1,0 A: 14 horas 5 V / 1,5 A: 12 horas 5 V / 2,4 A: 10 horas |
| Dimensiones (La x An x Al) | 128 mm x 74,5 mm x 25 mm (5" x 2-15/16" x 1") |
| Peso | 0,37 kg (0,82 lbs) |

⚠ADVERTENCIA: Utilice los productos solamente con baterías designadas específicamente para ellos. La utilización de cualquier otra batería puede crear un riesgo de heridas o incendio.

Símbolos

Algunos de los símbolos siguientes se utilizan para el producto. Asegúrese de entender sus significados antes de la utilización.

| | |
|--|--|
|  | Lea el manual de instrucciones. |
|  | Sólo para países de la Unión Europea Debido a la presencia de componentes peligrosos en el equipo, el equipo eléctrico y electrónico, los acumuladores y las baterías desechados pueden tener un impacto negativo para el medioambiente y la salud humana. ¡No tire los aparatos eléctricos y electrónicos ni las baterías junto con los residuos domésticos! De conformidad con las Directivas Europeas sobre residuos de aparatos eléctricos y electrónicos y sobre acumuladores y baterías, así como la adaptación de las mismas a la ley nacional, el equipo eléctrico, las baterías y los acumuladores desechados deberán ser almacenados por separado y trasladados a un punto distinto de recogida de desechos municipales, que cumpla con los reglamentos sobre protección medioambiental. Esto se indica mediante el símbolo de cubo de basura tachado colocado en el equipo. |
|  | No exponga la batería al agua ni a la lluvia. |
|  | No arroje la batería al fuego. |
|  | No cortocircuite la batería. |

ADVERTENCIAS DE SEGURIDAD

⚠ADVERTENCIA: Antes de utilizar, asegúrese de leer el manual de instrucciones del producto Makita que va a utilizar con esta batería.

⚠ADVERTENCIA: Utilice esta batería solamente con los productos especificados por Makita. La utilización de la batería con productos no compatibles puede resultar en un incendio, calor excesivo, explosión, o fuga de electrolito.

⚠PRECAUCIÓN: Coloque la correa en el agujero para correa de la batería para evitar que se caiga.

Seguridad eléctrica

- No maneje el cable ni la batería con las manos mojadas o grasientas.
- No utilice un cable USB dañado.
- No haga mal uso del cable. No utilice el cable para transportar, arrastrar o desenchufar. Mantenga el cable alejado de calor, aceite, y bordes cortantes.
- No deje ningún cable desconectado mientras se está suministrando alimentación de la batería. Los niños pequeños pueden poner la clavija con corriente en su boca y ocasionar heridas.
- No inserte clavos, alambres, ni otros objetos en el puerto USB de suministro de alimentación. Si lo hace podrá ocasionar un cortocircuito, que podrá ocasionar humo o un incendio.
- No conecte la fuente de alimentación al puerto USB (excepto el adaptador de alimentación USB para cargar). El puerto USB ha sido previsto solamente para cargar dispositivos de baja tensión. Coloque siempre la cubierta sobre el puerto USB cuando no esté cargando un dispositivo de baja tensión. De lo contrario, habrá riesgo de incendio.
- Recargue la batería con el cargador recomendado por el fabricante. Una batería que es apropiada para un tipo de cargador puede crear un riesgo de incendio cuando se carga con otro cargador.
- Utilice los aparatos solamente con las baterías designadas específicamente para ellos. La utilización de cualquier otra batería puede crear un riesgo de heridas o incendio.
- Cuando la batería no esté siendo utilizada, manténgala alejada de otros objetos metálicos, como sujetapapeles, monedas, llaves, clavos, tornillos, u otros objetos metálicos pequeños, que puedan hacer conexión entre un terminal y otro. Si se cortocircuitan entre sí los terminales de la batería podrán producirse quemaduras o un incendio.

10. **En condiciones abusivas, es posible que salga expulsado líquido de la batería; evite el contacto con él. Si se produce un contacto accidental, enjuague con agua. Si el líquido entra en los ojos, adicionalmente solicite asistencia médica.** El líquido expulsado de la batería puede ocasionar irritación o quemaduras.
11. **No utilice una batería ni el aparato que se va a utilizar con la batería si están dañados o han sido modificados.** Una batería o aparato dañado o modificado puede comportarse de forma impredecible resultando en un incendio, explosión o riesgo de heridas.
12. **No exponga una batería al fuego ni a una temperatura excesiva.** La exposición al fuego o a una temperatura superior a los 130°C puede ocasionar una explosión.
13. **Siga todas las instrucciones sobre la carga y no cargue la batería fuera del rango de temperatura especificado en las instrucciones.** Cargar incorrectamente o a temperaturas fuera del rango especificado puede dañar la batería y aumentar el riesgo de incendio.
14. **Haga que el servicio sea realizado por un reparador técnico cualificado utilizando solamente piezas de repuesto idénticas.** Esto garantizará que se mantendrá la seguridad del producto.
15. **No modifique ni intente reparar el aparato ni la batería excepto como se indica en las instrucciones para la utilización y el cuidado.**
16. **Riesgo de incendio y quemaduras. No abrir, aplastar, calentar por encima de (temperatura máxima especificada por el fabricante) ni incinerar. Siga las instrucciones del fabricante.**
6. **No almacene ni utilice la herramienta y la batería en lugares donde la temperatura pueda alcanzar o exceder los 50 °C.**
7. **Nunca incinere la batería incluso en el caso de que esté dañada seriamente o ya no sirva en absoluto. La batería puede explotar si se arroja al fuego.**
8. **No clave, corte, aplaste, lance, deje caer la batería, ni golpee contra un objeto duro la batería.** Tal conducta podrá resultar en un incendio, calor excesivo, o una explosión.
9. **No utilice una batería dañada.**
10. **Las baterías de litio-ion contenidas están sujetas a los requisitos de la Legislación para Materiales Peligrosos.**
Para transportes comerciales, p.ej., por terceras personas y agentes de transportes, se deberán observar requisitos especiales para el empaquetado y etiquetado.
Para la preparación del artículo que se va a enviar, se requiere consultar con un experto en materiales peligrosos. Por favor, observe también la posibilidad de reglamentos nacionales más detallados.
Cubra con cinta aislante o enmascare los contactos expuestos y empaquete la batería de tal manera que no se pueda mover alrededor dentro del embalaje.

11. **Para desechar la batería, retírela de la herramienta y deséchela en un lugar seguro. Siga los reglamentos locales referentes al desecho de la batería.**
12. **Utilice las baterías solamente con los productos especificados por Makita.** La instalación de las baterías en productos no compatibles puede resultar en un incendio, calor excesivo, explosión, o fuga de electrolito.
13. **Si la herramienta no va a ser utilizada durante un periodo de tiempo largo, la batería deberá ser retirada de la herramienta.**
14. **Durante y después de la utilización, la batería podrá acumular calor, lo cual puede ocasionar quemaduras o quemaduras de baja temperatura. Preste atención al manejo de una batería caliente.**
15. **No toque el terminal de la herramienta inmediatamente después de utilizar, dado que puede calentarse lo suficiente como para ocasionar quemaduras.**
16. **No permita que virutas, polvo, o tierra se adhieran dentro de los terminales, agujeros, y ranuras de la batería. Podría resultar en un mal rendimiento o rotura de la herramienta o la batería.**
17. **A menos que la herramienta pueda utilizarse cerca de cables eléctricos de alta tensión, no utilice la batería cerca de cables eléctricos de alta tensión.** Podrá resultar en un mal funcionamiento o rotura de la herramienta o la batería.
18. **Mantenga la batería alejada de los niños.**

Instrucciones de seguridad importantes para la batería

1. **Antes de utilizar la batería, lea todas las instrucciones e indicaciones de precaución sobre (1) el cargador de batería, (2) la batería, y (3) el producto con el que se utiliza la batería.**
2. **No desmonte ni manipule la batería.** Podrá resultar en un incendio, calor excesivo, o una explosión.
3. **Si el tiempo de uso se acorta demasiado, cese la operación inmediatamente. Podría resultar en un riesgo de recalentamiento, posibles quemaduras e incluso una explosión.**
4. **Si entra electrolito en sus ojos, aclárelos con agua limpia y acuda a un médico inmediatamente. Existe el riesgo de poder perder la vista.**
5. **No cortocircuite la batería:**
 - (1) **No toque los terminales con ningún material conductor.**
 - (2) **Evite guardar la batería en un cajón junto con otros objetos metálicos, como clavos, monedas, etc.**
 - (3) **No exponga la batería al agua ni a la lluvia.**

Un cortocircuito en la batería puede producir una gran circulación de corriente, un recalentamiento, posibles quemaduras e incluso una rotura de la misma.

GUARDE ESTAS INSTRUCCIONES.

Consejos para alargar al máximo la vida de servicio de la batería

1. **Cargue la batería antes de que se descargue completamente. Detenga siempre la operación de la herramienta y cargue la batería cuando note menos potencia en la herramienta.**
2. **No cargue nunca una batería que esté completamente cargada. La sobrecarga acortará la vida de servicio de la batería.**
3. **Cargue la batería a temperatura ambiente de 10 °C - 40 °C. Si una batería está caliente, déjela enfriar antes de cargarla.**
4. **Cuando no esté utilizando la batería, retírela de la herramienta o del cargador.**
5. **Cargue la batería si no la utiliza durante un periodo de tiempo largo (más de seis meses).**

DESCRIPCIÓN DE LAS PARTES

Esta batería se puede utilizar con los siguientes productos Makita.

► Fig.1

| Grupo | Nombre de producto | Modelo |
|-------|-------------------------------------|--|
| A | Chamarras ventiladas | DFJ206 / DFJ207 / DFJ210 / DFJ211 / DFJ212 / DFJ213 / DFJ214 / DFJ216 / DFJ304 / DFJ305 / DFJ310 / DFJ311 / DFJ405 / DFJ407 / DFJ410 / DFJ411 / DFJ416 |
| | Chaleco ventilado | DFV210 |
| | Chamarras electro-térmicas | CJ105D / CJ106D / DCJ205 / DCJ206 |
| | Chaleco electro-térmico | CV102D / DCV202 |
| | Cobija electro-térmica | CB100D / DCB200 |
| B | Chamarras ventiladas | DFJ212A / DFJ213A / DFJ214A / DFJ216A / DFJ312A / DFJ416A |
| | Chaleco ventilado | DFV210A / DFV214A / DFV215A |
| | Camiseta base layer electro-térmica | DCX200 / DCX201 |

1. Indicador del nivel de potencia

Cuando se utiliza una chamarras/chaleco ventilado, se visualiza el nivel de potencia.

NOTA: Si utiliza las chamarras/chalecos ventilados del grupo A indicados arriba, el indicador 4 de nivel de potencia no se iluminará porque sus unidades de ventilador emplean un control de 3 pasos.

NOTA: Si utiliza la prenda electro-térmica, solo se iluminará el indicador 4 de nivel de potencia.

2. Indicador de la capacidad de batería

Se visualiza el nivel de capacidad de batería restante.

3. Botón de alimentación

Para encender, mantenga presionado el botón de alimentación hasta que el indicador del nivel de potencia se ilumine.

Para cambiar el nivel de potencia de la chamarras/chaleco ventilado, presione el botón de alimentación brevemente cuando la alimentación esté activada.

Para apagar, mantenga presionado el botón de alimentación hasta que el indicador del nivel de potencia se apague.

NOTA: Para cambiar la temperatura de la prenda electro-térmica, presione el botón de la prenda electro-térmica cuando esté encendida.

4. Puerto USB (con la cubierta)

El puerto USB se utiliza para cargar la batería y también como salida de suministro de alimentación para su dispositivo USB.

5. Toma de corriente

Conecte el cable de los productos o el cable adaptador para suministrar alimentación.

6. Cable adaptador para la chamarras/chaleco ventilado (accesorio opcional)

Utilice el cable adaptador cuando use la chamarras/chaleco ventilado del grupo A indicados arriba.

7. Cable adaptador para prenda electro-térmica (accesorio opcional)

Utilice el cable adaptador cuando use las prendas electro-térmicas del grupo A indicadas arriba.

8. Toma de los productos

Conecte el cable adaptador apropiado para la chamarras/chaleco ventilado o prenda electro-térmica. La forma y ubicación de la toma variará en función de sus productos.

9. Cable USB

Utilice el cable USB para cargar la batería.

DESCRIPCIÓN DEL FUNCIONAMIENTO

Carga de la batería

PRECAUCIÓN: Cuando cargue, enchufe el conector USB firmemente en la batería. Una conexión floja puede ocasionar un riesgo de humo, incendio y heridas personales.

PRECAUCIÓN: Durante la carga, no conecte ningún aparato a la toma de corriente de la batería.

PRECAUCIÓN: Desconecte siempre el cable USB de la batería después de cargar.

AVISO: Asegúrese de cargar la batería antes de utilizarla por primera vez. La batería no está suficientemente cargada cuando sale de fábrica y el sistema de protección de la batería puede funcionar si se utiliza sin cargar.

AVISO: Cuando el adaptador de alimentación CA está conectado a la batería, la herramienta o máquina no se pone en marcha. En este caso, retire el adaptador de alimentación CA de la batería.

Abra la cubierta del puerto USB. Conecte la batería y el adaptador de alimentación CAADP07 (no incluido) u otro cargador USB general utilizando el cable USB suministrado con la batería. La especificación de salida de corriente recomendada para el cargador USB general es de 5 V / 2,4 A o más baja. Después de esto, enchufe el adaptador de alimentación CAADP07 a la toma de corriente. Cuando la carga termine, todo el indicador de la capacidad de batería se iluminará y después se apagará tras un cierto periodo. Desenchufe el adaptador de alimentación CA y desconecte el cable USB, y después cierre la cubierta.

► **Fig.2:** 1. Adaptador de alimentación CAADP07
2. Batería BL1055B 3. Cubierta 4. Cable USB

Significado de la lámpara de indicación

| Lámparas de indicación | | | Capacidad restante |
|------------------------|---------|-------------|-------------------------------------|
| Encendida | Apagada | Parpadeando | |
| | | | 100% (La carga se ha completado) |
| | | | 50% al 100% |
| | | | 25% al 50% |
| | | | Menos del 25% |

Modo de indicar la capacidad de batería restante

NOTA: Dependiendo de las condiciones de utilización y de la temperatura ambiente, la indicación podrá variar ligeramente de la capacidad real.

Mientras la batería está desenchufada, presione el botón de alimentación. El indicador de la capacidad de batería se iluminará durante unos pocos segundos.

► **Fig.3:** 1. Indicador de la capacidad de batería

Significado de la lámpara de indicación

| Lámparas de indicación | | | Capacidad restante |
|------------------------|---------|-------------|---------------------------|
| Encendida | Apagada | Parpadeando | |
| | | | 50% al 100% |
| | | | 25% al 50% |
| | | | 10% al 25% |
| | | | Menos del 10% |
| | | | Anormalidad en la batería |

Conexión de dispositivos USB

PRECAUCIÓN: Conecte solamente dispositivos que sean compatibles con el puerto USB. Si no lo hace podrá ocasionar un mal funcionamiento de la batería.

AVISO: Antes de conectar un dispositivo USB a la batería, haga siempre una copia de seguridad de los datos del dispositivo USB. Si no lo hace, podrá ocasionar una pérdida de sus datos.

AVISO: Es posible que la batería no suministre alimentación a algunos dispositivos USB.

AVISO: Cuando el dispositivo no se esté usando o después de la carga, retire el cable USB y cierre la cubierta.

Esta batería puede funcionar como toma de corriente externa para dispositivos USB.

Abra la cubierta y conecte un cable USB al puerto USB de la batería. Conecte el otro extremo del cable al dispositivo. Para suministrar alimentación, mantenga presionado el botón de alimentación hasta que el indicador de la capacidad de batería se ilumine. Para detener el suministro, mantenga presionado el botón de alimentación hasta que el indicador de la capacidad de batería se apague.

► **Fig.4:** 1. Botón de alimentación 2. Puerto USB

NOTA: La corriente de salida real variará dependiendo del dispositivo USB que se vaya a conectar.

NOTA: La energía en la batería se consume mientras el botón de alimentación está activado. Desactive siempre el interruptor cuando no se esté utilizando.

NOTA: Cuando suministre alimentación a varios dispositivos USB uno tras otro, espere unos 10 segundos después de desconectar el dispositivo anterior antes de conectar el siguiente dispositivo.

MANTENIMIENTO

AVISO: No utilice nunca gasolina, bencina, disolvente, alcohol o similares. Podría producir descoloración, deformación o grietas.

AVISO: No lave la batería con agua.

- Retire la suciedad, polvo, aceite, grasa, etc., con un paño limpio y seco o con uno sumergido en agua jabonosa y bien escurrido.
- Mantenga la batería en un lugar donde no vaya a estar extremadamente caliente, fría o húmeda.

Para mantener la SEGURIDAD y FIABILIDAD del producto, las reparaciones, y cualquier otra tarea de mantenimiento o ajuste deberán ser realizadas en centros de servicio o de fábrica autorizados por Makita, empleando siempre repuestos Makita.

ESPECIFICAÇÕES

| | |
|--|---|
| Porta USB | C.C. 5 V, 1,5 A, Tipo C |
| Tensão nominal/ Capacidade nominal (bateria interna) | C.C. 3,6 V/16,75 Ah |
| Tempo de carregamento | 5 V/1,0 A: 14 horas 5 V/1,5 A: 12 horas 5 V/2,4 A: 10 horas |
| Dimensões (C x L x A) | 128 mm x 74,5 mm x 25 mm (5" x 2-15/16" x 1") |
| Peso | 0,37 kg (0,82 lbs) |

AVISO: Utilize produtos apenas com baterias especificamente designadas. A utilização de quaisquer outros conjuntos de baterias poderá criar um risco de ferimentos e incêndio.

Símbolos

Alguns dos símbolos seguintes são utilizados para o produto. Certifique-se de que compreende o seu significado antes da utilização.



Leia o manual de instruções.



Li-ion

Apenas para países da UE
Devido à presença de componentes perigosos no equipamento, os resíduos de equipamentos elétricos e eletrônicos, acumuladores e baterias podem ter um impacto negativo no meio ambiente e na saúde humana.
Não elimine aparelhos elétricos e eletrônicos ou baterias juntamente com resíduos domésticos!
De acordo com a Diretiva europeia relativa aos resíduos de equipamentos elétricos e eletrônicos, acumuladores e baterias, bem como a respetiva adaptação à legislação nacional, os resíduos de equipamentos elétricos e eletrônicos, acumuladores e baterias devem ser armazenados separadamente e entregues num ponto de recolha separado para resíduos municipais, que opere de acordo com os regulamentos de proteção ambiental.
Tal é indicado pelo símbolo de contentor de lixo com rodas barrado com uma cruz colocado no equipamento.



Não exponha a bateria à água ou à chuva.



Não atire a bateria para o fogo.



Não coloque a bateria em curto-circuito.

AVISOS DE SEGURANÇA

AVISO: Antes da utilização, certifique-se de que lê o manual de instruções do produto Makita a utilizar com esta bateria.

AVISO: Utilize a bateria apenas com os produtos especificados pela Makita. Utilizar a bateria com produtos não-conformes poderá resultar num incêndio, calor excessivo, explosão ou fuga de eletrólito.

PRECAUÇÃO: Prenda uma tira ao orifício da tira da bateria para evitar que caia.

Segurança elétrica

1. Não manuseie o cabo e a bateria com as mãos molhadas ou gordurosas.
2. Não utilize um cabo USB danificado.
3. Não force o cabo. Não utilize o cabo para transportar, puxar ou desligar a ficha da tomada. Mantenha o cabo afastado do calor, de óleo e de bordos afiados.
4. Não deixe qualquer cabo desligado enquanto a energia da bateria estiver a ser fornecida. As crianças pequenas poderão colocar a ficha sob tensão na boca e causar ferimentos.
5. Não insira pregos, fios ou outros artigos na porta de alimentação elétrica USB. Ao fazê-lo, poderá causar curto-circuito, o que pode causar fumo ou um incêndio.
6. Não ligue a fonte de alimentação à porta USB (exceto o adaptador de alimentação elétrica USB para carregar). A porta USB apenas se destina a carregar dispositivos de baixa tensão. Coloque sempre a tampa sobre a porta USB quando não estiver a carregar um dispositivo de baixa tensão. Caso contrário, existe o risco de incêndio.
7. Recarregue o conjunto de baterias com o carregador recomendado pelo fabricante. Um conjunto de baterias que seja adequado para um tipo de carregador poderá criar um risco de incêndio quando carregado com outro carregador.
8. Utilize aparelhos apenas com conjuntos de baterias especificamente designados. A utilização de quaisquer outros conjuntos de baterias poderá criar um risco de ferimentos e incêndio.
9. Quando o conjunto de baterias não está a ser utilizado, mantenha-o afastado de outros objetos metálicos como: cliques, moedas, chaves, pregos, parafusos ou outros objetos metálicos pequenos que possam fazer a ligação entre os dois terminais. Colocar os terminais da bateria em curto-circuito um com o outro pode provocar queimaduras ou um incêndio.

10. **Em condições abusivas, o líquido poderá ser ejetado da bateria; evite o contacto. Caso ocorra o contacto acidentalmente, lavar com água. Se o líquido entrar em contacto com os olhos, procure ajuda médica adicional.** O líquido ejetado da bateria pode provocar irritações ou queimaduras.
11. **Não utilize uma bateria ou o aparelho a utilizar com a bateria se estiverem danificados ou modificados.** A bateria ou o aparelho danificados ou modificados poderão exibir um comportamento imprevisível, resultando em incêndio, explosão ou risco de ferimentos.
12. **Não exponha um conjunto de baterias a incêndio ou temperatura excessiva.** A exposição a incêndio ou a uma temperatura superior a 130 °C poderá causar uma explosão.
13. **Siga todas as instruções de carregamento e não carregue o conjunto de baterias fora da amplitude de temperaturas especificada nas instruções.** O carregamento incorreto ou a temperaturas fora da amplitude especificada poderá danificar a bateria e aumentar o risco de incêndio.
14. **A assistência deve ser efetuada por um técnico de reparação qualificado utilizando apenas peças de substituição idênticas.** Tal garante que a segurança do produto é mantida.
15. **Não modifique nem tente reparar o aparelho ou o conjunto de baterias, exceto conforme indicado nas instruções de utilização e manutenção.**
16. **Risco de incêndio e queimaduras. Não abra, esmague, aqueça acima da temperatura máxima especificada do fabricante nem incinere. Siga as instruções do fabricante.**
6. **Não guarde nem utilize a ferramenta e a bateria em locais onde a temperatura possa atingir ou exceder os 50 °C.**
7. **Não queime a bateria mesmo que esteja gravemente danificada ou completamente gasta. A bateria pode explodir no fogo.**
8. **Não pregue, corte, esmague, atire, deixe cair a bateria, nem bata a bateria contra um objeto rijo.** Esta conduta pode resultar num incêndio, em calor excessivo ou numa explosão.
9. **Não utilize uma bateria danificada.**
10. **As baterias de íões de lítio contidas na ferramenta são sujeitas aos requisitos da DGL (Dangerous Goods Legislation - Legislação de bens perigosos).**
Para o transporte comercial, por exemplo, por terceiros ou agentes de expedição, têm de ser observados os requisitos referentes à embalagem e etiquetagem.
Para preparação do artigo a ser expedido, é necessário consultar um perito em materiais perigosos. Tenha ainda em conta a possibilidade de existirem regulamentos nacionais mais detalhados.
Coloque fita-cola ou tape os contactos abertos e embale a bateria de tal forma que não possa mover-se dentro da embalagem.
11. **Quando eliminar a bateria, remova-a da ferramenta e elimine-a num local seguro. Siga os regulamentos locais relacionados com a eliminação de baterias.**
12. **Utilize as baterias apenas com os produtos especificados pela Makita.** Instalar as baterias em produtos não-conformes poderá resultar num incêndio, calor excessivo, explosão ou fuga de eletrólito.
13. **Se a ferramenta não for utilizada durante um período de tempo prolongado, a bateria deve ser removida da ferramenta.**
14. **Durante e após a utilização, a bateria pode aquecer, o que pode provocar queimaduras ou queimaduras a baixa temperatura. Preste atenção ao manuseamento de baterias quentes.**
15. **Não toque no terminal da ferramenta imediatamente após a utilização, pois pode ficar suficientemente quente para provocar queimaduras.**
16. **Não permita a adesão de aparas, pó ou sujidade nos terminais, nos orifícios e nas ranhuras da bateria.** Pode resultar no fraco desempenho ou na avaria da ferramenta ou bateria.
17. **A menos que a ferramenta suporte a utilização perto de linhas elétricas de alta tensão, não utilize a bateria perto de linhas elétricas de alta tensão.** Pode resultar no mau funcionamento ou na avaria da ferramenta ou bateria.
18. **Mantenha a bateria afastada das crianças.**

Instruções de segurança importantes para a bateria

1. **Antes de utilizar a bateria, leia todas as instruções e etiquetas de precaução no (1) carregador de bateria, na (2) bateria e no (3) produto que utiliza a bateria.**
2. **Não desmonte ou manipule a bateria.** Pode resultar num incêndio, em calor excessivo ou numa explosão.
3. **Se o tempo de funcionamento se tornar excessivamente curto, pare o funcionamento imediatamente.** Pode resultar em sobreaquecimento, possíveis queimaduras e mesmo explosão.
4. **Se entrar eletrólito nos seus olhos, lave-os com água e consulte imediatamente um médico.** Pode resultar em perda de visão.
5. **Não coloque a bateria em curto-circuito:**
 - (1) **Não toque nos terminais com qualquer material condutor.**
 - (2) **Evite guardar a bateria num contentor com outros objetos de metal como pregos, moedas, etc.**
 - (3) **Não exponha a bateria à água ou à chuva.** Um curto-circuito pode ocasionar um enorme fluxo de corrente, sobreaquecimento, possíveis queimaduras e mesmo estragar-se.

GUARDE ESTAS INSTRUÇÕES.

Conselhos para manter a máxima vida útil da bateria

1. Carregue a bateria antes que esteja completamente descarregada. Pare sempre de operar a ferramenta e carregue a bateria quando notar menos potência na ferramenta.
2. Nunca recarregue uma bateria completamente carregada. A sobrecarga reduz a vida útil da bateria.
3. Carregue a bateria à temperatura ambiente de 10 °C - 40 °C. Deixe que uma bateria quente arrefeça antes de a carregar.
4. Quando não utilizar a bateria, remova-a da ferramenta ou do carregador.
5. Carregue a bateria se não a utilizar durante um longo período de tempo (mais de seis meses).

DESCRIÇÃO DAS PEÇAS

Esta bateria pode ser utilizada para os seguintes produtos da Makita.

► Fig.1

| Grupo | Nome do produto | Modelo |
|-------|------------------------------------|--|
| A | Jaqueta ventilada | DFJ206 / DFJ207 / DFJ210 / DFJ211 / DFJ212 / DFJ213 / DFJ214 / DFJ216 / DFJ304 / DFJ305 / DFJ310 / DFJ311 / DFJ405 / DFJ407 / DFJ410 / DFJ411 / DFJ416 |
| | Colete ventilado | DFV210 |
| | Jaqueta térmica | CJ105D / CJ106D / DCJ205 / DCJ206 |
| | Colete térmico | CV102D / DCV202 |
| | Manta térmica | CB100D / DCB200 |
| B | Jaqueta ventilada | DFJ212A / DFJ213A / DFJ214A / DFJ216A / DFJ312A / DFJ416A |
| | Colete ventilado | DFV210A / DFV214A / DFV215A |
| | Camisola de camada de base térmica | DCX200 / DCX201 |

1. Indicador do nível de potência

Quando utilizar uma jaqueta ventilada/um colete ventilado, é apresentado o nível de potência.

NOTA: Se utilizar as jaquetas ventiladas/os coletes ventilados no grupo A listados acima, o indicador do nível de potência 4 não irá acender porque as respetivas unidades da ventoinha utilizam o controlo de 3 passos.

NOTA: Se utilizar o vestuário térmico, apenas o indicador do nível de potência 4 irá acender.

2. Indicador de capacidade da bateria

O nível de capacidade da bateria restante é apresentado.

3. Botão de alimentação

Para ligar, pressione e mantenha pressionado o botão de alimentação até o indicador do nível de potência acender.

Para alterar o nível de potência da jaqueta ventilada/do colete ventilado, pressione o botão de alimentação por breves instantes quando a alimentação estiver ligada. Para desligar, pressione e mantenha pressionado o botão de alimentação até o indicador do nível de potência apagar.

NOTA: Para alterar o calor do vestuário térmico, pressione o botão no vestuário térmico quando a alimentação estiver ligada.

4. Porta USB (com tampa)

A porta USB é utilizada para carregar a bateria e também é utilizada como uma saída de fonte de alimentação para o seu dispositivo USB.

5. Tomada elétrica

Ligue o cabo dos produtos ou o cabo adaptador para fornecer energia.

6. Cabo adaptador para jaqueta ventilada/colete ventilado (acessório opcional)

Utilize o cabo adaptador quando utilizar a jaqueta ventilada/colete ventilado no grupo A listados acima.

7. Cabo adaptador para vestuário térmico (acessório opcional)

Utilize o cabo adaptador quando utilizar o vestuário térmico no grupo A listado acima.

8. Tomada dos produtos

Ligue o cabo adaptador adequado para a jaqueta ventilada/o colete ventilado ou o vestuário térmico. A forma e a localização da tomada variam em função dos produtos.

9. Cabo USB

Use o cabo USB para carregar a bateria.

DESCRIÇÃO FUNCIONAL

Carregar a bateria

⚠PRECAUÇÃO: Quando está a carregar, ligue o conector USB firmemente à bateria. As ligações soltas podem causar o risco de fumo, incêndio e ferimentos corporais.

⚠PRECAUÇÃO: Durante o carregamento, não ligue quaisquer aparelhos à tomada elétrica da bateria.

⚠PRECAUÇÃO: Desligue sempre o cabo USB da bateria após o carregamento.

OBSERVAÇÃO: Certifique-se de que carrega a bateria antes de a utilizar pela primeira vez. A bateria enviada de fábrica não está suficientemente carregada e o sistema de proteção da bateria pode funcionar se utilizado sem carregamento.

OBSERVAÇÃO: Quando o adaptador de alimentação CA estiver ligado à bateria, a ferramenta ou a máquina não arranca. Neste caso, remova o adaptador de alimentação CA da bateria.

Abra a tampa na porta USB. Ligue a bateria e o adaptador de alimentação CAADP07 (não incluído) ou outro carregador USB comum utilizando o cabo USB fornecido com a bateria. A especificação de saída recomendada para o carregador USB comum é de 5 V/2,4 A ou inferior. Em seguida, ligue o adaptador de alimentação CAADP07 à rede elétrica. Quando o carregamento tiver terminado, todos os indicadores de capacidade da bateria acendem e depois apagam após um determinado período. Desligue o adaptador de alimentação CA da tomada e desligue o cabo USB, e depois feche a tampa.

► **Fig.2:** 1. Adaptador de alimentação CAADP07
2. Bateria BL1055B 3. Tampa 4. Cabo USB

Significado da luz indicadora

| Luzes indicadoras | | | Capacidade restante |
|--|---------|----------|---|
| Aceso | Apagado | A piscar | |
| | | | 100% (O carregamento está concluído) |
| (As luzes apagam após um determinado período.) | | | |
| | | | 50% a 100% |
| | | | 25% a 50% |
| | | | Menos de 25% |

Indicação da capacidade restante da bateria

NOTA: Dependendo das condições de utilização e da temperatura ambiente, a indicação pode diferir ligeiramente da capacidade real.

Enquanto a bateria estiver desligada, pressione o botão de alimentação. O indicador de capacidade da bateria acende durante alguns segundos.

► **Fig.3:** 1. Indicador de capacidade da bateria

Significado da luz indicadora

| Luzes indicadoras | | | Capacidade restante |
|-------------------|---------|----------|---------------------|
| Aceso | Apagado | A piscar | |
| | | | 50% a 100% |
| | | | 25% a 50% |
| | | | 10% a 25% |
| | | | Menos de 10% |
| | | | Anomalia da bateria |

Estabelecer a ligação de dispositivos USB

PRECAUÇÃO: Estabeleça a ligação de dispositivos apenas compatíveis com a porta USB. Se não o fizer poderá causar a avaria da bateria.

OBSERVAÇÃO: Antes de ligar um dispositivo USB à bateria, faça sempre a cópia de segurança dos dados no dispositivo USB. Se não o fizer, poderá causar a perda dos seus dados.

OBSERVAÇÃO: A bateria poderá não fornecer alimentação a alguns dispositivos USB.

OBSERVAÇÃO: Quando não estiver em utilização ou após o carregamento, remova o cabo USB e feche a tampa.

Esta bateria pode funcionar como uma fonte de alimentação externa para dispositivos USB.

Abra a tampa e ligue um cabo USB à porta USB da bateria. Em seguida, ligue a outra extremidade do cabo ao dispositivo. Para fornecer alimentação, pressione e mantenha pressionado o botão de alimentação até o indicador de capacidade da bateria acender. Para parar a alimentação, pressione e mantenha pressionado o botão de alimentação até o indicador de capacidade da bateria apagar.

► **Fig.4:** 1. Botão de alimentação 2. Porta USB

NOTA: A corrente de saída efetiva varia em função do dispositivo USB a ligar.

NOTA: A potência da bateria é consumida enquanto o botão de alimentação estiver ligado. Desligue sempre o interruptor quando não estiver em utilização.

NOTA: Quando fornecer alimentação a múltiplos dispositivos USB sucessivamente, aguarde cerca de 10 segundos após desligar o dispositivo anterior antes de ligar o dispositivo seguinte.

MANUTENÇÃO

OBSERVAÇÃO: Nunca utilize gasolina, benzina, diluente, álcool ou produtos semelhantes. Pode ocorrer a descoloração, deformação ou rachaduras.

OBSERVAÇÃO: Não lave a bateria com água.

- Limpe a sujidade, o pó, o óleo, a massa lubrificante, etc. com um pano seco limpo ou um pano embebido em água com sabão e firmemente torcido.
- Mantenha a bateria num local que não seja extremamente quente, frio ou húmido.

Para manter a SEGURANÇA e a FIABILIDADE do produto, as reparações e qualquer outra manutenção ou ajuste devem ser levados a cabo pelos centros de assistência Makita autorizados ou pelos centros de assistência de fábrica, utilizando sempre peças de substituição Makita.





SPECIFIKATIONER

| | |
|---|---|
| USB-port | DC 5 V, 1,5 A, Type C |
| Mærkespænding/ mærkekapacitet (internt batteri) | DC 3,6 V/16,75 Ah |
| Opladningstid | 5 V/1,0 A: 14 timer 5 V/1,5 A: 12 timer 5 V/2,4 A: 10 timer |
| Mål (L x B x H) | 128 mm x 74,5 mm x 25 mm (5" x 2-15/16" x 1") |
| Vægt | 0,37 kg (0,82 lbs) |

⚠ ADVARSEL: Brug kun produkter med specifikt udpeget batteri. Brug af andre batteripakker kan medføre risiko for personskade og brand.

Symboler

Nogle af de følgende symboler benyttes til produktet. Sørg for, at du forstår deres betydning før brugen.

| | |
|---|---|
|  | Læs betjeningsvejledningen. |
|  Li-ion | Kun for lande inden for EU På grund af tilstedeværelsen af farlige komponenter i udstyret kan affald af elektrisk og elektronisk udstyr, akkumulatører og batterier have en negativ indvirkning på miljøet og folkesundheden. Bortskaf ikke elektriske og elektroniske apparater eller batterier sammen med husholdningsaffald! I overensstemmelse med EF-direktiv om affaldshåndtering af elektrisk og elektronisk udstyr og om akkumulatører og batterier og affaldsakkumulatører og -batterier og i overensstemmelse med national lovgivning, skal brugt elektrisk udstyr, batterier og akkumulatører opbevares separat og leveres til et separat indsamlingssted for kommunalt affald, der er etableret i henhold til bestemmelserne om miljøbeskyttelse. Dette er angivet ved symbolet på den krydsede skraldespand, der er placeret på udstyret. |
|  | Udsæt ikke batteriet for vand eller regn. |
|  | Undlad at kaste batteriet i åben ild. |
|  | Kortslut ikke batteriet. |

SIKKERHEDSAD- VARSLER

⚠ ADVARSEL: Læs brugsanvisningen til det Makita-produkt, der skal anvendes sammen med dette apparat før du tager batteriet i brug.

⚠ ADVARSEL: Brug kun dette batteri med produkter, der er specificeret af Makita. Brug af batterier sammen med ikke-kompatible produkter kan resultere i brand, voldsom varme, eksplosion eller lækage af elektrolyt.

⚠ FORSIGTIG: Fastgør en snor til batteriets snorhul for at forhindre, at batteriet falder ned.

Elektrisk sikkerhed

1. Undlad at håndtere ledningen og batteriet med våde eller fedtede hænder.
2. Brug ikke et beskadiget USB-kabel.
3. Misbrug ikke ledningen. Brug ikke ledningen til at bære eller trække, eller til at trække stikket ud. Hold ledningen væk fra varme, olie og skarpe kanter.
4. Lad ikke en ledning ligge, der tilføres batteristøm, hvis ledningen er taget ud. Små børn kan putte det strømførende stik i munden og forårsage personskade.
5. Indsæt ikke søm, tråde eller andre genstande i USB-strømforsyningsporten. Dette kan medføre kortslutning, som kan forårsage røg eller brand.
6. Tilslut ikke strømkilden til USB-porten (undtagen USB-strømadapteren til opladning). USB-porten er kun beregnet til opladning af lavspændingsenheder. Sæt altid dækslet over USB-porten, når du ikke oplader en lavspændingsenhed. Ellers er der risiko for brand.
7. Genoplad batteripakken med den oplader, som producenten anbefaler. En batteripakke, der er egnet til én type oplader, kan skabe risiko for brand, når den oplades af en anden oplader.
8. Brug kun apparater med specifikt udpegede batteripakker. Brug af andre batteripakker kan medføre risiko for personskade og brand.
9. Når batteripakken ikke er i brug, skal du holde den væk fra andre metalgenstande, såsom papirclips, mønter, nøgler, søm, skrueer eller andre små metalgenstande, der kan oprette forbindelse fra en terminal til en anden. Kortslutning af batteripolerne kan forårsage forbrændinger eller brand.
10. Ved misbrug kan der sprøjte væske ud af batteriet. Undgå kontakt. Skyl med vand, hvis du kommer i kontakt med væsken. Søg derudover lægehjælp, hvis væsken kommer i kontakt med øjnene. Væske, der sprøjter ud fra batteriet, kan forårsage irritation eller forbrændinger.

11. **Brug ikke et batteri eller apparatet, der skal anvendes med batteriet, hvis de er modificeret eller beskadiget.** Et beskadiget eller modificeret batteri eller apparat kan udvise en uforudsigelig adfærd, der kan resultere i brand, eksplosion eller risiko for personskade.
12. **Udsæt ikke en batteripakke for ild eller høj temperatur.** Udsættelse for ild eller en temperatur over 130° C kan forårsage eksplosion.
13. **Følg alle instruktioner til opladningen og oplad ikke batteripakken uden for det temperaturinterval, der er angivet i instruktionerne.** Forkert opladning eller temperaturer uden for det specificerede område kan beskadige batteriet og øge brandrisikoen.
14. **Lad service udføres af en kvalificeret reparatør kun ved brug af identiske reservedele.** Dette vil sikre, at produktets sikkerhed opretholdes.
15. **Undlad at modificere eller forsøge på at reparere apparatet eller batteripakken, undtagen som angivet i instruktionerne for brug og vedligeholdelse.**
16. **Risiko for brand og forbrændinger.** Undlad at åbne, knuse, opvarme over (producentens angivne maksimale temperatur) eller afbrænde. Følg producentens instruktioner.
9. **Anvend ikke en beskadiget akku.**
10. **De indbyggede litium-ion-batterier er underlagt lovkrav vedrørende farligt gods.** Ved kommerciel transport, f.eks. af tredjeparts transportselskaber, skal særlige krav til forpakning og mærkning overholdes. Ved forberedelse af udstyret til forsendelse skal du kontakte en ekspert i farligt gods. Overhold også eventuel mere detaljeret national lovgivning. Tape eller tildæk åbne kontakter, og pak batteriet på en måde, så det ikke kan flytte sig rundt i pakningen.
11. **Når du bortskaffer batteriet, skal du fjerne det fra maskinen og bortskaffe det på et sikkert sted. Følg de lokale vedtægter vedrørende bortskaffelse af batterier.**
12. **Brug kun batterierne med de produkter, som Makita specificerer.** Hvis batterierne installeres i ikke-kompatible produkter, kan det medføre brand, kraftig varme, eksplosion eller udsivning af elektrolyt.
13. **Hvis maskinen ikke skal bruges i længere tid ad gangen, skal du fjerne batteriet fra maskinen.**
14. **Under og efter brug kan batteriet være varmt, hvilket kan forårsage forbrændinger eller forbrændinger ved lave temperaturer. Vær forsigtig ved håndteringen af varmt batteri.**
15. **Rør ikke terminalen på maskinen straks efter brug, da den bliver varm nok til at forårsage forbrændinger.**
16. **Sørg for at chips, støv eller jord ikke sidder fast i batteriets poler, huller og riller.** Det kan resultere i ringe ydeevne eller nedbrud af maskinen eller batteriet.
17. **Batteriet må ikke bruges i nærheden af højspændingsledninger, medmindre maskinen understøtter brug i nærheden af højspændingsledninger.** Dette kan resultere i fejlfunktion eller nedbrud af maskinen eller batteriet.
18. **Opbevar batteriet utilgængeligt for børn.**

Vigtige sikkerhedsinstruktioner for batteriet

1. **Læs alle instruktioner og advarselmærkater på (1) akku-opladeren, (2) batteriet og (3) produktet, som produktet, som anvender batteriet.**
2. **Undlad at adskille eller ændre batteriet.** Det kan muligvis resultere i en brand, voldsom varme eller eksplosion.
3. **Hold straks op med anvendelsen, hvis brugstiden er blevet stærkt afkortet.** Fortsat anvendelse kan resultere i risiko for overophedning, forbrændinger og endog eksplosion.
4. **Hvis De har fået elektrolytvæske i øjnene, skal De straks skylle den ud med rent vand og derefter øjeblikkeligt søge lægehjælp.** I modsat fald kan De miste synet.
5. **Kortslut ikke batteriet:**
 - (1) **Rør ikke ved terminalerne med noget ledende materiale.**
 - (2) **Undgå at opbevare batteriet i en beholder med andre metalgenstande såsom søm, mønter og lignende.**
 - (3) **Udsæt ikke batteriet for vand eller regn.** Kortslutning af akkuen kan forårsage en kraftig øgning af strømmen, overophedning, mulige forbrændinger og endog værktøjstop.
6. **Undgå at opbevare og anvende maskinen og batteriet på steder, hvor temperaturen kan nå eller overstige 50° C.**
7. **Brænd ikke batteriet, selv i tilfælde, hvor det er alvorligt beskadiget eller helt brugt op.** Batteriet kan eksplodere ved brand.
8. **Slå ikke søm i, skær i, knus, kast eller tab batteriet og stød ikke batteriet mod en hård genstand.** Dette kan muligvis resultere i en brand, voldsom varme eller eksplosion.

GEM DENNE BRUGSANVISNING.

Tips til opnåelse af maksimal akku-levetid

1. **Oplad batteriet, inden det er helt afladet.** Stop altid brugen af maskinen og oplad batteriet, hvis strømmen aftager.
2. **Genoplad aldrig et fuldt opladet batteri.** Overopladning forkorter batteriets levetid.
3. **Oplad batteriet ved stuetemperatur ved 10° C - 40° C.** Lad et varmt batteri køle af, inden det oplades.
4. **Når batteriet ikke anvendes, skal det fjernes fra maskinen eller opladeren.**
5. **Oplad batteriet, hvis det ikke anvendes i længere tid (mere end seks måneder).**

BESKRIVELSE AF DELENE

Dette batteri kan bruges til følgende Makita-produkter.

► Fig.1

| Gruppe | Produkt navn | Model |
|--------|----------------------------|--|
| A | Ventilatorjakke | DFJ206 / DFJ207 / DFJ210 / DFJ211 / DFJ212 / DFJ213 / DFJ214 / DFJ216 / DFJ304 / DFJ305 / DFJ310 / DFJ311 / DFJ405 / DFJ407 / DFJ410 / DFJ411 / DFJ416 |
| | Ventilatorvest | DFV210 |
| | Opvarmet jakke | CJ105D / CJ106D / DCJ205 / DCJ206 |
| | Opvarmet vest | CV102D / DCV202 |
| | Opvarmet tæppe | CB100D / DCB200 |
| B | Ventilatorjakke | DFJ212A / DFJ213A / DFJ214A / DFJ216A / DFJ312A / DFJ416A |
| | Ventilatorvest | DFV210A / DFV214A / DFV215A |
| | Opvarmet baselayer skjorte | DCX200 / DCX201 |

1. Indikator for effektniveau

Når du bruger en ventilationsjakke/vest, vises effektniveauet.

BEMÆRK: Hvis du bruger ventilationsjakkerne/vestene i gruppe A, der er anført ovenfor, lyser indikatoren for effektniveau 4 ikke, fordi deres ventilatorenheder anvender 3-trins kontrol.

BEMÆRK: Hvis du bruger det opvarmede tøj, er det kun indikatoren for effektniveau 4, der lyser.

2. Batteriindikator

Niveauet for den resterende batteriladning vises.

3. Afbryderknop

For at tænde skal du trykke og holde ned på afbryderknappen, indtil indikatoren for effektniveau lyser.

For at ændre effektniveauet på ventilatorjakken/vesten skal du trykke kort på afbryderknappen, når strømmen er tændt.

For at slukke skal du trykke og holde ned på afbryderknappen, indtil indikatoren for effektniveau slukkes.

BEMÆRK: For at ændre varmen i det opvarmede tøj skal du trykke på knappen på det opvarmede tøj, når det er tændt.

4. USB-port (med dæksel)

USB-porten bruges til opladning af batteriet og bruges også som strømforsyningsudgang til din USB-enhed.

5. Strømtikket

Tilslut kablet fra produkterne eller adapterkablet til strømforsyning.

6. Adapterkabel til ventilationsjakke/vest (ekstraustyr)

Brug adapterkabel, når du bruger ventilationsjakken/vesten i gruppe A, der er anført ovenfor.

7. Adapterkabel til opvarmet tøj (ekstraustyr)

Brug et adapterkabel, når du bruger det opvarmede tøj i gruppe A, der er anført ovenfor.

8. Produkternes stikkontakt

Tilslut det passende adapterkabel til ventilatorjakken/vesten eller det opvarmede tøj. Stikkontaktens form og placering varierer afhængigt af produkterne.

9. USB-kabel

Brug USB-kablet til opladning af batteriet.

FUNKTIONSBESKRIVELSE

Opladning af batteriet

⚠FORSIGTIG: Sæt USB-stikket sikkert i batteriet, når det oplades. Løs forbindelse kan medføre risiko for røg, brand og personskaade.

⚠FORSIGTIG: Tilslut ikke apparater til batteriets strømstik under opladning.

⚠FORSIGTIG: Frakobl altid USB-kablet fra batteriet efter opladning.

BEMÆRKNING: Sørg for at oplade batteriet, før du bruger det for første gang. Batteriet, der leveres fra fabrikken, er ikke opladet tilstrækkeligt, og batteribeskyttelsessystemet fungerer muligvis, hvis det bruges uden opladning.

BEMÆRKNING: Når vekselstrømsadptoren er tilsluttet batteriet, starter værktøjet eller maskinen ikke. Fjern i dette tilfælde vekselstrømsadptoren fra batteriet.

Åbn dækslet på USB-porten. Tilslut batteriet og vekselstrømsadptoren ADP07 (medfølger ikke) eller en anden almen udbredt USB-oplader ved hjælp af det USB-kabel, der følger med batteriet. Den anbefalede udgangsspecifikation for en almen udbredt USB-oplader er 5V/2,4 A eller lavere. Herefter skal du slutte vekselstrømsadptoren ADP07 til lysnettet. Når opladningen er færdig, lyser alle batteriindikatorer og slukker derefter efter en bestemt periode. Tag vekselstrømsadptoren ud af stikkontakten, frakobl USB-kablet, og luk derefter dækslet.

► Fig.2: 1. Vekselstrømsadaptor ADP07 2. Batteri BL1055B 3. Dæksel 4. USB-kabel

Betydning af indikatorlampen

| Indikatorlamper | | | Resterende ladning |
|---|---------|---------|---------------------------------|
| Tændt | Slukket | Blinker | |
| | | | 100% (Opladningen er færdig) |
| ↓ (Lamperne slukkes efter en bestemt periode.) | | | |
| | | | 50% til 100% |
| | | | 25% til 50% |
| | | | Mindre end 25% |

Indikation af den resterende batteriladning

BEMÆRK: Afhængigt af brugsforholdene og den omgivende temperatur kan indikationen afvige lidt fra den faktiske ladning.

Mens batteriet er frakoblet, skal du trykke på afbryderknappen. Batteriindikatoren lyser i et par sekunder.

► Fig.3: 1. Batteriindikator

Betydning af indikatorlampen

| Indikatorlamper | | | Resterende ladning |
|-----------------|---------|---------|-----------------------|
| Tændt | Slukket | Blinker | |
| | | | 50% til 100% |
| | | | 25% til 50% |
| | | | 10% til 25% |
| | | | Mindre end 10% |
| | | | Batteri anormaliteter |

Tilslutning af USB-enheder

⚠FORSIGTIG: Tilslut kun enheder, der er kompatible med USB-porten. Hvis du ikke gør dette, kan det medføre funktionsfejl i batteriet.

BEMÆRKNING: Inden du slutter en USB-enhed til batteriet, skal du altid sikkerhedskopiere dataene på USB-enheden. Hvis du ikke gør dette, kan du miste dine data.

BEMÆRKNING: Batteriet leverer muligvis ikke strøm til nogle USB-enheder.

BEMÆRKNING: Fjern USB-kablet og luk dækslet, når enheden ikke er i brug eller efter opladning.

Dette batteri kan fungere som en ekstern strømforsyning til USB-enheder.

Åbn dækslet, og tilslut et USB-kabel til USB-porten på batteriet. Tilslut derefter den anden ende af kablet til enheden. For at forsyne strøm skal du trykke og holde ned på afbryderknappen indtil batteriindikatoren lyser. For at stoppe forsyningen skal du trykke og holde ned på afbryderknappen indtil batteriindikatoren slukkes.

► Fig.4: 1. Afbryderknap 2. USB-port

BEMÆRK: Den aktuelle udgangsstrøm varierer afhængigt af den USB-enhed, der skal tilsluttes.

BEMÆRK: Der forbruges batteristrøm, når afbryderknappen er tændt. Sluk altid for afbryderen, når den ikke er i brug.

BEMÆRK: Når du forsyner flere USB-enheder med strøm successivt, skal du vente ca. 10 sekunder efter frakobling af den forrige enhed, inden du tilslutter den næste enhed.

VEDLIGEHOELDELSE

BEMÆRKNING: Anvend aldrig benzin, rensebenzin, fortynder, alkohol og lignende. Det kan medføre misfarvning, deformation eller revner.

BEMÆRKNING: Vask ikke batteriet med vand.

- Tør snavs, støv, olie, fedt osv. med en ren, tør klud eller med en hårdt opvredet klud, som er blevet dyppet i sæbevand.
- Opbevar batteriet på et sted, hvor det ikke er ekstremt varmt, koldt eller fugtigt.

For at opretholde produktets SIKKERHED og PÅLIDELIGHED må reparation, vedligeholdelse eller justering kun udføres af et autoriseret Makita servicecenter eller fabrikkens servicecenter med anvendelse af Makita reservedele.





ΠΡΟΔΙΑΓΡΑΦΕΣ

| | |
|--|--|
| Θύρα USB | D.C. 5 V, 1,5 A, Τύπος C |
| Ονομαστική τάση / Ονομαστική χωρητικότητα (εσωτερική μπαταρία) | D.C. 3,6 V / 16,75 Ah |
| Χρόνος φόρτισης | 5 V / 1,0 A: 14 ώρες 5 V / 1,5 A: 12 ώρες 5 V / 2,4 A: 10 ώρες |
| Διαστάσεις (Μ x Π x Υ) | 128 mm x 74,5 mm x 25 mm (5" x 2-15/16" x 1") |
| Βάρος | 0,37 kg (0,82 lbs) |

ΠΡΟΕΙΔΟΠΟΙΗΣΗ: Να χρησιμοποιείτε προϊόντα μόνο με την ειδικά καθορισμένη μπαταρία. Η χρήση κάθε άλλης κασέτας μπαταριών μπορεί να δημιουργήσει κίνδυνο τραυματισμού και φωτιάς.

Σύμβολα

Μερικά από τα ακόλουθα σύμβολα χρησιμοποιούνται για το προϊόν. Βεβαιωθείτε ότι κατανοείτε τη σημασία τους πριν από τη χρήση.

| | |
|--|---|
|  | Διαβάστε το εγχειρίδιο οδηγιών. |
|  | Μόνο για τις χώρες της ΕΕ Λόγω της παρουσίας των επικίνδυνων συστατικών μερών στον εξοπλισμό, ο απόβλητος ηλεκτρικός και ηλεκτρονικός εξοπλισμός, οι συσσωρευτές και οι μπαταρίες μπορεί να έχουν αρνητική επίδραση στο περιβάλλον και την ανθρώπινη υγεία. Μην απορρίπτετε τις ηλεκτρικές και ηλεκτρονικές συσκευές ή μπαταρίες μαζί με τα οικιακά απορρίμματα! Σύμφωνα με την Ευρωπαϊκή Οδηγία για τον απόβλητο ηλεκτρικό και ηλεκτρονικό εξοπλισμό και για τους συσσωρευτές και μπαταρίες και τους απόβλητους συσσωρευτές και μπαταρίες, καθώς και την προσαρμογή τους στην εθνική νομοθεσία, ο απόβλητος ηλεκτρικός εξοπλισμός, οι μπαταρίες και οι συσσωρευτές θα πρέπει να αποθηκεύονται ξεχωριστά και να παραδίδονται σε ξεχωριστό σημείο συλλογής για δημοτικά απόβλητα, το οποίο λειτουργεί σύμφωνα με τους κανονισμούς για την προστασία του περιβάλλοντος. Αυτό υποδεικνύεται από το σύμβολο του διαγραμμένου τροχοφόρου κάδου που βρίσκεται αναρτημένο επάνω στον εξοπλισμό. |
|  | Μην εκθέτετε την μπαταρία σε νερό ή βροχή. |
|  | Μην πετάτε την μπαταρία στη φωτιά. |
|  | Μην βραχυκυκλώνετε την μπαταρία. |

ΠΡΟΕΙΔΟΠΟΙΗΣΕΙΣ ΑΣΦΑΛΕΙΑΣ

ΠΡΟΕΙΔΟΠΟΙΗΣΗ: Πριν από τη χρήση, βεβαιωθείτε να διαβάσετε το εγχειρίδιο οδηγιών του προϊόντος Makita που θα χρησιμοποιήσετε με αυτή την μπαταρία.

ΠΡΟΕΙΔΟΠΟΙΗΣΗ: Να χρησιμοποιείτε αυτή την μπαταρία μόνο με τα προϊόντα που καθορίζονται από την Makita. Η χρήση της μπαταρίας με μη συμβατά προϊόντα μπορεί να έχει ως αποτέλεσμα φωτιά, υπερβολική θερμότητα, έκρηξη ή διαρροή του ηλεκτρολύτη.

ΠΡΟΣΟΧΗ: Συνδέστε έναν ιμάντα στην οπή ιμάντα της μπαταρίας, για να αποτρέπεται η πτώση της.

Ηλεκτρική ασφάλεια

- Μην χειρίζεστε το καλώδιο και την μπαταρία με βρεγμένα ή λαδωμένα χέρια.
- Μην χρησιμοποιείτε κατεστραμμένο καλώδιο USB.
- Μην κακομεταχειρίζεστε το καλώδιο. Μην χρησιμοποιείτε το καλώδιο για μεταφορά, έλξη ή αποσύνδεση. Να διατηρείτε το καλώδιο μακριά από θερμότητα, λάδια και αιχμηρά άκρα.
- Μην αφήνετε κανένα καλώδιο αποσυνδεδεμένο ενώ παρέχεται ισχύς στην μπαταρία. Τα μικρά παιδιά μπορεί να βάλουν το ηλεκτροφόρο φως στο στόμα τους και να προκληθεί τραυματισμός.
- Μην εισαγάγετε καρφιά, σύρματα ή άλλα αντικείμενα μέσα στη θύρα ηλεκτρικής παροχής USB. Αν το κάνετε αυτό, μπορεί να προκληθεί βραχυκύκλωμα, το οποίο μπορεί να προκαλέσει καπνό ή φωτιά.
- Μην συνδέετε την πηγή τροφοδοσίας με τη θύρα USB (εκτός από το τροφοδοτικό USB για τη φόρτιση). Η θύρα USB προορίζεται μόνο για τη φόρτιση συσκευής χαμηλής τάσης. Να τοποθετείτε πάντα το κάλυμμα πάνω από τη θύρα USB όταν δεν φορτίζετε μια συσκευή χαμηλής τάσης. Διαφορετικά, υπάρχει κίνδυνος φωτιάς.
- Επαναφορτίστε την κασέτα μπαταριών με τον φορτιστή που συνιτάται από τον κατασκευαστή. Μια κασέτα μπαταριών που είναι κατάλληλη για έναν τύπο φορτιστή μπορεί να προκαλέσει κίνδυνο για φωτιά όταν φορτιστεί από άλλον φορτιστή.
- Να χρησιμοποιείτε συσκευές μόνο με ειδικά καθορισμένες κασέτες μπαταριών. Η χρήση κάθε άλλης κασέτας μπαταριών μπορεί να δημιουργήσει κίνδυνο τραυματισμού και φωτιάς.

9. Όταν δεν χρησιμοποιείται η κασέτα μπαταριών, διατηρήστε τη μακριά από άλλα μεταλλικά αντικείμενα, όπως συνδετήρες, κέρματα, κλειδιά, καρφιά, βίδες ή άλλα μικρά μεταλλικά αντικείμενα, με τα οποία μπορεί να δημιουργηθεί σύνδεση από τον έναν ακροδέκτη στον άλλο. Το βραχυκύκλωμα των ακροδεκτών της μπαταρίας μπορεί να προκαλέσει εγκαύματα ή πυρκαγιά.
10. Υπό συνθήκες κατάχρησης, μπορεί να εξαχθεί υγρό από την μπαταρία. Να αποφεύγετε την επαφή. Εάν συμβεί επαφή κατά λάθος, εκπλύνετε με νερό. Εάν το υγρό έρθει σε επαφή με τα μάτια, αναζητήστε ιατρική βοήθεια. Το υγρό που εξάγεται από την μπαταρία μπορεί να προκαλέσει ερεθισμό ή εγκαύματα.
11. Μην χρησιμοποιείτε μια μπαταρία ή μια συσκευή με μπαταρία αν είναι κατεστραμμένες ή έχουν υποστεί τροποποιήσεις. Η κατεστραμμένη ή τροποποιημένη μπαταρία ή συσκευή μπορεί να εκδηλώσει απρόβλεπτη συμπεριφορά, έχοντας ως αποτέλεσμα φωτιά, έκρηξη ή κίνδυνο τραυματισμού.
12. Μην εκθέτετε την κασέτα μπαταριών σε φωτιά ή υπερβολικά υψηλή θερμοκρασία. Η έκθεση σε φωτιά ή θερμοκρασία άνω των 130 °C μπορεί να προκαλέσει έκρηξη.
13. Ακολουθήστε όλες τις οδηγίες φόρτισης και μην φορτίσετε την κασέτα μπαταριών εκτός του θερμοκρασιακού εύρους που καθορίζεται στις οδηγίες. Η λανθασμένη φόρτιση ή η φόρτιση σε θερμοκρασίες εκτός του καθορισμένου εύρους μπορεί να προκαλέσει ζημιά στην μπαταρία και να αυξήσει τον κίνδυνο πυρκαγιάς.
14. Να φροντίζετε η εργασία σέρβις να γίνεται από αρμόδιο επαγγελματία χρησιμοποιώντας μόνο γνήσια ανταλλακτικά. Έτσι θα είστε σίγουροι για τη διατήρηση της ασφάλειας του προϊόντος.
15. Μην τροποποιήσετε και μην επιχειρήσετε να επισκευάσετε τη συσκευή ή την κασέτα μπαταριών, εκτός αν υποδεικνύεται στις οδηγίες χρήσης και φροντίδας.
16. Κίνδυνος πυρκαγιάς και εγκαυμάτων. Μην ανοίξετε, συνθλίψετε, θερμάνετε περισσότερο (από την καθορισμένη μέγιστη θερμοκρασία του κατασκευαστή) ή αποτρεφώσετε. Ακολουθήστε τις οδηγίες του κατασκευαστή.
4. Εάν ηλεκτρολύτης μπει στα μάτια σας, ξεπλύνετε τα με καθαρό νερό και ζητήστε ιατρική φροντίδα αμέσως. Αλλιώς, μπορεί να έχει ως αποτέλεσμα απώλεια της όρασης σας.
5. Μην βραχυκυκλώνετε την μπαταρία:
 - (1) Μην αγγίζετε τους πόλους με οτιδήποτε αγώγιμο υλικό.
 - (2) Αποφεύγετε να αποθηκεύετε την μπαταρία μέσα σε ένα δοχείο μαζί με άλλα μεταλλικά αντικείμενα όπως καρφιά, νομίσματα, κ.λπ.
 - (3) Μην εκθέτετε την μπαταρία σε νερό ή βροχή.
 Ένα βραχυκύκλωμα μπαταρίας μπορεί να προκαλέσει μεγάλη ροή ρεύματος, υπερθέρμανση, πιθανά εγκαύματα ακόμη και σοβαρή βλάβη.
6. Μην αποθηκεύετε και μην χρησιμοποιείτε το εργαλείο και την μπαταρία σε μέρη όπου η θερμοκρασία μπορεί να φτάσει ή να ξεπεράσει τους 50 °C.
7. Μην αποτρεφώνετε την μπαταρία ακόμη κι αν παρουσιάζει σοβαρή ζημιά ή είναι εντελώς φθαρμένη. Η μπαταρία μπορεί να εκραγεί σε φωτιά.
8. Μην καρφώσετε, κόψετε, συνθλίψετε, πετάξετε ή ρίξετε κάτω την μπαταρία, ούτε να χτυπήσετε ένα σκληρό αντικείμενο επάνω στην μπαταρία. Τέτοια συμπεριφορά μπορεί να έχει ως αποτέλεσμα φωτιά, υπερθέρμανση ή έκρηξη.
9. Μην χρησιμοποιείτε μπαταρία που έχει υποστεί ζημιά.
10. Οι μπαταρίες ιόντων λιθίου που περιέχονται υπόκεινται στις απαιτήσεις της νομοθεσίας για επικίνδυνα αγαθά.

Για εμπορικές μεταφορές, για παράδειγμα από τρίτα μέρη, πρέπει να τηρούνται οι διαμεταφορές, οι ειδικές απαιτήσεις στη συσκευασία και η επισήμανση.

Για προετοιμασία του στοιχείου που αποστέλλεται, είναι απαραίτητο να συμβουλευτείτε έναν ειδικό για επικίνδυνα υλικά. Επίσης, τηρήστε τους πιθανούς, πιο αναλυτικούς εθνικούς κανονισμούς. Καλύψτε με αυτοκόλλητη ταινία ή κρύψτε τις ανοικτές επαφές και συσκευάστε την μπαταρία με τρόπο που να μην μπορεί να μετακινείται μέσα στη συσκευασία.

Σημαντικές οδηγίες ασφάλειας για την μπαταρία

1. Πριν χρησιμοποιήσετε την μπαταρία, διαβάστε όλες τις οδηγίες και τις ενδείξεις προφύλαξης στον (1) φορτιστή μπαταριών, την (2) μπαταρία και το (3) προϊόν στο οποίο χρησιμοποιείται η μπαταρία.
2. Μην αποσυναρμολογείτε ή παραβιάζετε την μπαταρία. Μπορεί να έχει ως αποτέλεσμα πυρκαγιά, υπερθέρμανση ή έκρηξη.
3. Εάν ο χρόνος λειτουργίας έχει γίνει υπερβολικά βραχύς, σταματήστε τη λειτουργία αμέσως. Αλλιώς, μπορεί να έχει ως αποτέλεσμα κίνδυνο υπερθέρμανσης, πιθανά εγκαύματα ή ακόμη και έκρηξη.
11. Όταν απορρίπτετε την μπαταρία, αφαιρέστε την από το εργαλείο και διαθέστε την σε ένα ασφαλές μέρος. Τηρήστε τους τοπικούς κανονισμούς που σχετίζονται με τη διάθεση της μπαταρίας.
12. Χρησιμοποιήστε τις μπαταρίες μόνο με τα προϊόντα που καθορίζει η Makita. Αν τοποθετήσετε τις μπαταρίες σε μη συμβατά προϊόντα μπορεί να έχει ως αποτέλεσμα πυρκαγιά, υπερβολική θερμότητα, έκρηξη ή διαρροή ηλεκτρολύτη.
13. Αν δεν χρησιμοποιείτε το εργαλείο για μεγάλο χρονικό διάστημα, πρέπει να βγάλετε την μπαταρία από το εργαλείο.
14. Κατά τη διάρκεια και μετά τη χρήση, η μπαταρία μπορεί να θερμανθεί, γεγονός που μπορεί να προκαλέσει εγκαύματα ή εγκαύματα από χαμηλή θερμοκρασία. Προσέχετε το χειρισμό της ζεστής μπαταρίας.

15. Μην αγγίζετε τον ακροδέκτη του εργαλείου αμέσως μετά τη χρήση επειδή μπορεί να έχει ζεσταθεί αρκετά για να προκαλέσει εγκαύματα.
16. Μην αφήνετε θραύσματα, σκόνη ή βρομιά να κολλήσει στους ακροδέκτες, τις σπές και τις εγκοπές της μπαταρίας. Μπορεί να έχει ως αποτέλεσμα κακή απόδοση ή στάσιμο του εργαλείου ή της μπαταρίας.
17. Εκτός αν το εργαλείο υποστηρίζει τη χρήση κοντά σε ηλεκτρικές γραμμές υψηλής τάσης, μην χρησιμοποιείτε την μπαταρία κοντά σε ηλεκτρικές γραμμές υψηλής τάσης. Μπορεί να έχει ως αποτέλεσμα δυσλειτουργία ή στάσιμο του εργαλείου ή της μπαταρίας.
18. ΚρΦυλάζετε την μπαταρία μακριά από παιδιά.

ΦΥΛΑΞΤΕ ΤΙΣ ΟΔΗΓΙΕΣ ΑΥΤΕΣ.

Συμβουλές για τη διατήρηση της μέγιστης ζωής μπαταρίας

1. Φορτίστε την μπαταρία πριν από την πλήρη αποφόρτισή της. Να σταματάτε πάντα τη λειτουργία του εργαλείου και να φορτίζετε την μπαταρία όταν παρατηρήσετε μειωμένη ισχύ εργαλείου.
2. Ποτέ μην επαναφορτίζετε μια πλήρως φορτισμένη μπαταρία. Η υπερφόρτιση μειώνει την ωφέλιμη ζωή της μπαταρίας.
3. Φορτίζετε την μπαταρία σε θερμοκρασία δωματίου 10 °C - 40 °C. Αφήστε μια θερμή μπαταρία να κρυώσει πριν την φορτίσετε.
4. Όταν δεν χρησιμοποιείτε την μπαταρία, αφαιρέστε την από το εργαλείο ή τον φορτιστή.
5. Φορτίστε την μπαταρία αν δεν θα την χρησιμοποιήσετε για μεγάλη χρονική περίοδο (περισσότερο από έξι μήνες).

ΠΕΡΙΓΡΑΦΗ ΕΞΑΡΤΗΜΑΤΩΝ

Αυτή η μπαταρία μπορεί να χρησιμοποιηθεί για τα ακόλουθα προϊόντα της Makita.

► **Εικ.1**

| Ομάδα | Όνομα προϊόντος | Μοντέλο |
|-------|-----------------------|--|
| A | Ζακέτα με ανεμιστήρα | DFJ206 / DFJ207 / DFJ210 / DFJ211 / DFJ212 / DFJ213 / DFJ214 / DFJ216 / DFJ304 / DFJ305 / DFJ310 / DFJ311 / DFJ405 / DFJ407 / DFJ410 / DFJ411 / DFJ416 |
| | Γιλέκο με ανεμιστήρα | DFV210 |
| | Θερμαινόμενη ζακέτα | CJ105D / CJ106D / DCJ205 / DCJ206 |
| | Θερμαινόμενο γιλέκο | CV102D / DCV202 |
| B | Ζακέτα με ανεμιστήρα | DFJ212A / DFJ213A / DFJ214A / DFJ216A / DFJ312A / DFJ416A |
| | Γιλέκο με ανεμιστήρα | DFV210A / DFV214A / DFV215A |
| | Θερμαινόμενο φανελάκι | DCX200 / DCX201 |

1. Ένδειξη επιπέδου ισχύος

Όταν χρησιμοποιείτε ζακέτα/γιλέκο με ανεμιστήρα, εμφανίζεται το επίπεδο ισχύος.

ΠΑΡΑΤΗΡΗΣΗ: Αν χρησιμοποιείτε τις ζακέτες/γιλέκα με ανεμιστήρα στην ομάδα A που παρατίθεται ανωτέρω, η ένδειξη επιπέδου ισχύος 4 δεν θα ανάψει επειδή οι μονάδες ανεμιστήρων τους χρησιμοποιούν έλεγχο 3 βημάτων.

ΠΑΡΑΤΗΡΗΣΗ: Αν χρησιμοποιήσετε το θερμαινόμενο ένδυμα, μόνο η ένδειξη επιπέδου ισχύος 4 θα ανάψει.

2. Ένδειξη χωρητικότητας μπαταρίας

Εμφανίζεται το επίπεδο της υπολειπόμενης χωρητικότητας μπαταρίας.

3. Κουμπί λειτουργίας

Για ενεργοποίηση, πατήστε παρατεταμένα το κουμπί λειτουργίας μέχρι να ανάψει η ένδειξη επιπέδου ισχύος. Για να αλλάξετε το επίπεδο ισχύος της ζακέτας/γιλέκου με ανεμιστήρα, πατήστε στιγμιαία το κουμπί λειτουργίας όταν η ισχύς είναι ενεργοποιημένη.

Για απενεργοποίηση, πατήστε παρατεταμένα το κουμπί λειτουργίας μέχρι να σβήσει η ένδειξη επιπέδου ισχύος.

ΠΑΡΑΤΗΡΗΣΗ: Για να αλλάξετε τη θερμότητα του θερμαινόμενου ενδύματος, πατήστε το κουμπί στο θερμαινόμενο ένδυμα όταν είναι ενεργοποιημένο.

4. Θύρα USB (με κάλυμμα)

Η θύρα USB χρησιμοποιείται για τη φόρτιση της μπαταρίας και, επίσης, χρησιμοποιείται ως έξοδος ηλεκτρικής παροχής για τη συσκευή USB σας.

5. Υποδοχή ισχύος

Συνδέστε το καλώδιο από τα προϊόντα ή το καλώδιο προσαρμογέα στην ηλεκτρική παροχή.

6. Καλώδιο προσαρμογέα για ζακέτα/γυλέκο με ανεμιστήρα (προαιρετικό εξάρτημα)

Χρησιμοποιήστε το καλώδιο προσαρμογέα όταν χρησιμοποιείτε τη ζακέτα/γυλέκο με ανεμιστήρα στην ομάδα A που παρατίθενται ανωτέρω.

7. Καλώδιο προσαρμογέα για θερμαινόμενο ένδυμα (προαιρετικό εξάρτημα)

Χρησιμοποιήστε το καλώδιο προσαρμογέα όταν χρησιμοποιείτε το θερμαινόμενο ένδυμα στην ομάδα A που παρατίθενται ανωτέρω.

8. Βύσμα των προϊόντων

Συνδέστε το κατάλληλο καλώδιο προσαρμογέα για τη ζακέτα/γυλέκο με ανεμιστήρα ή θερμαινόμενο ένδυμα. Το σχήμα και η τοποθεσία του βύσματος διαφέρουν ανάλογα με τα προϊόντα σας.

9. Καλώδιο USB

Χρησιμοποιήστε το καλώδιο USB για τη φόρτιση της μπαταρίας.

ΠΕΡΙΓΡΑΦΗ ΛΕΙΤΟΥΡΓΙΑΣ

Φόρτιση της μπαταρίας

ΠΡΟΣΟΧΗ: Κατά τη φόρτιση, συνδέστε καλά τον συνδετήρα USB στην μπαταρία. Μια χαλαρή σύνδεση μπορεί να προκαλέσει κίνδυνο για καπνό, φωτιά και προσωπικό τραυματισμό.

ΠΡΟΣΟΧΗ: Κατά τη φόρτιση, μην συνδέετε καμία συσκευή στην ηλεκτρική υποδοχή της μπαταρίας.

ΠΡΟΣΟΧΗ: Μετά τη φόρτιση, να αποσυνδέετε πάντα το καλώδιο USB από την μπαταρία.













ΕΙΔΟΠΟΙΗΣΗ: Φροντίστε να φορτίσετε την μπαταρία πριν την χρησιμοποιήσετε για πρώτη φορά. Η μπαταρία που αποστέλλεται από το εργοστάσιο δεν είναι επαρκώς φορτισμένη και το σύστημα προστασίας μπαταρίας μπορεί να μην λειτουργεί εάν χρησιμοποιηθεί χωρίς φόρτιση.

ΕΙΔΟΠΟΙΗΣΗ: Όταν το τροφοδοτικό εναλλασσόμενου ρεύματος είναι συνδεδεμένο με την μπαταρία, το εργαλείο ή το μηχάνημα δεν ξεκινά. Σε αυτή την περίπτωση, αφαιρέστε το τροφοδοτικό εναλλασσόμενου ρεύματος από την μπαταρία.

Ανοίξτε το κάλυμμα στη θύρα USB. Συνδέστε την μπαταρία και το τροφοδοτικό εναλλασσόμενου ρεύματος ADP07 (δεν περιλαμβάνεται) ή άλλο γενικό φορτιστή USB χρησιμοποιώντας το καλώδιο USB που παρέχεται με την μπαταρία. Η συνιστώμενη προδιαγραφή εξόδου για τον γενικό φορτιστή USB είναι 5 V / 2,4 A ή χαμηλότερα. Μετά από αυτό, συνδέστε το τροφοδοτικό εναλλασσόμενου ρεύματος ADP07 στην κεντρική ηλεκτρική παροχή. Όταν ολοκληρωθεί η φόρτιση, ολόκληρη η ένδειξη χωρητικότητας μπαταρίας θα ανάψει και, μετά από μια ορισμένη χρονική περίοδο, θα σβήσει. Αποσυνδέστε το τροφοδοτικό εναλλασσόμενου ρεύματος και αποσυνδέστε το καλώδιο USB, μετά κλείστε το κάλυμμα.

► **Εικ.2:** 1. Τροφοδοτικό εναλλασσόμενου ρεύματος ADP07 2. Μπαταρία BL1055B 3. Κάλυμμα 4. Καλώδιο USB

Σημασία της ενδεικτικής λυχνίας

| Ενδεικτικές λυχνίες | | | Υπολειπόμενη χωρητικότητα |
|--|---|---|---------------------------|
| Αναμμένη | Σβηστή | Αναβοσβήνει | |
|  |  |  | 100% (Η φόρτιση τελείωσε) |
| (Οι λυχνίες σβήνουν μετά από μια ορισμένη χρονική περίοδο). | | | |
|  |  |  | 50% έως 100% |
|  |  |  | 25% έως 50% |
|  |  |  | Λιγότερο από 25% |









Εμφάνιση υπολειπόμενης χωρητικότητας μπαταρίας

ΠΑΡΑΤΗΡΗΣΗ: Ανάλογα με τις συνθήκες χρήσης και τη θερμοκρασία περιβάλλοντος, η ένδειξη μπορεί να διαφέρει λίγο από την πραγματική χωρητικότητα.

Ενώ η μπαταρία είναι αποσυνδεδεμένη, πατήστε το κουμπί λειτουργίας. Η ένδειξη χωρητικότητας μπαταρίας ανάβει για λίγα δευτερόλεπτα.

► **Εικ.3:** 1. Ένδειξη χωρητικότητας μπαταρίας

Σημασία της ενδεικτικής λυχνίας

| Ενδεικτικές λυχνίες | | | Υπολειπόμενη χωρητικότητα |
|--|--|---|---------------------------|
|  Αναμμένη |  Σβηστή |  Αναβοσβίνει | |
| |  | | 50% έως 100% |
| |  | | 25% έως 50% |
| |  | | 10% έως 25% |
| |  | | Λιγότερο από 10% |
| |  | | Ανωμαλία μπαταρίας |

Σύνδεση συσκευών USB

⚠ ΠΡΟΣΟΧΗ: Να συνδέετε μόνο συσκευές που είναι συμβατές με τη θύρα USB. Αν δεν το κάνετε αυτό, μπορεί να προκληθεί δυσλειτουργία της μπαταρίας.

ΕΙΔΟΠΟΙΗΣΗ: Πριν συνδέετε μια συσκευή USB στην μπαταρία, να δημιουργείτε πάντα αντίγραφο ασφαλείας των δεδομένων στη συσκευή USB. Αν δεν το κάνετε αυτό, μπορεί να χάσετε τα δεδομένα σας.

ΕΙΔΟΠΟΙΗΣΗ: Η μπαταρία μπορεί να μην παρέχει ισχύ σε μερικές συσκευές USB.

ΕΙΔΟΠΟΙΗΣΗ: Όταν δεν χρησιμοποιείται ή μετά τη φόρτιση, αφαιρέστε το καλώδιο USB και κλείστε το κάλυμμα.

Αυτή η μπαταρία μπορεί να λειτουργήσει ως εξωτερική ηλεκτρική παροχή για συσκευές USB.

Ανοίξτε το κάλυμμα και συνδέστε ένα καλώδιο USB με τη θύρα USB της μπαταρίας. Μετά, συνδέστε το άλλο άκρο του καλωδίου στη συσκευή. Για ηλεκτρική παροχή, πατήστε παρατεταμένα το κουμπί λειτουργίας μέχρι να ανάψει η ένδειξη χωρητικότητας μπαταρίας. Για διακοπή της ηλεκτρικής παροχής, πατήστε παρατεταμένα το κουμπί λειτουργίας μέχρι να σβήσει η ένδειξη χωρητικότητας μπαταρίας.

► **Εικ.4:** 1. Κουμπί λειτουργίας 2. Θύρα USB

ΠΑΡΑΤΗΡΗΣΗ: Το πραγματικό ρεύμα εξόδου διαφέρει ανάλογα με τη συσκευή USB που θα συνδεθεί.

ΠΑΡΑΤΗΡΗΣΗ: Καταναλώνεται ισχύς μπαταρίας όταν το κουμπί λειτουργίας είναι ανοικτό. Να απενεργοποιείτε πάντα τον διακόπτη όταν δεν χρησιμοποιείται.

ΠΑΡΑΤΗΡΗΣΗ: Όταν ηλεκτροδοτείτε πολλαπλές συσκευές USB διαδοχικά, περιμένετε περίπου 10 δευτερόλεπτα αφού αποσυνδέσετε την προηγούμενη συσκευή πριν συνδέσετε την επόμενη συσκευή.

ΣΥΝΤΗΡΗΣΗ

ΕΙΔΟΠΟΙΗΣΗ: Μην χρησιμοποιείτε ποτέ βενζίνη, πετρελαϊκό αιθέρα, διαλυτικό, αλκοόλη ή παρόμοιες ουσίες. Μπορεί να προκληθεί αποχρωματισμός, παραμόρφωση ή ρωγμές.

ΕΙΔΟΠΟΙΗΣΗ: Μην πλένετε την μπαταρία με νερό.

- Σκουπίστε τη βρομιά, σκόνη, λάδι, γράσο, κτλ. με ένα καθαρό στεγνό πανί ή με ένα πανί που έχετε εμποτίσει με σαπουνόνερο και μετά έχετε στύψει καλά.
- Διατηρήστε την μπαταρία σε ένα μέρος όπου δεν θα είναι υπερβολικά ζεστή, κρύα ή υγρή.

Για τη διατήρηση της ΑΣΦΑΛΕΙΑΣ και ΑΞΙΟΠΙΣΤΙΑΣ του προϊόντος, οι επισκευές και οποιαδήποτε άλλη εργασία συντήρησης ή ρύθμισης πρέπει να εκτελούνται από εξουσιοδοτημένα ή εργοστασιακά κέντρα εξυπηρέτησης της Makita, χρησιμοποιώντας πάντοτε ανταλλακτικά της Makita.

TEKNİK ÖZELLİKLER

| | |
|--|---|
| USB bağlantı noktası | D.C. 5 V, 1,5 A, Tip C |
| Anma gerilimi / Anma kapasitesi (dahili batarya) | D.C. 3,6 V / 16,75 Ah |
| Şarj süresi | 5 V / 1,0 A : 14 saat 5 V / 1,5 A : 12 saat 5 V / 2,4 A : 10 saat |
| Boyutlar (U x G x Y) | 128 mm x 74,5 mm x 25 mm (5" x 2-15/16" x 1") |
| Ağırlık | 0,37 kg (0,82 lbs) |

UYARI: Ürünleri sadece özel olarak belirtilen batarya ile kullanın. Başka batarya takımlarının kullanılması yaralanma ve yangın riski oluşturabilir.

Semboller

Ürün için aşağıdaki simgelerden bazıları kullanılır. Kullanmadan önce anlamlarını anladığınızdan emin olun.



El kitabını okuyun.



Li-ion

Sadece AB ülkeleri için Ekipmanda tehlikeli bileşenler bulunduğundan dolayı atık elektrikli ve elektronik ekipmanlar, aküler ve bataryalar çevre ve insan sağlığı üzerinde olumsuz etkiye yol açabilir.

Elektrikli ve elektronik cihazları veya bataryaları evsel atıklarla birlikte atmayın! Atık elektrikli ve elektronik ekipmanlar ile akümülatörler ve bataryalar hakkındaki Avrupa Direktifi ve söz konusu direktifin ulusal yasalara uyarlanması gereğince atık elektrikli ekipmanlar, bataryalar ve akümülatörler ayrı olarak depolanmalı ve çevre koruma hakkındaki mevzuata uygun olarak faaliyet gösteren ayrı bir kentsel atık toplama noktasına teslim edilmelidir. Bu husus, ekipmanın üzerine yerleştirilmiş üzerinde çarpı işareti bulunan tekerlekli çöp kovası simgesi ile belirtilmiştir.



Bataryayı yağmura ya da suya maruz bırakmayın.



Bataryayı ateşe atmayın.



Bataryaya kısa devre yaptırmayın.

GÜVENLİK UYARILARI

UYARI: Kullanmadan önce, bu batarya ile kullanılacak Makita ürününüzün kullanma kılavuzunu mutlaka okuyun.

UYARI: Bu bataryayı sadece Makita tarafından belirtilen ürünlerle kullanın. Bataryanın uyumsuz ürünlerle kullanılması; yangın, aşırı ısınma, patlama ya da elektrolit sızıntısına neden olabilir.

DİKKAT: Düşmesini önlemek için bataryanın kayış deliğine bir kayış takın.

Elektrik güvenliği

- Kablo ve bataryaya ıslak veya yağlı ellerle dokunmayın.**
- Hasarlı USB kablosu kullanmayın.**
- Kabloyu amacı dışında kullanmayın. Taşımak, çekmek veya prizden çıkarmak için kabloyu kullanmayın. Kabloyu ısı, yağ ve keskin uçlardan uzak tutun.**
- Batarya gücü sağlanırken hiçbir kabloyu ayrı bırakmayın.** Küçük çocuklar üzerinden akım geçen fişi ağızlarına sokarak yaralanmaya neden olabilirler.
- USB güç besleme bağlantı noktasına çivi, tel veya başka nesnelere sokmayın.** Aksi takdirde kısa devreye neden olarak duman veya yangına yol açabilir.
- Güç kaynağını USB bağlantı noktasına bağlamayın (şarj için USB güç adaptörü hariç). USB bağlantı noktası sadece düşük gerilimli cihazları şarj etmek için tasarlanmıştır. Düşük gerilimli cihazları şarj etmezken mutlaka kapağı USB bağlantı noktasına takın.** Aksi takdirde yangın tehlikesi vardır.
- Batarya takımı üretici tarafından önerilen şarj cihazı ile yeniden şarj edin.** Bir şarj cihazı tipi ile uyumlu bir batarya takımı başka bir şarj cihazı ile şarj edildiğinde yangın tehlikesi oluşturabilir.
- Cihazları sadece özel olarak belirtilen batarya takımları ile kullanın.** Başka batarya takımlarının kullanılması yaralanma ve yangın riski oluşturabilir.
- Batarya takımı kullanılmadığında; iki terminal arasında bağlantı kurulmasına sebep olabilecek atas, bozuk para, anahtar, çivi, vida gibi metal nesnelere ya da küçük metal objelerden uzak tutun.** Batarya terminallerine kısa devre yaptırmak yanıklara ya da yangına yol açabilir.
- Kötü şartlar altında bataryadan sıvı çıkabilir; temas etmektan kaçının. Eğer istemeden bir temas olursa suyla yıkayın. Sıvının gözlere temas etmesi halinde ek olarak tıbbi yardım alın.** Bataryadan çıkan sıvı tahrişe ya da yanıklara neden olabilir.

11. **Hasar görmüş veya üzerinde değişiklik yapılmışsa bataryayı veya batarya ile kullanılacak cihazı kullanmayın.** Hasar görmüş ya da üzerinde değişiklik yapılmış cihaz yangın, patlama veya yaralanma riski ile sonuçlanan beklenmedik davranışlar sergileyebilir.
12. **Batarya takımını ateşe ya da aşırı sıcaklıklara maruz bırakmayın.** Ateşe ya da 130 °C'nin üzerindeki sıcaklıklara maruz bırakmak patlamaya neden olabilir.
13. **Tüm şarj talimatlarına uyun ve batarya takımını yönergelerde belirtilen sıcaklık aralığının dışındaki sıcaklıklarda şarj etmeyin.** Uygun olmayan bir şekilde ya da belirtilen sıcaklık aralığının dışında şarj etmek bataryaya zarar verebilir ve yangın riskini artırabilir.
14. **Servisin nitelikli bir onarım personeli tarafından sadece orijinal yedek parçalar kullanılarak yapılmasını sağlayın.** Bu, ürünün güvenli kalmasını sağlar.
15. **Cihaz veya batarya batarya takımı üzerinde, kullanım ve bakım talimatlarında belirtilenlerin dışında değişiklik yapmayın ya da onarmaya çalışmayın.**
16. **Yangın ve Yanma Riski. Açmayın, Ezmeyin, (üreticinin belirttiği maksimum sıcaklığın) Üzerinde Isıtmayın veya Yakmayın. Üreticinin Talimatlarına Uyun.**
8. **Bataryayı çivilemeyin, kesmeyin, ezmeyin, fırlatmayın, düşürmeyin ya da bataryayı sert bir nesne ile vurmayın.** Bu eylemler yangın, aşırı ısı veya patlamaya neden olabilir.
9. **Hasarlı bataryayı kullanmayın.**
10. **Aletin içerdiği lityum-iyon bataryalar Tehlikeli Eşyalar Yönetmeliğinin gereksinimlerine tabidir.**
Ticari nakliye işlemleri için, örneğin üçüncü taraf, nakliye acenteleri tarafından yapılan nakliyelerde, paketlenme ve etiketleme gereksinimlerine uyulmalıdır.
Nakliyesi yapılacak ürünün hazırlanması için, tehlikeli maddeler konusunda uzman bir kişiye danışın. Lütfen muhtemelen daha ayrıntılı olan ulusal yönetmeliklere de uyun.
Açık kontakları batlayın ya da maskeleyin ve bataryayı paketin içinde hareket etmeyecek şekilde paketleyin.

11. **Bataryayı bertaraf ederken aletten çıkarın ve güvenli bir yerde bertaraf edin.** Bataryanın bertaraf edilmesi ile ilgili yerel düzenlemelere uyun.
12. **Bataryaları sadece Makita tarafından belirtilen ürünlerle kullanın.** Bataryaların uyumsuz ürünlere takılması; yangın, aşırı ısınma, patlama ya da elektrolit sızıntısına neden olabilir.
13. **Alet uzun süre kullanılmayacaksa batarya aletten çıkarılmalıdır.**
14. **Kullanma sırasında ve sonrasında batarya ısınarak yanıklara veya düşük sıcaklık yanıklarına yol açabilir.** Sıcak batarya ile işlem yaparken dikkat edin.
15. **Yanıklara neden olabilecek kadar sıcak olabileceğinden kullandıktan hemen sonra aletin terminaline dokunmayın.**
16. **Bataryanın terminallerine, deliklerine ve kanallarına mıcır, toz veya toprak girmesine izin vermeyin.** Aletin veya bataryanın zayıf performans göstermesine veya bozulmasına neden olabilir.
17. **Alet yüksek gerilim elektrik güç hatları yakınında kullanımı desteklemediği sürece bataryayı yüksek gerilim elektrik güç hatlarının yakınında kullanmayın.** Aletin veya bataryanın arızalanmasına veya bozulmasına neden olabilir.
18. **Bataryayı çocuklardan uzak tutun.**

Batarya hakkında önemli güvenlik talimatları

1. **Bataryayı kullanmadan önce, tüm talimatları ve (1) batarya şarj cihazı, (2) batarya ve (3) bataryayı kullanan ürün üzerindeki tüm uyarı işaretlerini okuyun.**
 2. **Bataryayı parçalarına ayırmayın veya kurcalamayın.** Yangın, aşırı ısı veya patlamaya neden olabilir.
 3. **Çalışma süresi aşırı derecede kısalmışsa kullanmayı derhal bırakın.** Aşırı ısınma, yanma riski hatta patlamaya neden olabilir.
 4. **Gözünüze elektrolit kaçarsa, gözlerinizi temiz suyla durulayın ve hemen tıbbi yardım alın.** Görme kaybına yol açabilir.
 5. **Bataryaya kısa devre yaptırmayın:**
 - (1) Terminallere herhangi bir iletken madde değdirmeyin.
 - (2) Bataryayı çiviler, madeni paralar, vb. gibi başka metal nesnelere aynı kaba koymaktan kaçının.
 - (3) Bataryayı yağmura ya da suya maruz bırakmayın.
- Kısa devre, büyük bir akım akışına, aşırı ısınmaya, olası yanıklara hatta bataryanın bozulmasına yol açabilir.
6. **Aleti ve bataryayı sıcaklığın 50 °C'ye varabileceği veya bu değeri aşabileceği yerlerde saklamayın ve kullanmayın.**
 7. **Aşırı derecede hasar görmüş ya da tamamen kullanılmaz durumda olsa bile bataryayı yakmayın.** Batarya ateşe atılırsa patlayabilir.

BU TALİMATLARI MUHAFAZA EDİNİZ.

Maksimum batarya ömrü için ipuçları

1. **Bataryayı tamamen boşalmadan önce şarj edin.** Aletin gücünün zayıfladığını fark ettiğiniz zaman daima kullanmayı durdurarak bataryayı şarj edin.
2. **Tam dolu bir bataryayı asla yeniden şarj etmeyin.** Aşırı şarj etme bataryanın hizmet ömrünü kısaltır.
3. **Bataryayı 10°C - 40°C arasındaki oda sıcaklığında şarj edin.** Sıcak bir bataryayı şarj etmeden önce soğumasını bekleyin.
4. **Bataryayı kullanmıyorken aletten veya şarj cihazından çıkarın.**

5. Uzun bir süre (altı aydan daha fazla) kullanmadığımız durumlarda bataryayı şarj edin.

PARÇALARIN TANIMI

Bu batarya aşağıdaki Makita ürünleri için kullanılabilir.

► Şek.1

| Grup | Ürün adı | Model |
|------|----------------------------|--|
| A | Fanlı mont | DFJ206 / DFJ207 / DFJ210 / DFJ211 / DFJ212 / DFJ213 / DFJ214 / DFJ216 / DFJ304 / DFJ305 / DFJ310 / DFJ311 / DFJ405 / DFJ407 / DFJ410 / DFJ411 / DFJ416 |
| | Fanlı yelek | DFV210 |
| | Isıtmalı mont | CJ105D / CJ106D / DCJ205 / DCJ206 |
| | Isıtmalı yelek | CV102D / DCV202 |
| | Isıtmalı battaniye | CB100D / DCB200 |
| B | Fanlı mont | DFJ212A / DFJ213A / DFJ214A / DFJ216A / DFJ312A / DFJ416A |
| | Fanlı yelek | DFV210A / DFV214A / DFV215A |
| | Isıtmalı ilk katman tişört | DCX200 / DCX201 |

1. Güç seviyesi göstergesi

Bir fanlı mont/yelek kullanırken güç seviyesi gösterilir.

NOT: Yukarıda listelenen grup A'daki fanlı mont/yelekleri kullanıyorsanız bunların fan üniteleri 3 adımlı kontrol kullandıklarından güç seviyesi göstergesi 4 yanmaz.

NOT: Isıtmalı giysiyi kullanıyorsanız sadece güç seviyesi göstergesi 4 yanar.

2. Batarya kapasitesi göstergesi

Kalan batarya kapasitesinin seviyesi gösterilir.

3. Güç düğmesi

Açmak için güç düğmesine basın ve güç seviyesi göstergesi yanana kadar basılı tutun.

Fanlı montun/yeleğin güç seviyesini değiştirmek için güç açikken güç düğmesine kısaca basın. Kapatmak için güç düğmesine basın ve güç seviyesi göstergesi kapanana kadar basılı tutun.

NOT: Isıtmalı giysinin sıcaklığını değiştirmek için açikken ısıtmalı giysi üzerindeki düğmeye basın.

4. USB bağlantı noktası (kapaklı)

USB bağlantı noktası, bataryayı şarj etmek için ve ayrıca USB cihazınız için bir güç besleme çıkışı olarak kullanılır.

5. Güç prizi

Güç beslemek için ürünlerden gelen kabloyu veya adaptör kablosunu bağlayın.

6. Fanlı mont/yelek adaptör kablosu (isteğe bağlı aksesuar)

Yukarıda listelenen grup A'daki fanlı montu/yeleği kullanırken adaptör kablosunu kullanın.

7. Isıtmalı giysi adaptör kablosu (isteğe bağlı aksesuar)

Yukarıda listelenen grup A'daki ısıtmalı giysiyi kullanırken adaptör kablosunu kullanın.

8. Ürünlerin prizi

Fanlı mont/yelek veya ısıtmalı giysi için uygun adaptör kablosunu bağlayın. Prizin şekli ve yeri, ürünlerinize bağlı olarak değişir.

9. USB kablosu

USB kablosunu bataryayı şarj etmek için kullanın.

İŞLEVSEL NİTELİKLER

Bataryayı şarj etme

⚠DİKKAT: Şarj ederken USB konektörünü bataryaya sıkıca takın. Gevşek bağlantı duman, yangın ve yaralanma riskine neden olabilir.

⚠DİKKAT: Şarj sırasında bataryanın güç prizine hiçbir cihaz bağlamayın.

⚠DİKKAT: Şarjdan sonra USB kablosunu bataryadan mutlaka çıkarın.













ÖNEMLİ NOT: İlk kez kullanmadan önce bataryayı mutlaka şarj edin. Fabrikadan çıkan batarya yeterince şarjlı değildir ve şarj edilmeden kullanılırsa batarya koruma sistemi çalışabilir.

ÖNEMLİ NOT: AC güç adaptörü bataryaya bağlıyken alet veya makine çalışmaz. Bu durumda, AC güç adaptörünü bataryadan çıkarın.

USB bağlantı noktasının üzerindeki kapağı açın. Bataryayı ve AC Güç Adaptörünü ADP07 (ürünle verilmez) veya başka genel USB şarj aletini batarya ile verilen USB kablosunu kullanarak bağlayın. Genel USB şarj aleti için önerilen çıkış değeri 5 V / 2,4 A veya altıdır. Ardından AC Güç Adaptörünü ADP07 şebeke elektriğine takın. Şarj tamamlandığında tüm batarya kapasitesi göstergesi yanar ve ardından belirli bir süre sonra söner. AC Güç Adaptörünü çıkarın ve USB kablosunu ayırın ve ardından kapağı kapatın.

► **Şek.2:** 1. AC Güç Adaptörü ADP07 2. Batarya BL1055B 3. Kapak 4. USB kablosu

Gösterge lambasının anlamı

| Gösterge lambaları | | | Kalan kapasite |
|---|---|---|------------------------|
| Yanıyor | Kapalı | Yanıp sönmüyor | |
|  |  |  | %100 (Şarj tamamlandı) |
| (Lambalar belirli bir süre sonra söner.) | | | |
|  |  |  | %50 ila %100 |
|  |  |  | %25 ila %50 |
|  |  |  | %25'den daha az |











Kalan batarya kapasitesinin gösterilmesi

NOT: Kullanım koşullarına ve ortam sıcaklığına bağlı olarak, gösterge gerçek kapasiteden biraz farklılık gösterebilir.

Batarya çıkarılmış durumda iken güç düğmesine basın. Batarya kapasitesi göstergesi birkaç saniye yanar.

► **Şek.3:** 1. Batarya kapasitesi göstergesi

Gösterge lambasının anlamı

| Gösterge lambaları | | | Kalan kapasite |
|---|---|---|----------------------|
| Yanıyor | Kapalı | Yanıp sönmüyor | |
|  |  |  | %50 ila %100 |
|  |  |  | %25 ila %50 |
|  |  |  | %10 ila %25 |
|  |  | | %10'dan daha az |
| | | | Bataryada anormallik |

USB cihazlarının bağlanması

⚠DİKKAT: Sadece USB bağlantı noktası ile uyumlu cihazları bağlayın. Aksi takdirde bataryada arızaya neden olabilir.

ÖNEMLİ NOT: Bataryaya bir USB cihazı bağlamadan önce USB cihazındaki verileri mutlaka yedekleyin. Aksi takdirde verileriniz kaybolabilir.

ÖNEMLİ NOT: Batarya bazı USB cihazlarına güç sağlamayabilir.

ÖNEMLİ NOT: Kullanımda değilken veya şarjdan sonra USB kablосunu çıkarın ve kapağı kapatın.

Bu batarya, USB cihazları için harici güç kaynağı olarak çalışabilir.

Kapağı açın ve bataryanın USB bağlantı noktasına bir USB kablosu bağlayın. Ardından kablounun diğer ucunu cihaza bağlayın. Güç beslemek için güç düğmesine basın ve batarya kapasitesi göstergesi yanana kadar basılı tutun. Güç beslemeyi durdurmak için güç düğmesine basın ve batarya kapasitesi göstergesi kapanana kadar basılı tutun.

► **Şek.4:** 1. Güç düğmesi 2. USB bağlantı noktası

NOT: Gerçek çıkış akımı, bağlanacak USB cihazına bağlı olarak değişir.

NOT: Güç düğmesi açık konumdayken bataryanın gücü tüketilir. Kullanımda değilken düğmeyi daima kapalı konuma alın.

NOT: Birden fazla USB cihazına art arda güç besleyen sonraki cihazı bağlamadan önce önceki cihazı ayırdıktan sonra yaklaşık 10 saniye bekleyin.

BAKIM

ÖNEMLİ NOT: Benzin, tiner, alkol ve benzeri maddeleri kesinlikle kullanmayın. Renk değişimi, deformasyon veya çatlaklar oluşabilir.

ÖNEMLİ NOT: Bataryayı su ile yıkamayın.

- Kir, toz, yağ, gres ve benzerlerini temiz kuru bir bezle veya sabunlu suya daldırılıp iyice sıkılmış bir bezle silerek temizleyin.
- Bataryayı aşırı sıcak, soğuk veya nemli olmayacak bir yerde saklayın.

Aleti EMNİYETLİ ve ÇALIŞMAYA HAZIR durumda tutmak için onarımlar, başka her türlü bakım ve ayarlamalar daima Makita yedek parçaları kullanılarak Makita yetkili servis merkezleri veya Fabrikanın Servis Merkezleri tarafından yapılmalıdır.





SPECIFIKATIONER

| | |
|--|--|
| USB-port | 5 V likström, 1,5 A, typ C |
| Nominell spänning / nominell kapacitet (internt batteri) | 3,6 V likström / 16,75 Ah |
| Laddningstid | 5 V / 1,0 A: 14 timmar 5 V / 1,5 A: 12 timmar 5 V / 2,4 A: 10 timmar |
| Mått (L x B x H) | 128 mm x 74,5 mm x 25 mm (5" x 2-15/16" x 1") |
| Vikt | 0,37 kg (0,82 lbs) |

⚠ VARNING: Använd endast produkten tillsammans med tillhörande batteri. Om andra batterier används kan risken för personskada och brand öka.

Symboler

Vissa av följande symboler används för produkten. Se till att du förstår innebörden innan du använder maskinen.

| | |
|---|--|
|  | Läs igenom bruksanvisningen. |
|  Li-ion | Gäller endast inom EU P.g.a. förekomsten av farliga komponenter i utrustningen kan avfall innehållande elektrisk och elektronisk utrustning, ackumulatörer och batterier ha negativ inverkan på miljön och människors hälsa. Kassera inte elektriska och elektroniska apparater eller batterier ihop med hushållsavfall! I enlighet med EU-direktiven om avfall som utgörs av eller innehåller elektrisk och elektronisk utrustning och om batterier och ackumulatörer och förbrukade batterier och ackumulatörer, och dess införlivande i nationell lagstiftning, bör förbrukad elektrisk och elektronisk utrustning, batterier och ackumulatörer förvaras separat och transporteras till en särskild uppsamlingsplats för kommunalt avfall, som drivs i enlighet med regelverket för miljöskydd. Detta anges av symbolen med den överkryssade soptunnan på hjul som sitter på utrustningen. |
|  | Utsätt inte batteriet för vatten eller regn. |
|  | Släng inte batteriet i eld |
|  | Kortslut inte batteriet. |

SÄKERHETSVARNINGAR

⚠ VARNING: Var noga med att läsa bruksanvisningen för din Makita-produkt som ska användas med detta batteri innan du använder den.

⚠ VARNING: Använd detta batteri endast med de produkter som anges av Makita. Att använda batteriet med ej godkända produkter kan leda till brand, hög värme, explosion eller läckage av elektrolyt.

⚠ FÖRSIKTIGT: Fäst en rem i batteriets remhåll för att förhindra att det lossnar och faller ned.

Elsäkerhet

1. Hantera inte sladden och batteriet med våta eller flottiga händer.
2. Använd inte en skadad USB-kabel.
3. Skada inte sladden. Använd inte sladden för att bära eller dra enheten, eller dra ut kontakten. Håll sladden borta från värme, olja och vassa kanter.
4. Lämna inte någon sladd fränkopplad medan batteriström tillförs. Små barn kan sätta den strömförande kontakten i munnen och skadas.
5. För inte in spikar, kablar eller andra föremål i USB-porten för strömförsörjning. Det kan orsaka kortslutning, vilket i sin tur kan leda till rökutveckling eller brand.
6. Anslut inte strömkällan till USB-porten (förutom USB-nätadaptern för laddning). USB-porten är endast avsedd för att ladda enheter med lägre spänning. Sätt alltid locket på USB-porten när du inte laddar en enhet med lägre spänning. Annars finns det risk för brand.
7. Ladda batteriet med laddare som rekommenderas av tillverkaren. Ett batteripaket som passar för en typ av laddare kan skapa en brandrisk om det laddas av en annan laddare.
8. Använd endast apparater med specifikt angivna batteripaket. Om andra batterier används kan risken för personskada och brand öka.
9. När batteriet inte används bör det hållas borta från andra metallföremål som till exempel gem, mynt, nycklar, spik, skruv eller andra små metallföremål som kan skapa anslutning från en terminal till en annan. Kortslutning av batteripolerna kan orsaka brännskador eller brand.
10. Under hårda förhållanden kan det komma vätska ur batteriet; undvik kontakt. Spola med vatten om kontakt ändå råkar uppstå. Om vätskan kommer i kontakt med ögonen bör läkare uppsökas. Vätska från batteriet kan orsaka irritation på huden eller ge brännskador.

11. **Använd inte ett batteri eller apparaten som ska användas med batteriet om de är skadade eller modifierade.** Skadade eller modifierade batterier eller apparater kan uppföra sig opålitligt, vilket kan leda till brand, explosion eller skaderisk.
12. **Utsätt inte batteripaket för eld eller höga temperaturer.** Exponering för eld eller temperaturer över 130 °C kan leda till explosion.
13. **Följ alla laddningsinstruktioner och ladda inte batteripaketet utanför det temperaturintervall som anges i instruktionerna.** Felaktig laddning, eller vid temperaturer utanför det angivna intervallet, kan skada batteriet och öka risken för brand.
14. **Låt en behörig reparatör utföra service och underhåll med originalreservdelar.** Detta garanterar fortsatt säker användning av produkten.
15. **Ändra inte på apparaten eller batteripaketet och försök inte reparera dem, utom enligt vad som anges i användnings- och skötselinstruktionerna.**
16. **Risk för brand och explosion. Öppna inte, krossa, värm över (tillverkarens angivna högsta temperatur) eller bränn.** Följ tillverkarens anvisningar.
10. **De medföljande litiumjonbatterierna är föremål för kraven i gällande lagstiftning för farligt gods.**
För kommersiella transporter (av t.ex. tredje parter som speditorsfirmor) måste de särskilda transportkrav som anges på emballaget och etiketter iakttagas.
För att förbereda den produkt som ska avsändas krävs att du konsulterar en expert på riskmaterial. Var också uppmärksam på att det i ditt land kan finnas ytterligare föreskrifter att följa.
Tejpa över eller maskera blottade kontakter och packa batteriet på sådant sätt att det inte kan röra sig fritt i förpackningen.
11. **När batteriet ska kasseras måste det tas bort från verktyget och kasseras på ett säkert sätt. Följ lokala föreskrifter beträffande avfallshandtering av batteriet.**
12. **Använd endast batterierna med de produkter som specificerats av Makita.** Att använda batterierna med ej godkända produkter kan leda till brand, överdriven värme, explosion eller utläckande elektrolyt.
13. **Om maskinen inte används under en lång tid måste batteriet tas bort från maskinen.**
14. **Under och efter användning kan batteriet bli varmt, vilket kan orsaka brännskador.** Var uppmärksam på hur du hanterar varma batterier.
15. **Vidrör inte verktygets kontakter direkt efter användning eftersom de kan bli heta och orsaka brännskador.**
16. **Låt inte flisor, damm eller smuts fastna i kontaktarna, i hål eller spår i batteriet.** Det kan leda till dålig prestanda eller till att verktyget eller batteriet går sönder.
17. **Såvida inte verktyget stöder användning i närheten av högspänningsledning får batteriet inte användas i närheten av högspänningsledningar.** Det kan leda till att verktyget eller batteriet går sönder eller inte fungerar korrekt.
18. **Förvara batteriet utom räckhåll för barn.**

Viktiga säkerhetsanvisningar för batteriet

1. **Innan batteriet används ska alla instruktioner och varningsmärken på (1) batteriladdaren, (2) batteriet och (3) produkten läsas.**
2. **Ta inte isär eller manipulera batteriet.** Det kan leda till brand, hög värme eller explosion.
3. **Om drifttiden blivit avsevärt kortare ska användningen avbrytas omedelbart.** Det kan uppstå överhettning, brännskador och t o m en explosion.
4. **Om du får elektrolyt i ögonen ska de sköljas med rent vatten och läkare uppsöks omedelbart.** Det finns risk för att synen förloras.
5. **Kortslut inte batteriet:**
 - (1) Rör inte vid polerna med något strömförande material.
 - (2) Undvik att förvara batteriet i en behållare tillsammans med andra metallobjekt som t.ex. spikar, mynt etc.
 - (3) Utsätt inte batteriet för vatten eller regn. En batterikortslutning kan orsaka ett stort strömflöde, överhettning, brand och maskinhaveri.
6. **Förvara och använd inte verktyget och batteriet på platser där temperaturen kan nå eller överstiga 50 °C (122 °F).**
7. **Bränn inte upp batteriet även om det är svårt skadat eller helt utslitet.** Batteriet kan explodera i öppen eld.
8. **Spika inte i batteriet, krossa, kasta eller tappa det inte, och slå det inte mot hårda föremål.** Detta kan leda till brand, hög värme eller explosion.
9. **Använd inte ett skadat batteri.**

SPARA DESSA ANVISNINGAR.

Tips för att uppnå batteriets maximala livslängd

1. **Ladda batteriet innan det är helt urladdat.** Stanna alltid verktyget och ladda batteriet när du märker att maskinen tappar kraft.
2. **Ladda aldrig om ett fulladdat batteri.** Överladdning förkortar batteriets livslängd.
3. **Ladda batteriet vid en rumstemperatur på 10 °C–40 °C (50 °F–104 °F).** Låt ett hett batteri svalna innan det laddas.
4. **När batteriet inte används ska det tas bort från verktyget eller laddaren.**
5. **Ladda batteriet om du inte har använt det på länge (mer än sex månader).**

BESKRIVNING AV DELAR

Detta batteri kan användas för följande produkter från Makita.

► Fig.1

| Grupp | Produktnamn | Modell |
|-------|-------------------------|--|
| A | Fläktjacka | DFJ206 / DFJ207 / DFJ210 / DFJ211 / DFJ212 / DFJ213 / DFJ214 / DFJ216 / DFJ304 / DFJ305 / DFJ310 / DFJ311 / DFJ405 / DFJ407 / DFJ410 / DFJ411 / DFJ416 |
| | Fläktväst | DFV210 |
| | Uppvärmad jacka | CJ105D / CJ106D / DCJ205 / DCJ206 |
| | Uppvärmad väst | CV102D / DCV202 |
| | Uppvärmad filt | CB100D / DCB200 |
| B | Fläktjacka | DFJ212A / DFJ213A / DFJ214A / DFJ216A / DFJ312A / DFJ416A |
| | Fläktväst | DFV210A / DFV214A / DFV215A |
| | Uppvärmad baslagertröja | DCX200 / DCX201 |

1. Indikator för strömnivå

Vid användning av fläktjacka/väst visas strömnivån.

OBS: Om du använder fläktjackor/västar i grupp A som listas ovan, tänds inte strömnivåindikator 4 eftersom deras fläktenheter använder 3-stegs-kontroll.

OBS: Om du använder ett uppvärmt klädesplagg tänds endast strömnivåindikator 4.

2. Indikator för batterikapacitet

Nivån på återstående batterikapacitet visas.

3. Strömbrytare

Slå på genom att hålla strömbrytaren intryckt tills indikatorn för strömnivå tänds.

För att ändra fläktjackans/västens strömnivå, tryck kort på strömbrytaren när strömmen slås på.

Stäng av genom att hålla ned strömbrytaren tills indikatorn för strömnivå släcks.

OBS: För att ändra värmen på det uppvärmda klädesplagget, tryck på knappen på det uppvärmda klädesplagget när det är påslaget.

4. USB-port (med lock)

USB-porten används för att ladda batteriet och används även som utgång för din USB-enhet.

5. Eluttag

Anslut kabeln från produkterna eller adapterkabeln till strömförsörjning.

6. Adapterkabel för fläktjacka/väst (extra tillbehör)

Använd adapterkabel när du använder fläktjacka/väst listad i grupp A ovan.

7. Adapterkabel för uppvärmt klädesplagg (extra tillbehör)

Använd adapterkabeln när du använder ett uppvärmt klädesplagg listat i grupp A ovan.

8. Produkternas uttag

Anslut lämplig adapterkabel för fläktjacka/-väst eller uppvärmt klädesplagg. Uttagets form och placering varierar beroende på dina produkter.

9. USB-kabel

Använd USB-kabeln för att ladda batteriet.

FUNKTIONSBE- SKRIVNING

Laddning av batteriet

⚠ FÖRSIKTIGT: Anslut USB-kontakten ordentligt till batteriet vid laddning. Lös anslutning kan orsaka rökutveckling, brand och personskador.

⚠ FÖRSIKTIGT: Anslut inte några apparater till batteriets eluttag under laddningen.

⚠ FÖRSIKTIGT: Koppla alltid från USB-kabeln från batteriet efter laddning.









OBSERVERA: Se till att ladda batteriet innan det används för första gången. När batteriet levereras från fabriken är det inte laddat tillräckligt och skyddssystem för batteri kan fungera om det används utan laddning.

OBSERVERA: När nätadaptern är ansluten till batteriet, startar inte verktyget eller maskinen. Ta i så fall bort nätadaptern från batteriet.

Öppna locket på USB-porten. Anslut batteriet och nätadaptern ADP07 (ingår ej) eller annan generell USB-laddare med USB-kabeln som medföljer batteriet. Den rekommenderade utgångsspecifikationen för en allmän USB-laddare är 5 V / 2,4 A eller lägre. Anslut sedan nätadaptern ADP07 till elnätet. När laddningen är klar tänds alla indikatorer för batterikapacitet och släcks sedan efter en viss tid. Dra ur sladden till nätadaptern och koppla bort USB-kabeln, och stäng sedan locket.

► Fig.2: 1. Nätadapter ADP07 2. Batteri BL1055B 3. Lock 4. USB-kabel

Indikatorlampans innebörd

| Indikatorlampor | | | Återstående kapacitet |
|---|--|---|---|
|  Upplyst |  Av |  Bliktar | |
|  |  | | 100 % (Laddningen är slutförd) |
| |  | | (Lamporna släcks efter en viss period.) |
|  | | | 50 % till 100 % |
|  | | | 25 % till 50 % |
|  | | | Mindre än 25 % |









Indikerar kvarvarande batterikapacitet

OBS: Beroende på användningsförhållanden och den omgivande temperaturen kan indikationen skilja sig lätt från den faktiska batterikapaciteten.

Tryck på strömbrytaren när batteriet är urkopplat. Indikatorn för batterikapacitet tänds i några sekunder.

► **Fig.3:** 1. Indikator för batterikapacitet

Indikatorlampans innebörd

| Indikatorlampor | | | Återstående kapacitet |
|---|--|---|-----------------------|
|  Upplyst |  Av |  Blinkar | |
|  | | | 50 % till 100 % |
|  | | | 25 % till 50 % |
|  | | | 10 % till 25 % |
|  | | | Mindre än 10 % |
|  | | | Onormalt batteri |

Anslutning av USB-enheter

⚠ FÖRSIKTIGT: Anslut endast enheter som är kompatibla med USB-porten. Underlåtelse att göra det kan orsaka funktionsfel på batteriet.

OBSERVERA: Innan en USB-enhet ansluts till batteriet ska data alltid säkerhetskopieras på USB-enheten. Underlåtelse att göra det kan göra att dina data går förlorade.

OBSERVERA: Batteriet levererar eventuellt inte ström till vissa USB-enheter.

OBSERVERA: När den inte används eller efter laddning ska USB-kabeln tas bort och locket stängas.

Detta batteri kan användas som en extern strömförsörjning för USB-enheter.

Öppna locket och anslut en USB-kabel till USB-porten på batteriet. Anslut sedan den andra änden av kabeln till enheten. För att aktivera strömförsörjning, håll strömbrytaren intryckt tills indikatorn för batterikapacitet tänds. För att inaktivera strömförsörjning, håll strömbrytaren intryckt tills indikatorn för batterikapacitet släcks.

► **Fig.4:** 1. Strömbrytare 2. USB-port

OBS: Den faktiska utströmmen varierar beroende på den anslutna USB-enheten.

OBS: Batteriström förbrukas när strömbrytaren är påslagen. Stäng alltid av strömbrytaren när verktyget inte används.

OBS: När flera USB-enheter strömförsöks efter varandra bör du vänta ungefär 10 sekunder efter att du kopplat bort den föregående enheten innan du ansluter nästa enhet.

UNDERHÅLL

OBSERVERA: Använd inte bensin, förtunningsmedel, alkohol eller liknande. Missfärgning, deformation eller sprickor kan uppstå.

OBSERVERA: Tvätta inte batteriet med vatten.

- Torka av smuts, damm, olja, fett, etc. med en ren, torr trasa eller en doppad i tvålatten och hårt urvriden.
- Förvara batteriet på en plats där det inte blir extremt varmt, kallt eller fuktigt.

För att upprätthålla produktens SÄKERHET och TILLFÖRLITLIGHET bör allt underhålls- och justeringsarbete utföras av ett auktoriserat Makita servicecenter och med reservdelar från Makita.

TEKNISKE DATA

| | |
|--|--|
| USB-port | DC 5 V, 1,5 A, type C |
| Nominell spenning / nominell kapasitet (internt batteri) | DC 3,6 V / 16,75 Ah |
| Ladetid | 5 V / 1,0 A : 14 timer 5 V / 1,5 A : 12 timer 5 V / 2,4 A : 10 timer |
| Mål (L x B x H) | 128 x 74,5 x 25 mm (5" x 2-15/16" x 1") |
| Vekt | 0,37 kg (0,82 pund) |

⚠ ADVARSEL: Produkter skal bare brukes med spesifikt angitt batteri. Bruk av andre batterier kan utgjøre en fare for personskader og brann.

Symboler

Noen av de følgende symbolene brukes for produktet. Vær sikker på å forstå hva de betyr, før bruken.



Les bruksanvisningen.



Li-ion

Kun for EU-land
På grunn av forekomst av farlige komponenter i utstyret, kan avfall fra elektrisk og elektronisk utstyr, akkumulatører og batterier ha en negativ innvirkning på miljøet og menneskers helse.

Ikke kast elektriske og elektroniske apparater eller batterier sammen med husholdningsavfall!

I samsvar med det europeiske direktivet om avfall fra elektrisk og elektronisk utstyr og om akkumulatører og batterier samt akkumulatører og batterier skal kastes, samt deres tilpasning til nasjonal lovgivning, skal brukt elektrisk utstyr samt brukte batterier og akkumulatører samles inn separat og leveres til et eget innsamlingssted for kommunalt avfall, som driver virksomhet i samsvar med miljøvernforordningene.

Dette er angitt av symbolet med den overkryssede avfallsbeholderen som er plassert på utstyret.



Ikke utsett batteriet for vann eller regn.



Ikke kast batteriet i åpen ild



Ikke kortslutt batteriet.

SIKKERHETSADVARSEL

⚠ ADVARSEL: Pass på at du leser bruksanvisningen til Makita-produktet for å gjøre deg kjent med dette batteriet før bruk.

⚠ ADVARSEL: Bruk dette batteriet bare med produktene spesifisert av Makita. Bruk av batteriet med ikke-kompatible produkter kan føre til brann, overoppheting, eksplosjon eller lekkasje av elektrolytter.

⚠ FORSIKTIG: Fest en stropp i strophullet på batteriet for å forhindre at det faller.

Elektrisk sikkerhet

1. Ikke håndter kabelen og batteriet med våte hender eller fattede hender.
2. Ikke bruk en skadet USB-kabel.
3. Ikke utsett strømledningen for tøff behandling. Ledningen må ikke brukes til å bære, trekke eller koble fra produktet. Hold kabelen unna varme, olje og skarpe kanter.
4. Ikke etterlat noen ledninger tilkoblet mens produktet tilføres batteristrøm. Små barn kan ta den strømførende kontakten i munnen, og bli skadet.
5. Ikke sett inn spikre, vaiere eller andre gjenstander i USB-porten. Hvis du gjør dette, kan oppstå kortslutning, som kan forårsake røyk eller brann.
6. Ikke koble strømkilden til USB-porten (bortsett fra USB-strømadapteren for lading). USB-porten skal bare brukes til opplading av enheter med lav spenning. Sett alltid dekslet på USB-porten når du ikke lader en lavspenningsenhet. Ellers kan det oppstå brann.
7. Lad batteriet med en lader som anbefales av produsenten. Et batteri som er egnet for én type lader, kan utgjøre fare for brann hvis det lades med en annen lader.
8. Utstyr skal kun brukes med spesifikt angitte batterier. Bruk av andre batterier kan utgjøre en fare for personskader og brann.
9. Når batteriet ikke er i bruk, må du holde verktøyet unna metallgjenstander som f.eks. binders, mynter, nøkler, spiker, skruer og andre små metallgjenstander som kan skape forbindelse mellom de to polene. Hvis batteripolene kortsluttes, kan du få brannså, eller det kan begynne å brenne.
10. Hvis batteriet utsettes for hardhendt bruk, kan det lekke ut væske fra batteriet. Hvis du kommer i kontakt med batterivæsken, må du skylle med vann. Hvis du får batterivæske i øynene, må du i tillegg oppsøke lege. Væske som kommer ut av batteriet, kan forårsake iritasjon eller brannså.

11. **Ikke bruk batteriet eller utstyret som skal brukes med batteriet, hvis batteriet eller utstyret er skadet eller modifisert.** Batterier eller utstyr som er skadet eller modifisert, kan være upålitelig og føre til brann, eksplosjon eller fare for personskader.
12. **Batteriet må ikke utsettes for ild eller høye temperaturer.** Ild eller temperaturer på over 130 °C kan forårsake eksplosjon.
13. **Følg alle ladeinstruksjoner, og ikke lad batteriet utenfor temperaturområdet som er angitt i instruksjonene.** Feil lading eller lading ved temperaturer utenfor det angitte området, kan skade batteriet og øke faren for brann.
14. **La en kvalifisert reparatør utføre service, og se til at vedkommende kun bruker originale reservedeler.** Dette vil opprettholde sikkerheten til produktet.
15. **Ikke modifiser eller forsøk å reparere apparatet eller batteripakken, med unntak av det som er angitt i instruksjonene for bruk og stell.**
16. **Brann- og eksplosjonsfare.** Må ikke åpnes, knuses varmes over (produsentens spesifiserte maks. temperatur) eller brennes. Følg produsentens instruksjoner.
8. **Du må ikke spikre, skjære, knuse, kaste eller miste batteriet, og heller ikke slå en hard gjenstand mot batteriet.** En slik oppførsel kan føre til brann, overoppheting eller eksplosjon.
9. **Ikke bruk batterier som er skadet.**
10. **Lithium-ion-batteriene som medfølger er gjenstand for krav om spesialavfall.** For kommersiell transport, f.eks. av tredjeparter eller speditorer, må spesielle krav om pakking og merking følges. For varen blir sendt, må du forhøre deg med en ekspert på farlig materiale. Ta også hensyn til muligheten for mer detaljerte nasjonale bestemmelser. Bruk teip eller maskeringsteip for å skjule åpne kontakter og pakk inn batteriet på en slik måte at den ikke kan bevege seg rundt i emballasjen.

11. **Når batteriet skal avhendes, tar du det ut av verktøyet og kaster det på et trygt sted.** Følg lokale bestemmelser for avhending av batterier.
12. **Bruk batteriene kun med produkter spesifisert av Makita.** Montere batteriene i produkter som ikke er konforme kan føre til brann, overheting eller elektrolyttlekkasje.
13. **Hvis verktøyet ikke skal brukes over en lengre periode, må batteriet tas ut av verktøyet.**
14. **Under og etter bruk kan batteriet bli varmt og føre til brannskader.** Vær forsiktig med håndteringen av varme batterier.
15. **Ikke berør terminalen på verktøyet rett etter bruk, da den kan bli varm og forårsake brannskader.**
16. **Ikke la spon, støv eller jord sette seg fast i terminalene, hullene og sporene i batteriet.** Det kan føre til dårlig ytelse eller at verktøyet eller batteriet slutter å fungere.
17. **Med mindre verktøyet støtter bruk nær en høyspent strømlinje, skal batteriet ikke brukes i nærheten av høyspente strømlinjer.** Det kan føre til en funksjonsfeil eller at verktøyet eller batteriet slutter å fungere.
18. **Oppbevar batteriet utilgjengelig for barn.**

Viktige sikkerhetsanvisninger for batteriet

1. **Før du bruker batteriet, må du lese alle anvisninger og forsiktighetsskilt på (1) batteriladere, (2) batteriet og (3) produktet som bruker batteriet.**
2. **Du må ikke demontere eller tukle med batteriet.** Det kan føre til brann, overoppheting eller eksplosjon.
3. **Hvis driftstiden er blitt vesentlig kortere, må du omgående slutte å bruke maskinen.** Hvis ikke kan resultatet bli overoppheting, mulige forbrenninger eller til og med en eksplosjon.
4. **Hvis du får elektrolytt i øynene, må du skylle dem med store mengder rennende vann og oppsøke lege med én gang.** Denne typen uhell kan føre til varig blindhet.
5. **Ikke kortslutt batteriet:**
 - (1) De kan være ekstremt varme og du kan brenne deg.
 - (2) Ikke oppbevar batteriet i samme beholder som andre metallgjenstander, som f.eks. spiker, mynter, osv.
 - (3) Ikke utsett batteriet for vann eller regn. En kortslutning av batteriet kan føre til et kraftig strømstøt, overoppvarming, mulige forbrenninger og til og med til at batteriet går i stykker.
6. **Ikke oppbevar og bruk verktøyet og batteriet på steder hvor temperaturen kan komme opp i eller overskride 50 °C (122 °F).**
7. **Ikke sett fyr på batteriet, ikke engang om det er sterkt skadet eller helt utslitt.** Batteriet kan eksplodere i en brann.

TA VARE PÅ DISSE INSTRUKSENE.

Tips for å opprettholde maksimal batterilevetid

1. **Lad batteriet før det er helt utladet.** Stopp alltid verktøyet, og lad batteriet når du merker at effekten reduseres.
2. **Lad aldri et batteri som er fulladet.** Overlading forkorter batteriets levetid.
3. **Lad batteriet i romtemperatur ved 10 °C – 40 °C (50 °F - 104 °F).** La et varmt batteri kjøles ned før lading.
4. **Når batteriet ikke er bruk, skal det tas ut av verktøyet eller laderen.**
5. **Lad batteriet hvis det ikke har vært brukt på en lang stund (over seks måneder).**

DELEBESKRIVELSE

Dette batteriet kan brukes for følgende Makita-produkter.

► Fig.1

| Gruppe | Produktnavn | Modell |
|--------|---------------------------|--|
| A | Viftejakke | DFJ206 / DFJ207 / DFJ210 / DFJ211 / DFJ212 / DFJ213 / DFJ214 / DFJ216 / DFJ304 / DFJ305 / DFJ310 / DFJ311 / DFJ405 / DFJ407 / DFJ410 / DFJ411 / DFJ416 |
| | Viftevest | DFV210 |
| | Varmejakke | CJ105D / CJ106D / DCJ205 / DCJ206 |
| | Varmevest | CV102D / DCV202 |
| | Varmeteppe | CB100D / DCB200 |
| B | Viftejakke | DFJ212A / DFJ213A / DFJ214A / DFJ216A / DFJ312A / DFJ416A |
| | Viftevest | DFV210A / DFV214A / DFV215A |
| | Undertrøye med oppvarming | DCX200 / DCX201 |

1. Indikator for strømnivå

Viser strømnivået når du bruker en viftejakke/-vest.

MERK: Hvis du bruker viftejakkene/-vestene i gruppe A oppført ovenfor, tennes ikke indikator 4 for strømnivå fordi vifteenheterne bruker tretrinnskontroll.

MERK: Hvis du bruker varmeplagg, tennes bare indikator 4 for strømnivå.

2. Indikator for batterikapasitet

Viser gjenværende batterikapasitet.

3. Strømknapp

Slå på ved å trykke på og holde inne strømknappen til indikatoren for strømnivå tennes.

Hvis du vil endre strømnivået for viftejakken/-vesten, trykker du raskt på strømknappen når strømmen slås på.

Slå av ved å trykke på og holde inne strømknappen til indikatoren for strømnivå slås av.

MERK: Hvis du vil endre varmen for varmeplagget, trykker du på knappen på varmeplagget mens det tilføres strøm.

4. USB-port (med deksel)

USB-porten brukes til å lade batteriet og brukes også som strømforsyningsutgang for USB-enheten din.

5. Strømkontakt

Koble til kabelen fra produktene eller adapterkabelen for å forsyne med strøm.

6. Adapterkabel for viftejakke/-vest (valgfritt tilbehør)

Bruk adapterkabelen når du bruker viftejakken/-vesten i gruppe A oppført ovenfor.

7. Adapterkabel for varmeplagg (valgfritt tilbehør)

Bruk adapterkabelen når du bruker varmeplaggene oppført i gruppe A ovenfor.

8. Stikkontakten på produktene

Koble til egnet adapterkabel for viftejakken/-vesten eller varmeplaggene. Fasongen og plasseringen på kontakten varierer avhengig av produkt.

9. USB-kabel

Bruk USB-kabelen for å lade batteriet.

FUNKSJONSBE- SKRIVELSE

Lade batteriet

⚠FORSIKTIG: Koble USB-kontakten godt til batteriet under lading. En løs tilkobling kan føre til røykutvikling, brann og personskader.

⚠FORSIKTIG: Ikke koble andre apparater til strømkontakten på batteriet under lading.

⚠FORSIKTIG: Koble alltid USB-kabelen fra batteriet etter lading.

OBS: Sørg for at du lader batteriet før det brukes for første gang. Batteriet som sendes fra fabrikken, er ikke ladet tilstrekkelig, og det kan hende beskyttelsessystemet for batteri aktiveres hvis det brukes uten å lades.

OBS: Verktøyet eller maskinen starter ikke når AC-strømadapteren er koblet til batteriet. I så fall fjerner du AC-strømadapteren fra batteriet.

Åpne dekselet på USB-porten. Koble til batteriet og AC-strømadapteren ADP07 (ikke inkludert), eller en annen generell USB-lader, med USB-kabelen som fulgte med batteriet. Anbefalt utgangseffekt for generelle USB-ladere er 5 V / 2,4 A eller lavere. Koble deretter AC-strømadapteren ADP07 til nettspenningen. Når ladingen er fullført, tennes alle indikatorene for batterikapasitet før de slås av etter en bestemt periode. Koble fra AC-strømadapteren og USB-kabelen, og lukk dekselet.

► Fig.2: 1. AC-strømadapter ADP07 2. Batteri BL1055B 3. Deksel 4. USB-kabel

Indikatorlampens betydning

| Indikatorlamper | | | Gjenværende kapasitet |
|--|----|---------|--|
| Tent | Av | Blinker | |
| | | | 100 % (Vent til ladingen er ferdig) |
| ↓ (Lampene slår seg av etter en stund.) | | | |
| | | | 50 % til 100 % |
| | | | 25 % til 50 % |
| | | | Mindre enn 25 % |

Indikere gjenværende batterikapasitet

MERK: Det angitte nivået kan avvike noe fra den faktiske kapasiteten alt etter bruksforholdene og den omgivende temperaturen.

Trykk på strømknappen mens batteriet er frakoblet. Indikator for batterikapasitet lyser i et par sekunder.

► **Fig.3:** 1. Indikator for batterikapasitet

Indikatorlampens betydning

| Indikatorlamper | | | Gjenværende kapasitet |
|-----------------|----|---------|-------------------------------|
| Tent | Av | Blinker | |
| | | | 50 % til 100 % |
| | | | 25 % til 50 % |
| | | | 10 % til 25 % |
| | | | Mindre enn 10 % |
| | | | Noe er unormalt med batteriet |

Tilkobling av USB-enheter

⚠FORSIKTIG: Koble bare til enheter som er kompatible med USB-porten. Hvis du ikke gjør dette, kan det oppstå funksjonsfeil i batteriet.

OBS: Før du kobler en USB-enhet til batteriet, må du alltid ta en sikkerhetskopi av dataene på USB-enheten. Hvis du ikke gjør dette, kan du miste dataene dine.

OBS: Det kan hende at batteriet ikke kan forsyne strøm til enkelte USB-enheter.

OBS: Når utstyret ikke er i bruk, eller etter lading, ta ut USB-kabelen og lukk dekslet.

Dette batteriet kan fungere som en ekstern strømforsyning for USB-enheter.

Åpne dekslet, og koble en USB-kabel til USB-porten på batteriet. Koble deretter den andre enden av kabelen til enheten. Du forsyner strøm ved å trykke på og holde inne strømknappen til indikatoren for batterikapasitet tennes. Du slår av strømforsyningen ved å trykke på og holde inne strømknappen til indikatoren for batterikapasitet slukker.

► **Fig.4:** 1. Strømknapp 2. USB-port

MERK: Den faktiske utgangsspenningen varierer avhengig av USB-enheten som skal kobles til.

MERK: Batteristrøm forbrukes så lenge strømknappen er slått på. Strømbryteren må alltid slås av når den ikke er i bruk.

MERK: Når du forsyner strøm til flere USB-enheter etter hverandre, venter du i ca. 10 sekunder etter forrige enhet ble frakoblet før du kobler til neste enhet.

VEDLIKEHOLD

OBS: Aldri bruk gasolin, bensin, tyner alkohol eller lignende. Det kan føre til misfarging, deformering eller sprekkdannelse.

OBS: Ikke vask batteriet med vann.

- Tørk av skitt, støv, olje, fett, osv. med en ren, tørr klut fuktet og godt oppvridd med såpevann.
- Oppbevar batteriet på et sted der det ikke blir ekstremt varmt, kaldt eller fuktig.

For å opprettholde produktets SIKKERHET og PÅLITELIGHET, må reparasjoner, vedlikehold og justeringer utføres av autoriserte Makita servicesentre eller fabrikk servicesentre, og det må alltid brukes reservedeler fra Makita.

TEKNISET TIEDOT

| | |
|---|--|
| USB-liitäntä | D.C. 5 V, 1,5 A, tyyppi C |
| Nimelliskapasiteetti / nimelliskapasiteetti (sisäinen akku) | D.C. 3,6 V / 16,75 Ah |
| Latausaika | 5 V / 1,0 A: 14 tuntia 5 V / 1,5 A: 12 tuntia 5 V / 2,4 A: 10 tuntia |
| Mitat (P x L x K) | 128 mm x 74,5 mm x 25 mm (5" x 2-15/16" x 1") |
| Paino | 0,37 kg (0,82 lbs) |

VAROITUS: Käytä tuotteita vain määritysten mukaisten akkujen kanssa. Muun tyyppisten akkupakettien käyttäminen voi aiheuttaa tapaturma- tai tulipalovaaran.

Symbolit

Tuotteessa on käytetty seuraavia symboleja. Varmista, että tiedät niiden merkityksen ennen tuotteen käyttöä.



Lue käyttöohje.



Li-ion

Koskee vain EU-maita
Käytetyillä sähkö- ja elektroniikkalaitteilla, paristoilla ja akuilla voi olla negatiivisia ympäristö- ja terveysvaikutuksia niissä käytettyjen haitallisten osien takia.
Älä hävitä sähkö- ja elektroniikkalaitteita tai akkuja kotitalousjätteen mukana!
Vanhoja sähkö- ja elektroniikkalaitteita, paristoja ja akkuja koskevan EU-direktiivin ja sen perusteella laadittujen kansallisten lakien mukaan käytetyt sähkö- ja elektroniikkalaitteet, paristot ja akut on kierrätettävä toimittamalla ne erilliseen, ympäristönsuojelusäädösten mukaisesti toimivaan kierrätyspisteeseen.
Tämä on ilmaistu laitteessa olevalla ylivedetyn roska-astian symbolilla.



Älä altista akkua vedelle tai sateelle.



Älä polta akkuja.



Älä kytkä akkua oikosulkuun.

TURVAVAROITUKSET

VAROITUS: Lue akun kanssa käytettävän Makita-tuotteen käyttöohjeet ennen käyttöä.

VAROITUS: Käytä tätä akkua vain Makitan ilmoittamien tuotteiden kanssa. Akun käyttäminen yhteensopimattomien tuotteiden kanssa voi aiheuttaa tulipalon, liiallisen ylikuumentumisen, räjähdyksen tai akkuneestevuotoja.

HUOMIO: Kiinnitä hinnan akun hinnareikään, ettei se putoa.

Sähköturvallisuus

1. Älä käsittele virtajohtoa ja akkua mairillä tai rasvaisilla käsillä.
2. Älä käytä viallista USB-johtoa.
3. Älä käsittele virtajohtoa huonosti tai käytä sitä väärin. Älä käytä virtajohtoa kantamiseen, vetämiseen tai irrottamiseen. Suojaa virtajohto kuumuudelta, öljyltä ja teräviltä kulmilta.
4. Älä jätä mitään virtajohtoja irti kytketyiksi akkuvirran syötön aikana. Muussa tapauksessa pienet lapset voivat laittaa jännitteellisen johdon suuhunsa, mistä voi seurata henkilövahinkoja.
5. Älä laita USB-virransyöttöliitäntään mitään nauvoja, johtoja tai muita esineitä. Muussa tapauksessa voi seurauksena olla savua tai jopa tulipalon aiheuttava oikosulku.
6. Älä kytkä virtalähdettä USB-liitäntään (paitsi USB-virtasovitin latausta varten). USB-liitäntä on tarkoitettu vain pienjännitelaitteiden lataukseen. Aseta suoja aina USB-liitäntään päälle, kun pienjännitelaitteita ei ole latauksessa. Muussa tapauksessa voi seurauksena olla tulipalovaara.
7. Lataa akku käyttämällä valmistajan suosittelemaa laturia. Tietyille laturille sopiva akkupaketti voi aiheuttaa tulipalovaaran, jos sitä ladataan muun tyyppisellä laturilla.
8. Käytä laitteita vain määritysten mukaisten akkupakettien kanssa. Muun tyyppisten akkupakettien käyttäminen voi aiheuttaa tapaturma- tai tulipalovaaran.
9. Kun akkupaketti ei ole käytössä, säilytä se erillään metalliesineistä, kuten paperiliittimistä, kolikoista, avaimista, nauloista, ruuveista ja muista pienistä metalliesineistä, jotka voivat yhdistää akun navat. Akun napojen oikosulkeminen voi aiheuttaa palovamman tai tulipalon.
10. Akusta voi vuotaa nestettä, jos sitä käsitellään väärin. Vältä kosketusta. Jos nestettä pääsee iholle vahingossa, huuhtelee iho vedellä. Jos nestettä pääsee silmiin, hakeudu lääkärin hoitoon. Ulos purkautunut akkuneeste voi ärsyttää ihoa tai aiheuttaa pölyvammoja.

11. **Älä käytä akkua tai akun kanssa käytettävää laitetta, jos se on vaurioitunut tai siihen on tehty muutoksia.** Vialliset tai muunnellut akut tai laitteet voivat toimia odottamattomasti aiheuttamalla tulipalo-, räjähdys- tai tapaturmavaaran.
12. **Älä altista akkua tulelle tai äärimmäisille lämpötiloille.** Altistus tulelle tai yli 130 °C:n lämpötiloille voi aiheuttaa räjähdyksen.
13. **Noudata kaikkia latausohjeita, äläkä lataa akkupakettia ohjeissa määritettyjen lämpötilarajojen ulkopuolella.** Väärin tai ohjeissa määritettyjen lämpötilarajojen ulkopuolella suoritettu lataus voi aiheuttaa akkuvaurion ja kasvattaa tapaturmavaaraa.
14. **Anna pätevän korjaajan huoltaa tuote vain alkuperäisillä vastaavilla varaosilla käyttämällä.** Näin varmistetaan, että tuotteen turvallisuus säilyy.
15. **Älä yritä muokata tai korjata laitetta tai akkupakettia muutoin kuin käyttö- ja ylläpito-ohjeissa on ohjeistettu.**
16. **Tulipalon ja palovammojen vaara. Älä avaa, muserra, lämmitä yli (valmistajan suosittelema suurin lämpötila) tai hävitä polttamalla.** Noudata valmistajan ohjeita.
10. **Sisältyviä litium-ioni-akkuja koskevat vaarallisten aineiden lainsäädännön vaatimukset.** Esimerkiksi kolmansien osapuolten huolintaliikkeen tulee kaupallisissa kuljetuksissa noudattaa pakkaamista ja merkintöjä koskevia erityisvaatimuksia. Lähetettävän tuotteen valmistelu edellyttää vaarallisten aineiden asiantuntijan neuvontaa. Huomioi myös mahdollisesti yksityiskohtaisemmat kansalliset määräykset
Akun avoimet liittimet tulee suojata teipillä tai suojuksella ja pakkaaminen tulee tehdä niin, ettei akku voi liikkua pakkauksessa.
11. **Kun akku on hävitettävä, poista se työkalusta ja hävitä se turvallisesti.** Hävitä akku paikallisten määräysten mukaisesti.
12. **Käytä akkua vain Makitan ilmoittamien tuotteiden kanssa.** Akkujen asentaminen yhteensopimattomiin tuotteisiin voi aiheuttaa tulipalon, liiallisen ylikuumentumisen, räjähdyksen tai akkuneestevuotoja.
13. **Jos laitetta ei käytetä pitkään aikaan, akku on poistettava laitteesta.**
14. **Akun lämpötila voi käytön aikana ja sen jälkeen nousta niin kuumaksi, että se voi aiheuttaa palovammoja tai lieviä palovammoja.** Käsittele kuumia akkuja huolellisesti.
15. **Älä kosketa työkalun liittintä välittömästi käytön jälkeen, sillä se voi olla riittävän kuuma aiheuttamaan palovammoja.**
16. **Älä päästä lastuja, pölyä tai maata akun liittimiin, aukkoihin ja uriin.** Se voi heikentää työkalun tai akun suorituskykyä tai johtaa niiden rikkoutumiseen.
17. **Ellei työkalu tue käyttöä korkeajännitelinjojen lähellä, älä käytä akkua korkeajännitelinjojen lähellä.** Se voi johtaa työkalun tai akun toimintahäiriöön tai rikkoutumiseen.
18. **Pidä akku poisna lasten ulottuvilta.**

Akkua koskevat tärkeät turvallisuusohjeet

1. Ennen akun käyttöönottoa tutustu kaikkiin (1) akkulaturin, (2) akun ja (3) akkukäyttöisen tuotteen ohjeisiin ja varoitusteksteihin.
2. **Älä pura tai peukaloi akkua.** Se voi johtaa tulipaloon, ylikuumentumiseen tai räjähdykseen.
3. **Jos akun toiminta-aika lyhenee merkittävästi, lopeta akun käyttö.** Seurauksena voi olla ylikuumentuminen, palovammoja tai jopa räjähdys.
4. **Jos akkuneustettä pääsee silmiin, huuhtele puhtaalla vedellä ja hakeudu välittömästi lääkärin hoitoon.** Akkuneuste voi aiheuttaa näön menetyksen.
5. **Älä oikosulje akkua:**
 - (1) Älä koske akun napoihin millään sähköä johtavalla materiaalilla.
 - (2) Älä säilytä akkua yhdessä metalliesineiden, kuten naulojen, kolikoiden yms. kanssa.
 - (3) Älä altista akkua vedelle tai sateelle. Oikosulkua voi aiheuttaa virtapiikkiin, ylikuumentumista, palovammoja tai laitteen rikkoutumisen.
6. **Älä säilytä ja käytä työkalua ja akkua paikassa, jossa lämpötila voi nousta 50 °C:een (122 °F) tai korkeammaksi.**
7. **Älä hävitä akkua polttamalla, vaikka se olisi pahoin vaurioitunut tai täysin loppuun kulunut.** Akku voi räjähtää tulessa.
8. **Älä naulaa, leikkaa, purista, heitä tai pudota akkua tai iske sitä kovia esineitä vasten.** Tällaiset toimet voivat johtaa tulipaloon, ylikuumentumiseen tai räjähdykseen.
9. **Älä käytä viallista akkua.**

SÄILYTÄ NÄMÄ OHJEET.

Vihjeitä akun käyttöön pidentämiseksi

1. **Lataa akku ennen kuin se purkautuu täysin.** Lopeta aina työkalun käyttö ja lataa akku, jos huomaat työkalun tehon vähenevän.
2. **Älä koskaan lataa täysin ladattua akkua uudestaan.** Ylilataaminen lyhentää akun käyttöikää.
3. **Lataa akku 10 °C – 40 °C:n (50 °F – 104 °F:n) huonelämpötilassa.** Anna kuuman akun jäähtyä ennen lataamista.
4. **Kun et käytä akkua, irrota se työkalusta tai laturista.**
5. **Lataa akku, jos et käytä sitä pitkään aikaan (yli kuuteen kuukauteen).**

OSIEN KUVAUS

Tätä akkua voidaan käyttää seuraavien Makita-tuotteiden kanssa.

► Kuva1

| Ryhmä | Tuotteen nimi | Malli |
|-------|----------------|--|
| A | Tuuletintakki | DFJ206 / DFJ207 / DFJ210 / DFJ211 / DFJ212 / DFJ213 / DFJ214 / DFJ216 / DFJ304 / DFJ305 / DFJ310 / DFJ311 / DFJ405 / DFJ407 / DFJ410 / DFJ411 / DFJ416 |
| | Tuuletinliivi | DFV210 |
| | Lämpötakki | CJ105D / CJ106D / DCJ205 / DCJ206 |
| | Lämpöliivi | CV102D / DCV202 |
| | Lämpöpeite | CB100D / DCB200 |
| B | Tuuletintakki | DFJ212A / DFJ213A / DFJ214A / DFJ216A / DFJ312A / DFJ416A |
| | Tuuletinliivi | DFV210A / DFV214A / DFV215A |
| | Lämpöaluspaita | DCX200 / DCX201 |

1. Virtatason ilmaisin

Kun käytät tuuletintakkia/liiviä, virtataso näytetään.

HUOMAA: Jos käytät tuuletintakkeja/liivejä yllä mainitussa ryhmässä A, virtatason ilmaisin 4 ei syty, koska niiden tuuletinyksiköt käyttävät 3-vaiheista ohjausta.

HUOMAA: Jos käytät lämpövaatteita, vain virtatason ilmaisin 4 syttyy.

2. Akkukapasiteetti-ilmaisin

Jäljellä oleva akkukapasiteettitaso näytetään.

3. Virtapainike

Voit käynnistää virtapainiketta painamalla ja pitämällä sitä, kunnes virtatason ilmaisin syttyy. Voit muuttaa tuuletintakin/liivien virtatasoa painamalla virtapainiketta hetken aikaa, kun virta on kytketty. Voit sammuttaa virran painamalla virtapainiketta ja pitämällä sitä, kunnes virtatason ilmaisin sammuu.

HUOMAA: Voit muuttaa lämpövaatteen lämpöasetusta painamalla vaatteen painiketta, kun vaatteeseen on kytketty virta.

4. USB-liitäntä (kannella)

USB-liitäntää käytetään akun lataamiseen sekä virran syötön lähteenä USB-laitteelle.

5. Virtapistoke

Kytke tuotteiden kaapeli tai sovitinkaapeli virran syöttämiseksi.

6. Sovitinkaapeli tuuletintakille/liiville (valinnainen lisävaruste)

Käytä sovitinkaapelia, kun käytät tuuletintakkia/liiviä alla ilmoitetussa ryhmässä A.

7. Lämpövaatteen sovitinkaapeli (lisävaruste)

Käytä sovitinkaapelia, kun käytät yllä olevan ryhmän A lämpövaatteita.

8. Tuotteiden pistoke

Kytke tuuletintakkiin-/liiviin tai lämpövaatteeseen sopiva sovitinkaapeli. Pistokkeen muoto ja sijainti vaihtelee tuotteen mukaan.

9. USB-johto

Käytä USB-johtoa akun lataamiseen.

TOIMINTOJEN KUVAUS

Akun lataaminen

▲HUOMIO: Lataamisen aikana yhdistä USB-liitin tiukasti akkuun. Löysä liitäntä voi aiheuttaa riskin savusta, tulesta ja henkilövahingoista.

▲HUOMIO: Latauksen aikana älä yhdistä mitään laitteita akun virtapistokkeeseen.

▲HUOMIO: Irrota USB-johto aina akusta lataamisen jälkeen.















HUOMAUTUS: Muista ladata akku ennen kuin alat käyttää sitä. Tehtaalta toimitettua akkua ei ole ladattu riittävästi, ja lataamattomana käytetty akku voi laukaista akun suojausjärjestelmän.

HUOMAUTUS: Työkalu tai kone ei käynnisty, kun verkkomuuntaja on kytkettynä akkuun. Irrota tässä tapauksessa verkkomuuntaja akusta.

Avaa USB-portin kansi. Liitä akku ja verkkomuuntaja ADP07 (ei mukana) tai muu yleinen USB-laturi akun mukana toimitetulla USB-johdolla. Yleisen USB-laturin suositeltu lähtöteho on 5 V / 2,4 A tai alempi. Liitä sen jälkeen verkkomuuntaja ADP07 pistorasiaan. Kun lataaminen on päättynyt, akun täyden kapasiteetin merkkivalo syttyy ja tietyn ajan kuluttua sammuu. Irrota verkkomuuntaja ja irrota USB-johto ja sulje sitten kansi.

► **Kuva2:** 1. Verkkomuuntaja ADP07 2. Akku BL1055B 3. Kansi 4. USB-johto

Merkkivalojen merkitys

| Merkkivalot | | | Jäljellä oleva kapasiteetti |
|---|---|---|--------------------------------|
|  Palaa |  Pois päältä |  Viikkuu | |
|  |  |  | 100 % (Lataus on päättynyt) |
| ↓ (Valot sammuvat määrätyn ajan kuluttua.) | | | |
|  |  |  | 50 % – 100 % |
|  |  |  | 25 % – 50 % |
|  |  |  | Alle 25 % |



















Akun jäljellä olevan varaustason ilmaisin

HUOMAA: Ilmoitettu kapasiteetti voi erota hie-
man todellisesta käyttöolosuhteiden ja -lämpötilan
mukaan.

Kun akku irrotetaan, paina virtapainiketta.
Akkukapasiteetti-ilmaisimet palavat muutaman sekun-
nin ajan.

► **Kuva3:** 1. Akkukapasiteetti-ilmaisim

Merkkivalojen merkitys

| Merkkivalot | | | Jäljellä oleva kapasiteetti |
|---|---|---|--------------------------------|
|  Palaava |  Pois päältä |  Vilkkuu | |
|  |  |  | 50 % – 100 % |
|  |  |  | 25 % – 50 % |
|  |  |  | 10 % – 25 % |
|  |  |  | Alle 10 % |
|  |  |  | Akun epänor- maali tila |

USB-laitteiden liitäntä

HUOMIO: Liitä ainoastaan USB-liitäntään
kanssa yhteensopivia laitteita. Muussa tapauk-
sessa voi seurauksena olla akun käyttöhäiriöitä.

HUOMAUTUS: Ennen USB-laitteen liittämistä
akkuun, varmuuskopioi aina USB-laitteessa ole-
vat tiedot. Muussa tapauksessa voi seurauksena olla
tietojesi häviäminen.

HUOMAUTUS: Akku ei ehkä syötä virtaa tietyille
USB-laitteille.

HUOMAUTUS: Latauksen jälkeen tai jos liitäntä
ei ole käytössä, irrota USB-johto ja peitä liitäntä
suojalla.

Tämä akku voi toimia ulkoisena virtalähteenä
USB-laitteille.

Avaa suoja ja liitä USB-johto akun USB-liitäntään. Liitä
johdon toinen pää laitteeseen. Voit syöttää virtaa pai-
namalla virtapainiketta ja pitämällä sitä, kunnes akku-
kapasiteetti-ilmaisim syttyy. Virransyöttö kytketään pois
päältä pitämällä virtapainiketta painettuna niin kauan,
että akkukapasiteetti-ilmaisim sammuu.

► **Kuva4:** 1. Virtapainike 2. USB-liitäntä

HUOMAA: Todellinen ulostulovirta vaihtelee kytketyn
USB-laitteen mukaan.

HUOMAA: Akkuvirtaa kulutetaan, kun virtapainike
on päällä. Kytke aina kytkin pois päältä, kun laitetta
ei käytetä.

HUOMAA: Jos syötät virtaa useille USB-laitteille
peräkkäin, odota noin 10 sekuntia kunkin laitteen
irrottamisesta, ennen kuin yhdistät seuraavan
laitteen.

KUNNOSSAPITO

HUOMAUTUS: Älä koskaan käytä bensiiniä,
ohenteita, alkoholia tai tms. aineita. Muutoin pinta
voi halkeilla tai sen värit ja muoto voivat muuttua.
Muutoin laitteeseen voi tulla värjäytyksiä, muodon
vääristymiä tai halkeamia.

HUOMAUTUS: Älä pese akkua vedellä.

- Pyyhi pölyt, lika, öljy, rasva jne. kuivalla tai saip-
puavedellä kostutetulla ja nihkeäksi väännetyllä
liinalla.
- Säilytä akkua paikassa, jossa se ei ole erittäin
kuuma, kylmä tai kostea.

Tuotteen TURVALLISUUDEN ja LUOTETTAVUUDEN
takaamiseksi korjaukset, muut huoltotyöt ja säädöt
on teetettävä Makitan valtuutetussa huoltopisteessä
Makitan varaosia käyttäen.

SPECIFIKĀCIJAS

| | |
|---|---|
| USB pieslēgvietā | Līdzstrāva 5 V, 1,5 A, C tips |
| Nominālais spriegums / Nominālā ietilpība (iekšējais akumulators) | Līdzstrāva 3,6 V / 16,75 Ah |
| Uzlādes laiks | 5 V / 1,0 A: 14 stundas 5 V / 1,5 A: 12 stundas 5 V / 2,4 A: 10 stundas |
| Izmēri (G x P x A) | 128 mm x 74,5 mm x 25 mm (5" x 2-15/16" x 1") |
| Svars | 0,37 kg (0,82 mārciņas) |

⚠ BRĪDINĀJUMS: Izmantojiet ierīces tikai ar paredzētajiem akumulatoriem. Cita tipa akumulatoru izmantošana var radīt traumu un aizdegšanās risku.

Simboli

Izstrādājumam tiek izmantoti dažādi norādītajiem simboliem. Pirms izmantošanas pārliecinieties, vai pareizi izprotat to nozīmi.



Izlasiet lietošanas rokasgrāmatu.



Li-Ion

Tikai ES valstīs
Tā kā šajā aprīkojumā ir bīstamas sastāvdaļas, elektrisko un elektronisko iekārtu, akumulatoru un bateriju atkritumi var negatīvi ietekmēt apkārtni un cilvēka veselību.

Elektroierīces, elektroniskās ierīces un akumulatorus nedrīkst izmest kopā ar mājāsaimniecības atkritumiem!
Saskaņā ar Eiropas direktīvu par elektrisko un elektronisko iekārtu atkritumiem, akumulatoriem un baterijām, kā arī akumulatoru un bateriju atkritumiem un šīs direktīvas pielāgošanu valsts tiesību aktiem elektrisko un elektronisko iekārtu, bateriju un akumulatoru atkritumi ir jāglabā atsevišķi un jānogādā uz sadzīves atkritumu dalītās savākšanas vietas, ievērojot attiecīgos vides aizsardzības noteikumus.
Par to liecina uz iekārtas redzams simbols ar pārsvītrotu atkritumu konteineru uz riteņiem.



Sargiet akumulatoru no ūdens un lietus.



Nemetiet akumulatoru ugunī.



Neslīdziet akumulatoru tīslīgumam.

DROŠĪBAS BRĪDINĀJUMI

⚠ BRĪDINĀJUMS: Pirms izmantošanas noteikti izlasiet Makita izstrādājuma lietošanas rokasgrāmatu, kurš tiks izmantots ar šo akumulatoru.

⚠ BRĪDINĀJUMS: Izmantojiet šo akumulatoru tikai ar Makita norādītajiem izstrādājumiem. Izmantojot šo akumulatoru kopā ar nesaderīgiem izstrādājumiem, var rasties aizdegšanās, pārmērīgs karstums, eksplozija vai elektrolīta noplūde.

⚠ UZMANĪBU: Pievienojiet saiti akumulatora saites atverē, lai akumulators nenokristu.

Elektriskā drošība

1. Neņemiet vadošu akumulatoru ar mitrām vai taukainām rokām.
2. Nelietojiet bojātu USB kabeli.
3. Lietojiet vadu pareizi. Nekad neizmantojiet vadu nešanai, neraujiet aiz tā, neraujiet vadu, lai to atvienotu. Sargājiet vadu no karstuma, eļļām un asām malām.
4. Ja tiek izmantota akumulatora jauda, nodrošiniet, lai nebūtu kādu nepievienotu vadu. Mazi bērni varētu ielikt mutē strāvai pieslēgtu kontaktspaudni un gūt savainojumus.
5. Neievietojiet USB strāvas apgādes pieslēgvietā naglas, stieples vai citus priekšmetus. Tādējādi var veidoties tīslīgums, kas var izraisīt dūmus vai aizdegšanos.
6. Nepievienojiet strāvas avotu USB pieslēgvietai (izņemot USB strāvas apgādes adapteri uzlādei). USB pieslēgvietā ir paredzēta tikai zemāka sprieguma ierīču uzlādei. Ja USB pieslēgvietā netiek uzlādētas zemsprieguma ierīces, vienmēr uzlieciet tai vāciņu. Pretējā gadījumā ir aizdegšanās risks.
7. Akumulatora uzlādei izmantojiet tikai ražotāja ieteikto lādētāju. Akumulators, kas ir piemērots uzlādei, izmantojot konkrētu lādētāja tipu, var radīt aizdegšanās risku, ja to uzlādē ar citu lādētāju.
8. Izmantojiet ierīces tikai ar paredzētajiem akumulatoriem. Cita tipa akumulatoru izmantošana var radīt traumu un aizdegšanās risku.
9. Kamēr akumulators netiek izmantots, neturiet to blakus metāla priekšmetiem, piemēram, saspraudēm, monētām, atslēgām, naglām, skrūvēm un citiem nelieliem metāla priekšmetiem, kas var savienot spaili. Akumulatora spaiļu tīssavienojums var izraisīt apdegumus vai aizdegšanos.
10. Nepareizas lietošanas gadījumā no akumulatora var izteciēt šķidrums; nepieskarieties tam. Ja nejausi pieskārties šķidrumam, skarto vietu noskalojiet ar ūdeni. Ja šķidrums nokļūst acīs, papildus iepriekš minētajam, vērsieties pie ārsta. No akumulatora izteciējušais šķidrums var izraisīt kairinājumu vai apdegumus.

11. Neizmantojiet akumulatoru vai ierīci, kas paredzēta izmantošanai ar akumulatoru, ja kāda no ierīcēm ir bojāta vai pārveidota. Bojāti vai pārveidoti akumulatori vai ierīces var darboties neprognozējami, izraisot aizdegšanos, sprādzieni vai traumu.
12. Nepakļaujiet akumulatoru uguns un pārmērīgi augstas temperatūras iedarbībai. Pakļaujot izstrādājumus uguns vai par 130 °C augstākas temperatūras iedarbībai, var notikt sprādziens.
13. Izpildiet visus uzlādes norādījumus un neuzlādējiet akumulatoru ārpus norādījumos noteiktā temperatūras diapazona. Nepareiza uzlāde vai temperatūra, kas ir ārpus noteiktā diapazona, var sabojāt akumulatoru un palielināt aizdegšanās risku.
14. Ierīces apkopi uzticiet veikt kvalificētam remonta speciālistam, kurš izmanto tikai identiskas rezerves daļas. Tādējādi tiks uzturēta izstrādājuma drošība.
15. Nepārveidojiet vai nemēģiniet labot ierīci vai akumulatora bloku veidos, kas nav norādīti ierīces lietošanas un apkopes norādījumos.
16. Ugunsgrēka un apdegumu risks. Neatvērt, nesaspīest, nekarsēt (virs ražotāja norādītās maksimālās temperatūras) un neaizdedzināt. Ievērojiet ražotāja norādījumus.

Svarīgi drošības norādījumi par akumulatoru

1. Pirms akumulatora lietošanas izlasiet visus norādījumus un brīdinājumus, kas atrodas uz 1) akumulatora iādētāja, 2) akumulatora un 3) izstrādājuma, kurā tiek izmantots akumulators.
2. Akumulatoru nedrīkst ne pārveidot, ne izjaukt. Citādi var tikt izraisīta aizdegšanās, pārmērīgs karstums vai sprādziens.
3. Ja akumulatora darbības laiks kļūva ievērojami īsāks, nekavējoties pārtrauciet to izmantot. Citādi, tas var izraisīt pārkarsējumu, uzliesmojumu vai pat sprādzienu.
4. Ja elektrolīts nonāk acīs, izskalojiet tās ar tīru ūdens un nekavējoties griezieties pie ārsta. Tas var izraisīt redzes zaudēšanu.
5. Neradiet īssavienojumu akumulatorā.
 - (1) Nepieskarieties spaiļēm ar elektrību vadošiem materiāliem.
 - (2) Neglabājiet akumulatoru tvertnē kopā ar citiem metāla priekšmetiem, piemēram, naglām, monētām u. tml.
 - (3) Sargiet akumulatoru no ūdens un lietus. Akumulatora īssavienojums var radīt spēcīgu strāvas plūsmu, pārkarsšanu, uzliesmojumu un pat sabojāt akumulatoru.
6. Neglabājiet un neizmantojiet darbarīku un akumulatoru vietās, kur temperatūra var sasniegt vai pārsniegt 50 °C (122 °F).
7. Nededziniet akumulatoru pat, ja tas ir stipri bojāts vai pilnībā nolietots. Akumulators uguni var eksplodēt.

8. Akumulatoru nedrīkst naglot, griezt, saspīest, mest vai nomest, kā arī pa to nedrīkst sist ar cietu priekšmetu. Šādas darbības var izraisīt aizdegšanos, pārmērīgu karstumu vai sprādzienu.
9. Neizmantojiet bojātu akumulatoru.
10. Uz izmantotajiem litija jonu akumulatoriem attiecas likumdošanas prasības par bīstamiem izstrādājumiem.

Komerציālā transportēšanā, ko veic, piemēram, trešās puses, transporta uzņēmumi, jāievēro uz iesaiņojuma un marķējuma norādītās īpašās prasības.

Lai izstrādājumu sagatavotu nosūtīšanai, jāsažinās ar bīstamo materiālu speciālistu. Ievērojiet arī citus attiecināmos valsts normatīvus.

Vajļējus kontaktus nosedziet ar līmteni vai citādi pārklājiet, bet akumulatoru iesaiņojiet tā, lai sānīt tas nevarētu izkustēties.
11. Lai likvidētu akumulatoru, izņemiet to no darbarīka un atbrīvojieties no tā drošā vietā. Ievērojiet vietējos noteikumus par akumulatoru likvidēšanu.
12. Izmantojiet šos akumulatorus tikai ar izstrādājumiem, kurus norādījis Makita. Ievietojot šos akumulatorus nesaderīgos izstrādājumos, var rasties ugunsgrēks, pārmērīgs karstums, tie var uzsprāgt vai no tiem var iztecoēt elektrolīts.
13. Ja darbarīks netiks lietots ilgu laiku, no tā jāizņem akumulators.
14. Lietošanas laikā vai pēc tās akumulators var uzkrāt siltumu, kas var izraisīt apdegumus vai zemas temperatūras apdegumus. Ar karstu akumulatoru apejieties rūpīgi.
15. Nepieskarieties darbarīka izvadam uzreiz pēc lietošanas, jo tas var būt sakarsis un izraisīt apdegumus.
16. Neļaujiet akumulatora termināļos, atverēs un rievās uzkrāties skaidām, putekļiem vai augsnē. Tādējādi darbarīka vai akumulatora sniegums var pasliktināties, vai notikt atteice.
17. Neizmantojiet akumulatoru augstsprieguma līniju tuvumā, izņemot gadījumos, kad darbarīks ir piemērots lietošanai augstsprieguma līniju tuvumā. Pretējā gadījumā darbarīkam vai akumulatoram ir iespējami darbības traucējumi vai bojājumi.
18. Glabājiet akumulatoru bērniem nepieejamā vietā.

SAGLABĀJIET ŠOS NORĀDĪJUMUS.

Ieteikumi akumulatora kalpošanas laika pagarināšanai

1. Uzlādējiet akumulatoru, pirms tas ir pilnībā izlādējies. Vienmēr, kad ievērojat, ka darbarīka darba jauda zudusi, apturiet darbarīku un uzlādējiet akumulatoru.
2. Nekad nelādējiet pilnībā uzlādētu akumulatoru. Pārmērīga uzlāde saīsina akumulatora darbūžu.
3. Uzlādējiet akumulatoru istabas temperatūrā 10 °C–40 °C (50 °F–104 °F). Ja pirms uzlādes akumulators ir karsts, ļaujiet tam atdzist.

- Kad akumulators netiek izmantots, izņemiet to no darbarīka vai lādētāja.**
- Uzlādējiet litija jonu akumulatoru, ja to ilgstoši nelietosiet (vairāk nekā sešus mēnešus).**

5. Strāvas kontaktligzda

Pievienojiet izstrādājuma kabeli vai adaptera kabeli pie strāvas apgādes avota.

6. Jakas ar ventilatoru/vestes adaptera kabelis (papildpiederums)

Izmantojiet adaptera kabeli, ja izmantojat iepriekš norādīto A grupas jaku ar ventilatoru/vesti.

7. Apsildāmā apgērba adaptera kabelis (papildpiederums)

Izmantojiet adaptera kabeli, ja izmantojat iepriekš norādītās A grupas apsildāmo apgērbi.

8. Izstrādājumu kontaktligzda

Pievienojiet atbilstošu adaptera kabeli jakai/vestei ar ventilatoru vai apsildāmajam apgērbam. Kontaktligzdas forma un atrašanās vieta dažādiem izstrādājumiem ir atšķirīga.

9. USB kabelis

Akumulatora uzlādei izmantojiet USB kabeli.

DETAĻU APRAKSTS

Šo akumulatoru var izmantot tālāk uzskaitītajiem Makita izstrādājumiem.

► Att.1

| Grupa | Izstrādājuma nosaukums | Modelis |
|-------|--------------------------|--|
| A | Jaka ar ventilatoru | DFJ206 / DFJ207 / DFJ210 / DFJ211 / DFJ212 / DFJ213 / DFJ214 / DFJ216 / DFJ304 / DFJ305 / DFJ310 / DFJ311 / DFJ405 / DFJ407 / DFJ410 / DFJ411 / DFJ416 |
| | Veste ar ventilatoru | DFV210 |
| | Apsildāmā jaka | CJ105D / CJ106D / DCJ205 / DCJ206 |
| | Apsildāmā veste | CV102D / DCV202 |
| | Apsildāmā sega | CB100D / DCB200 |
| B | Jaka ar ventilatoru | DFJ212A / DFJ213A / DFJ214A / DFJ216A / DFJ312A / DFJ416A |
| | Veste ar ventilatoru | DFV210A / DFV214A / DFV215A |
| | Apsildāmais apakškreklis | DCX200 / DCX201 |

1. Jaudas līmeņa indikators

Izmantojot jaku ar ventilatoru/vesti, tiek attēlots jaudas līmenis.

PIEZĪME: Ja izmantojat iepriekš norādītās A grupas jakas ar ventilatoru/vestes, jaudas līmeņa indikators 4 neiedegas, jo to ventilatora blokam ir 3 līmeņu vadība.

PIEZĪME: Ja izmantojat apsildāmo apgērbi, iedegas tikai jaudas līmeņa indikators 4.

2. Atlikušās akumulatora jaudas indikators

Tiek attēlots atlikušās akumulatora jaudas līmenis.

3. Ieslēgšanas/izslēgšanas poga

Lai ieslēgtu, turiet nospiestu ieslēgšanas/izslēgšanas pogu, līdz iedegas jaudas līmeņa indikators.

Lai izmainītu jakas ar ventilatoru/vestes jaudas līmeni, ieslēgtai ierīcei īsi nospiediet ieslēgšanas/izslēgšanas pogu.

Lai izslēgtu, turiet nospiestu ieslēgšanas/izslēgšanas pogu, līdz jaudas līmeņa indikators izslēdzas.

PIEZĪME: Lai mainītu apsildāmā apgērba siltuma līmeni, nospiediet ieslēgta apsildāmā apgērba pogu.

4. USB pieslēgvietā (ar vāciņu)

USB pieslēgvietā tiek izmantota akumulatora uzlādei, un tā tiek izmantota arī USB ierīces strāvas apgādes izeja.

FUNKCIJU APRAKSTS

Akumulatora uzlāde

⚠UZMANĪBU: Uzlādes laikā stingri iespraudiet USB spraudni akumulatorā. Vaļīga savienojuma dēļ ir iespējams dūmu veidošanās, aizdegšanās un savainojumu risks.

⚠UZMANĪBU: Uzlādes laikā nepievienojiet akumulatora strāvas apgādes kontaktligzdai nekādas citas ierīces.

⚠UZMANĪBU: Pēc uzlādes vienmēr atvienojiet USB kabeli no akumulatora.

IEVĒRĪBAI: Noteikti uzlādējiet akumulatoru pirms pirmās lietošanas reizes. No rūpnīcas piegādāts akumulators nav pietiekami uzlādēts, un, lietojot to bez lādēšanas, var nostrādāt akumulatora aizsardzības sistēma.









IEVĒRĪBAI: Darbarīku vai mehānismu nevar ieslēgt, ja akumulatoram ir pievienotas maiņstrāvas adapteris. Šādā gadījumā atvienojiet maiņstrāvas adapteri no akumulatora.

Atveriet USB pieslēgvietas vāciņu. Savienojiet akumulatoru ar maiņstrāvas adapteri ADP07 (nav iekļauts komplektācijā) vai citu parastu USB lādētāju, izmantojot USB kabeli, kas piegādāts kopā ar akumulatoru. Ieteicamā parastā USB lādētāja jauda ir 5 V / 2,4 A vai mazāka. Pēc tam iespraudiet maiņstrāvas adapteri ADP07 strāvas apgādes tīkla kontaktligzdā. Kad uzlāde ir pabeigta, pilnas atlikušās akumulatora jaudas indikators iedegas un pēc noteikta laika nodziest. Izņemiet maiņstrāvas adaptera kontaktspraudni un atvienojiet USB kabeli, tad aizveriet vāciņu.

► **Att.2:** 1. Maiņstrāvas adapteris ADP07

2. Akumulators BL1055B 3. Vāciņš 4. USB kabelis

Indikatoru nozīme

| Indikatori | | | Atlikusī akumulatora jauda |
|---|--|--|----------------------------------|
|  Deg |  Nedeg |  Mirgo | |
|  ↓  (Pēc noteikta laika indikatori izslēdzas.) | 100% (Uzlāde ir pabeigta) | | |
|  | No 50% līdz 100% | | |
|  | No 25% līdz 50% | | |
|  | Mazāk par 25% | | |









Atlikušās akumulatora jaudas indikators

PIEZĪME: Atkarībā no izmantošanas apstākļiem un apkārtējās temperatūras indikācija nedaudz var atšķirties no faktiskās jaudas.

Kad akumulators ir atvienots, nospiediet ieslēgšanas/izslēgšanas pogu. Atlikušās akumulatora jaudas indikators uz dažām sekundēm iedegas.

► **Att.3:** 1. Atlikušās akumulatora jaudas indikators

Indikatoru nozīme

| Indikatori | | | Atlikusī akumulatora jauda |
|--|--|--|----------------------------------|
|  Deg |  Nedeg |  Mirgo | |
|  | No 50% līdz 100% | | |
|  | No 25% līdz 50% | | |
|  | No 10% līdz 25% | | |
|  | Mazāk par 10% | | |
|  | Nepareiza akumulatora darbība | | |

USB ierīču pievienošana

⚠️UZMANĪBU: Pievienojiet tikai tādas ierīces, kas ir saderīgas ar USB pieslēgvietu. Pretējā gadījumā iespējams akumulatora darbības traucējums.

IEVĒRĪBAI: Pirms USB ierīces pievienošanas akumulatoram vienmēr veiciet USB ierīcē esošo datu dublējumu. Pretējā gadījumā iespējams zaudēt datus.

IEVĒRĪBAI: Iespējams, ka šis akumulators nespēs nodrošināt strāvas apgādi dažām USB ierīcēm.

IEVĒRĪBAI: Ja USB kabelis netiek izmantots vai arī pēc uzlādes, noņemiet USB kabeli un aizveriet vāciņu.

Šis akumulators var darboties kā ārējs strāvas apgādes avots USB ierīcēm.

Atveriet vāciņu un pievienojiet USB kabeli akumulatora USB pieslēgvietai. Ļauj pievienojiet otru kabeļa galu ierīcei. Lai nodrošinātu strāvas apgādi, turiet nospiestu ieslēgšanas/izslēgšanas pogu, līdz iedegas atlikušās akumulatora jaudas indikators. Lai pārtrauktu strāvas apgādi, turiet nospiestu ieslēgšanas/izslēgšanas pogu, līdz atlikušās akumulatora jaudas indikators nodziest.

► **Att.4:** 1. Ieslēgšanas/izslēgšanas poga 2. USB pieslēgvietā

PIEZĪME: Faktiskā izejas strāva atšķiras atkarībā no pievienojamās USB ierīces.

PIEZĪME: Kad ieslēgšanas/izslēgšanas poga ir ieslēgta, tiek patērēta akumulatora jauda. Ja šī iespēja netiek izmantota, vienmēr izslēdziet slēdzi.

PIEZĪME: Nodrošinot strāvas apgādi vairākām USB ierīcēm secīgi, pēc iepriekšējās ierīces atvienošanas uzgaidiet aptuveni 10 sekundes un tikai pēc tam pievienojiet nākamo ierīci.

APKOPE

IEVĒRĪBAI: Nekad neizmantojiet gāzoliņu, benzīnu, atšķaidītāju, spirtu vai līdzīgus šķīdumus. Tas var radīt izbalēšanu, deformāciju vai plaisas.

IEVĒRĪBAI: Nemazgājiet akumulatoru ar ūdeni.

- Noslaukiet netīrumus, putekļus, eļļu, taukus u. c. ar tīru, sausu drānu vai drānu, kas samērcēta ziepjūdenī un pēc tam izgriezta.
- Glabājiet akumulatoru vietā, kur nav pārmērīga karstuma, aukstuma vai mitruma.

Lai saglabātu izstrādājuma DROŠU un UZTICAMU darbību, remontdarbus, apkopi un regulēšanu uzticiet veikt tikai Makita pilnvarotam vai rūpnīcas apkopes centram, un vienmēr izmantojiet tikai Makita rezerves daļas.

SPECIFIKACIJOS

| | |
|---|---|
| USB prievadas | Nuol. sr. 5 V, 1,5 A, C tipas |
| Vardinė įtampa / vardinė talpa (vidinis akumuliatorius) | Nuol. sr. 3,6 V / 16,75 Ah |
| Įkrovimo laikas | 5 V / 1,0 A: 14 valandų 5 V / 1,5 A: 12 valandų 5 V / 2,4 A: 10 valandų |
| Matmenys (I x P x A) | 128 mm x 74,5 mm x 25 mm (5" x 2-15/16" x 1") |
| Svoris | 0,37 kg (0,82 sv.) |

ĮSPĖJIMAS: Gaminį naudokite tik su specialiai jiems skirtu akumuliatoriumi. Naudojant bet kurį kitą akumuliatorių, gali kilti sužeidimo ir gaisro pavojus.

Simboliai

Gaminį naudojami kai kurie iš šių simbolių. Prieš naudodami įsitikinkite, kad suprantate jų reikšmę.



Perskaitykite instrukcijų vadovą.



Li-ion

Taikoma tik ES šalims
Kadangi įrangoje yra pavojingų komponentų, panaudota elektrinė ir elektroninė įranga, akumuliatoriai ir baterijos gali turėti neigiamą poveikio aplinkai ir žmonių sveikatai.

Nešalinkite elektros ir elektroninių prietaisų ar baterijų kartu su buitinėmis atliekomis! Pagal Europos direktyvą dėl elektros ir elektroninės įrangos atliekų bei akumuliatorių ir baterijų ir panaudotų akumuliatorių ir baterijų bei jos pritaikymą nacionaliniams įstatymams, panaudota elektros ir elektroninė įranga, baterijos ir akumuliatoriai turi būti surenkami atskirai ir pristatomi į atskirą buitinių atliekų surinkimo punktą, kuris veikia pagal aplinkos apsaugos taisykles. Tai rodo perbrauktas konteinerio ant ratukų simbolis, pateiktas ant įrangos.



Saugokite akumuliatorių nuo vandens ar lietaus.



Nemeskite akumuliatoriaus į ugnį



Nesukelkite akumuliatoriaus trumpojo jungimo.

SAUGOS ĮSPĖJIMAI

ĮSPĖJIMAS: Prieš naudodami, būtina perskaitykite savo „Makita“ gaminio, kurį naudosite su akumuliatoriumi, naudojimo instrukciją.

ĮSPĖJIMAS: Šį akumuliatorių naudokite tik su „Makita“ nurodytais gaminiais. Akumuliatorių naudojant su netinkamais gaminiais, gali kilti gaisras, gaminys gali pernelyg kaisti, kilti sprogiškas arba pratekėti elektrolitas.

APERSPĖJIMAS: Pritvirtinkite dirželį prie akumuliatoriaus dirželio skylės, kad jis nenukristų.

Elektros sauga

1. Nelaikykite laido ir akumuliatoriaus šlapiomis ar riebaluotomis rankomis.
2. Nenaudokite sugadinto USB kabelio.
3. Nepiktnaudžiaukite elektros laidu. Neneškite, netraukite ir neišjunkite iš kištuko, laikydami už laido. Žiūrėkite, kad laidas būtų kuo toliau nuo šilumos šaltinių, alyvos; nedėkite jo ant aštrių kraštų.
4. Nepalikite atjungto jokio laido, kol naudojama akumuliatoriaus galia. Maži vaikai gali įsikišti kištuką su srove į burną ir susižeisti.
5. Nekiškite vinių, vielų ar kitų daiktų į USB maitinimo lizdą. Taip darant, gali kilti trumpasis jungimas, kuris gali sukelti dūmus ar gaisrą.
6. Nejunkite maitinimo šaltinio prie USB lizdo (išskyrus USB maitinimo adapterį įkrovimui). USB prievadas skirtas tik žemesnės įtampos prietaisams įkrauti. Kai joks žemesnės įtampos prietaisas nėra įkraunamas, visada uždenkite USB prievadą dangteliu. Antraip kyla gaisro pavojus.
7. Įkraukite akumuliatorių gamintojo rekomenduojamu įkrovikliu. Akumuliatorius, kuris gali būti tinkamas įkrauti vieno tipo įkrovikliu, gali kelti gaisro pavojų, jei bus kraunamas kitu įkrovikliu.
8. Prietaisus naudokite tik su specialiai jiems skirtais akumuliatoriais. Naudojant bet kurį kitą akumuliatorių, gali kilti sužeidimo ir gaisro pavojus.
9. Kai akumuliatorius nėra naudojamas, laikykite jį toliau nuo kitų metalinių daiktų, pavyzdžiui, popieriaus sąvarželių, monetų, daiktų, vinių, varžtų ir kitų mažų metalinių daiktų, dėl kurių gali kilti trumpasis jungimas tarp kontaktų. Akumuliatorių kontaktų trumpasis jungimas gali būti nudegimų arba gaisro priežastimi.
10. Netinkamai naudojant iš akumuliatoriaus gali ištekėti skysčio. Venkite sąlyčio su juo. Jei sąlytis atsitiktinai įvyko, gausiai nuplaukite vandeniu. Jei skysčio pateko į akis, kreipkitės į gydytoją. Iš akumuliatoriaus išbėgęs skystis gali sudirginti arba nudeginti odą.

11. **Nenaudokite akumulatoriaus arba prietaiso, kuris skirtas naudoti su akumuliatoriumi, jeigu jie sugadinti arba modifikuoti.** Sugadinti arba modifikuoti akumulatoriai ar prietaisai gali veikti neįprastai, todėl gali kilti gaisras, sprongimas arba sužalojimo rizika.
12. **Akumuliatorių saugokite nuo ugnies ar pernelyg aukštos temperatūros.** Dėl ugnies ar 130 °C viršijančios temperatūros gali kilti sprongimas.
13. **Laikykitės visų įkrovimo nurodymų ir nekraukite akumulatoriaus, kai temperatūra neatitinka nurodymuose pateikto temperatūros intervalo.** Netinkamai įkraunant arba įkraunant esant kitam nei nustatytas temperatūros intervalas, gali būti sugadintas akumuliatorius ar padidėti gaisro rizika.
14. **Tegu techninė priežiūra atlieka kvalifikuotas remonto meistras, naudodamas tik identiškias atsargines dalis.** Tai užtikrina, kad gaminys liks saugus naudoti.
15. **Nemodifikuokite ar nebandykite remontuoti prietaiso arba akumulatoriaus, jei tai nėra nurodyta naudojimo ir priežiūros instrukcijose.**
16. **Pavojus sukelti gaisrą ir nusideginti.** Neatidarykite, nespauskite, nekaitinkite virš gamintojo nurodytos aukščiausios temperatūros ir nedeginkite. Laikykitės gamintojo nurodymų.
8. **Akumulatoriaus nekalkite, nepjaustykite, nemėtykite ir nenumeskite, o taip pat jo netranskykite kietu daiktu.** Taip elgiantis, ji gali užsidegti, per daug įkaisti arba sprogti.
9. **Nenaudokite pažeisto akumulatoriaus.**
10. **Įdėtosios ličio jonų akumuliatoriams taikomi Pavojingų prekių teisės akto reikalavimai.** Komeracinis transportas, pvz., trečiųjų šalių, prekių vežimo atstovų, turi laikytis specialaus reikalavimo ant pakuočių ir ženklinių. Norėdami paruošti siųstiną prekę, pasitarkite su pavojingų medžiagų specialistu. Be to, laikykitės galimai išsamesnių nacionalinių reglamentų. Užklijuokite juosta arba padenkite atvirus kontaktus ir supakuokite akumuliatorių taip, kad ji pakuo- tėje nejudėtų.
11. **Kai išmetate akumuliatorių, išimkite jį iš įrankio ir išmeskite saugioje vietoje. Vadovaukitės vietos reglamentais dėl akumuliatorių išmetimo.**
12. **Baterijas naudokite tik su „Makita“ nurodytais gaminiiais.** Baterijas įdėjus į netinkamus gaminius gali kilti gaisras, gaminys pernelyg kaisti, kilti sprongimas arba pratekėti elektrolitas.
13. **Jeį įrankis bus ilgą laiką nenaudojamas, akumuliatorių būtina išimti iš įrankio.**
14. **Darbo metu ir po naudojimo akumuliatorius gali būti įkaitęs ir dėl to nudeginti.** Tvarkydami karštą akumuliatorių, būkite atsargūs.
15. **Tuojuo pat po naudojimo nelieskite įrankio gnybtų, nes jie gali būti įkaitę tiek, kad nudegins.**
16. **Neleiskite, kad į akumuliatoriaus gnybtus, angas ir griovelius patektų drožilių, dulkių ar žemių.** Dėl to įrankis ar akumuliatorius gali imti prastai veikti ar sugesti.
17. **Jeigu įrankis nėra pritaikytas naudoti šalia aukštos įtampos elektros linijų, akumuliatoriaus nenaudokite šalia aukštos įtampos elektros linijų.** Dėl to gali sutrikti įrankio ar akumuliatoriaus veikimas arba jie gali sugesti.
18. **Laikykite akumuliatorių vaikams nepasiekiamoje vietoje.**

Svarbios saugumo instrukcijos dėl akumulatoriaus

1. **Prieš naudodami akumuliatorių, perskaitykite visas instrukcijas ir perspėjimus ant (1) akumuliatoriaus įkroviklio, (2) akumuliatoriaus ir (3) akumuliatorių naudojančio gaminio.**
2. **Neardykite ar nekeiskite akumuliatoriaus.** Dėl to ji gali užsidegti, per daug įkaisti arba sprogti.
3. **Jeį įrankio darbo laikas žymiai sutrumpėjo, nedelsdami nutraukite darbą su įrankiu.** Tai gali kelti perkaitimo, nudegimų ar net sprongimo pavojų.
4. **Jeį elektrolitas pateko į akis, plaukite jas tyru vandeniu ir nedelsdami kreipkitės į gydytoją.** Gali kilti regėjimo praradimo pavojus.
5. **Nesukelkite akumuliatoriaus trumpojo jungimo:**
 - (1) **Nelieskite kontaktų degiomis medžiagomis.**
 - (2) **Venkite laikyti akumuliatorių kartu su kitais metaliniais daiktais, pavyzdžiui, vinimis, monetomis ir t. t.**
 - (3) **Saugokite akumuliatorių nuo vandens ar lietaus.**

Trumpasis jungimas akumuliatoriuje gali sukelti stiprią srovę, perkaitimą, galimus nudegimus ar net akumuliatoriaus gedimą.
6. **Nelaikykite ir nenaudokite įrankio ir akumuliatoriaus vietose, kur temperatūra gali pasiekti ar viršyti 50 °C (122 °F).**
7. **Nedeginkite akumuliatoriaus, net jei yra stipriai pažeistas ar visiškai susidėvėjęs.** Ugnyje akumuliatorius gali sprogti.

SAUGOKITE ŠIAS INSTRUKCIJAS.

Patarimai, ką daryti, kad akumuliatorių veiktų kuo ilgiau

1. **Įkraukite akumuliatorių prieš jam visiškai išsikraunant.** Visuomet nustokite naudoti įrankį ir pakraukite akumuliatorių, kai pastebite, kad įrankio galia sumažėjo.
2. **Niekada nekraukite iki galo įkrauto akumuliatoriaus.** Perkraunant trumpėja akumuliatoriaus eksploatacijos laikas.
3. **Akumuliatorių kraukite esant kambario temperatūrai 10 °C – 40 °C (50 °F – 104 °F).** Prieš pradėdami krauti, leiskite įkaitusiam akumuliatoriui atvėsti.
4. **Kai akumuliatoriaus nenaudojate, jį išimkite iš įrankio ar įkroviklio.**
5. **Įkraukite akumuliatorių, jei jo nenaudojate ilgą laiką (ilgiau nei šešis mėnesius).**

DALIŲ APRAŠYMAS

Ši akumulatorių galima naudoti su tolesniais „Makita“ gaminiais.

► Pav.1

| Grupė | Gaminio pavadinimas | Modelis |
|-------|--|--|
| A | Vėdinamoji striukė | DFJ206 / DFJ207 / DFJ210 / DFJ211 / DFJ212 / DFJ213 / DFJ214 / DFJ216 / DFJ304 / DFJ305 / DFJ310 / DFJ311 / DFJ405 / DFJ407 / DFJ410 / DFJ411 / DFJ416 |
| | Vėdinamoji liemenė | DFV210 |
| | Šildomoji striukė | CJ105D / CJ106D / DCJ205 / DCJ206 |
| | Šildomoji liemenė | CV102D / DCV202 |
| | Šildomoji antklodė | CB100D / DCB200 |
| B | Vėdinamoji striukė | DFJ212A / DFJ213A / DFJ214A / DFJ216A / DFJ312A / DFJ416A |
| | Vėdinamoji liemenė | DFV210A / DFV214A / DFV215A |
| | Šildomieji marškinėliai ilgomis rankovėmis | DCX200 / DCX201 |

1. Galios lygio indikatorius

Kai naudojate ventiliatoriaus striukę / liemenę, rodomas galios lygis.

PASTABA: Jeigu naudojate pirmiau išvardytas A grupės ventiliatoriaus striukes / liemenes, nešvies 4-o galios lygio indikatorius, nes jų ventiliatoriai valdomi 3 lygiais.

PASTABA: Jei naudojate šildomuosius drabužius, įsijiebs tik 4 galios lygio indikatorius.

2. Likusios akumulatoriaus galios indikatorius

Rodomas likusios akumulatoriaus galios lygis.

3. Maitinimo mygtukas

Norėdami įjungti, paspauskite ir palaikykite nuspaudę maitinimo mygtuką, kol įsijiebs galios lygio indikatorius. Norėdami pakeisti ventiliatoriaus striukės / liemenės galios lygį, trumpai paspauskite maitinimo mygtuką, kai maitinimas yra įjungtas.

Norėdami išjungti, paspauskite ir palaikykite nuspaudę maitinimo mygtuką, kol galios lygio indikatorius išsijungs.

PASTABA: Norėdami pakeisti šildomųjų drabužių šildymo lygį, paspauskite jų mygtuką (kai įjungtas maitinimas).

4. USB prievadas (su dangteliu)

USB prievadas yra naudojamas akumulatoriui įkrauti ir kaip maitinimo išvadas jūsų USB įrenginiui.

5. Maitinimo lizdas

Norėdami įjungti maitinimą, prijunkite kabelį nuo gaminių arba adapterio kabelį.

6. Adapterio kabelis, skirtas ventiliatoriaus striukei / liemenei (pasirenkamasis priedas)

Kai naudojate pirmiau išvardytus A grupės ventiliatoriaus striukę / liemenę, naudokite adapterio kabelį.

7. Adapterio kabelis, skirtas šildomiesiems drabužiams (pasirenkamasis priedas)

Kai naudojate pirmiau išvardytus A grupės šildomuosius drabužius, naudokite adapterio kabelį.

8. Gaminų lizdas

Prijunkite tinkamą adapterio kabelį, skirtą vėdinamajai striukei (liemenei) arba šildomiesiems drabužiams. Lizdo forma ir vieta skiriasi. Tai priklauso nuo gaminio.

9. USB laidas

Naudokite USB laidą akumulatoriui įkrauti.

VEIKIMO APRAŠYMAS

Akumulatoriaus įkrovimas

⚠ PERSPĖJIMAS: Kai kraunate, tvirtai prijunkite USB jungtį prie akumulatoriaus. Dėl laisvos jungties kyla dūmų, gaisro ir asmeninio sužalojimo rizika.

⚠ PERSPĖJIMAS: Įkraunant nejunkite jokių kitų prietaisų į akumulatoriaus maitinimo lizdą.

⚠ PERSPĖJIMAS: Įkrovę visada atjunkite USB laidą nuo akumulatoriaus.



















PASTABA: Prieš naudodami pirmą kartą, būtinai įkraukite akumulatorių. Iš gamyklos išsiųstas akumuliatorius nebūna pakankamai įkrautas. Neįkrovus ir pradėjus naudoti, gali suveikti akumulatoriaus apsaugos sistema.

PASTABA: Kai kintamosios srovės adapteris yra prijungtas prie akumulatoriaus, įrankio arba įrenginio nebus galima įjungti. Šiuo atveju atjunkite kintamosios srovės adapterį nuo akumulatoriaus.

Atidarykite USB prievado dangtelį. Su akumuliatoriumi pateiktu USB kabeliu sujunkite akumulatorių su kintamosios srovės adapteriu ADP07 (komplekte nėra) arba kitu bendrinio USB įkrovikliu. Rekomenduojama bendrinio USB įkroviklio išvestis turi būti 5 V / 2,4 A arba mažesnė. Po to prijunkite kintamosios srovės adapterį ADP07 prie maitinimo tinklo. Baigus įkrauti, įsijiebs ir po tam tikro laiko išsijungs visi akumuliatoriaus įkrovos lygio indikatoriai. Atjunkite kintamosios srovės adapterį ir USB kabelį, tada uždarykite dangtelį.

► Pav.2: 1. Kintamosios srovės adapteris ADP07
2. Akumuliatorius BL1055B 3. Dangtelis
4. USB laidas

Indikatoriaus lemputės reikšmė

| Indikatorių lemputės | | | Likusi galia |
|---|---|---|--------------------|
| Šviečia | Nešviečia | Mirksi | |
|  |  |  | 100 % (Ikrauta) |
|  |  |  | |
| ↓ | | | |
|  | | | |
|  | | | |
|  | | | |
| (Po tam tikro laikotarpio lemputės išsijungia.) | | | |
|  |  |  | 50–100 % |
|  |  |  | 25–50 % |
|  |  |  | Mažiau nei 25% |



















Likusios akumulatoriaus galios rodymas

PASTABA: Rodmuo gali šiek tiek skirtis nuo faktinės energijos lygio – tai priklauso nuo naudojimo sąlygų ir aplinkos temperatūros.

Kai akumulatorius atjungtas, paspauskite maitinimo mygtuką. Kelioms sekundėms įsižiebs likusios akumulatoriaus galios indikatoriaus lemputės.

► **Pav.3:** 1. Likusios akumulatoriaus galios indikatorius

Indikatoriaus lemputės reikšmė

| Indikatorių lemputės | | | Likusi galia |
|---|---|---|---------------------------|
| Šviečia | Nešviečia | Mirksi | |
|  |  |  | 50–100 % |
|  |  |  | |
|  |  |  | 25–50 % |
|  |  |  | 10–25 % |
|  |  |  | Mažiau nei 10 % |
|  |  |  | Akumulatoriaus triktys |

USB prietaisų prijungimas

⚠ PERSPĖJIMAS: Prijunkite tik tuos prietaisus, kurie yra suderinami su USB prievadu. Kitaip akumulatorius gali sugesti.

PASTABA: Prieš prijungdami USB įrenginį prie akumulatoriaus, visada padarykite atsarginę USB įrenginyje esančių duomenų kopiją. Kitaip galite prarasti duomenis.

PASTABA: Akumulatorius gali netiekti energijos kai kuriems USB įrenginiams.

PASTABA: Kai nenaudojate arba įkrovę, ištraukite USB laidą ir uždarykite dangtelį.

Šis akumulatorius veikia kaip išorinis USB įrenginių maitinimo šaltinis.

Atidarykite dangtelį ir prijunkite USB laidą prie akumulatoriaus USB prievado. Prijunkite kitą laido galą prie įrenginio. Norėdami įjungti, paspauskite ir palaikykite nuspaudę maitinimo mygtuką, kol įsižiebs likusios akumulatoriaus galios lygio indikatorius. Norėdami išjungti, paspaudę palaikykite maitinimo mygtuką, kol likusios akumulatoriaus galios indikatorius užges.

► **Pav.4:** 1. Maitinimo mygtukas 2. USB prievadas

PASTABA: Faktinė išėjimo srovė skiriasi, priklausomai nuo jungiamo USB įrenginio.

PASTABA: Kai maitinimo mygtukas įjungtas, naudojami akumulatoriaus galia. Visada išjunkite jungiklį, kai nenaudojate.

PASTABA: Kai iš eilės tiekiate energiją keliems USB įrenginiams, atjungę ankstesnį įrenginį palaukite maždaug 10 sekundžių, prieš prijungdami kitą įrenginį.

TECHNINĖ PRIEŽIŪRA

PASTABA: Niekada nenaudokite gazolino, benzino, tirpiklio, spirito arba panašių medžiagų. Gali atsirasti išblukimų, deformacijų arba įtrūkimų.

PASTABA: Neplaukite akumulatoriaus vandeniu.

- Švaria sausa šluoste arba suvilgyta miltuotu vandeniu ir gerai išgrežta šluoste nuvalykite nešvarumus, dulkes, alyvą, tepalą ir pan.
- Laikykite akumulatorių tokioje vietoje, kur nebus labai karšta, šalta arba drėgna.

Kad gaminys būtų SAUGUS ir PATIKIMAS, jį taisyti, apžiūrėti ar vykdyti bet kokią kitą priežiūrą ar derinimą turi įgaliotasis kompanijos „Makita“ techninės priežiūros centras; reikia naudoti tik kompanijos „Makita“ pagamintą atsarginę dalis.





TEHNILISED ANDMED

| | |
|--|---|
| USB-pesa | Alalisvool 5 V, 1,5 A, tüüp C |
| Nimipinge / nimimahutuvus (seadmesisene aku) | Alalisvool 3,6 V / 16,75 Ah |
| Laadimisaeg | 5 V / 1,0 A: 14 tundi 5 V / 1,5 A: 12 tundi 5 V / 2,4 A: 10 tundi |
| Mõõtmised (P x L x K) | 128 mm x 74,5 mm x 25 mm (5" x 2-15/16" x 1") |
| Kaal | 0,37 kg (0,82 naela) |

⚠ HOIATUS: Kasutage tooteid üksnes neile ette nähtud akuga. Muude akude kasutamine võib tekitada kehavigastusi või tulekahju.

Sümbolid

Toote jaoks kasutatakse mõnda järgmistest sümbolitest. Veenduge, et oleksite enne seadme kasutamist nende tähendusest aru saanud.

| | |
|---|---|
|  | Lugege juhendit. |
|  Li-ion | Ainult EL-i riikide puhul Seadmes sisalduvate ohtlike osade tõttu võivad elektri- ja elektroonikaseadmete jäätmel, akud ja patareid avaldada negatiivset mõju keskkonnale ja inimeste tervisele. Elektri- ja elektroonikaseadmeid ega akusid ei tohi kõrvaldada koos olmejäätmetega! Euroopa elektri- ja elektroonikaseadmete jäätmel, akude ja patareide ning nende jäätmel direktiivi ja riiklikku õigusesse ülevõtmise kohaselt tuleb elektri- ja elektroonikaseadmete, akude ja patareide jäätmel koguda eraldi ning viia eraldiseisvasse olmejäätmete kogumispunkti, mis tegutseb kooskõlas keskkonnakaitse eeskirjadega. Sellele osutab seadmele paigaldatud läbikriipsutatud ratastega prügikasti sümbol. |
|  | Ärge jätke akut vihma kätte ega laske sel märjaks saada. |
|  | Ärge visake akut tulle |
|  | Ärge tekitage akus lühist. |

OHUTUSHOIATUSED

⚠ HOIATUS: Enne kasutamist lugege selle Makita toote kasutusjuhendit, mida kavatsete selle akuga kasutada.

⚠ HOIATUS: Kasutage seda akut ainult Makita heaks kiidetud toodetega. Aku kasutamine selleks mitte ette nähtud toodetega võib põhjustada süttimist, ülekuumenemist, plahvatamist või elektrolüüdi lekkimist.

⚠ ETTEVAATUST: Kinnitage aku kukkumise vältimiseks aku rihmaaugu külge rihm.

Elektriohutus

1. Ärge käsitsege juhet ega akut märgade ega rasvaste kätega.
2. Ärge kasutage kahjustatud USB-juhet.
3. Ärge väärkasutage juhet. Ärge kasutage juhet kandmiseks, tõmbamiseks ega pistikust välja võtmiseks. Hoidke juhe eemal kuumusest, õlist ja teravatest servadest.
4. Ärge jätke ühtegi juhet lahutatuks, kui aku-toidu on sisse lülitatud. Väikesed lapsed võivad pingestatud pistiku endale suhu panna ja end vigastada.
5. Ärge sisestage USB-pessa naelu, traate ega muid esemeid. See võib tekitada lühise, mis võib tekitada suitsu või tulekahju.
6. Ärge ühendage toiteallikat USB-pessa (välja arvatud USB-adapтерit laadimiseks). USB-pesa on ette nähtud ainult madalama pingega seadmete laadimiseks. Katke USB-pesa alati kattega, kui te ei laadi parasjagu madalama pingega seadet. Muidu võib tekkida tulekahju.
7. Laadige akut tootja soovitatud laadijaga. Aku, mis on sobiv kasutamiseks üht tüüpi laadijaga, võib mõnda teist tüüpi laadijaga laadimisel põhjustada tulekahjuohtu.
8. Kasutage seadmeid üksnes spetsiaalselt neile ette nähtud akudega. Muude akude kasutamine võib tekitada kehavigastusi või tulekahju.
9. Kui akut ei kasutata, ärge hoidke seda koos muude metallesemetega, nagu kirjaklambrid, mündid, võtmed, naelad, kruvid jm väikesed metallesemel, mis võivad tekitada klemmide vahel ühenduse. Akuklemmide lühis võib põhjustada põletusi ja tulekahju.
10. Väärkasutamise tagajärjel võib akust valguda välja vedelikku; ärge seda puudutage. Kui olete selle vedelikuga siiski kogemata kokku puutunud, uhtke kohta veega. Kui vedelik on sattunud silma, minge arsti juurde. Akust väljalagnud vedelik võib põhjustada ärritust ja põletusi.

11. Ärge kasutage akut või akuga kasutatavat seadet, kui need on kahjustatud või neid on muudetud. Kahjustatud või muudetud aku või seade võib käituda etteaimamatult, põhjustades süttimis-, plahvatus- või vigastusohu.
12. **Kaitske akut tule ja kõrge temperatuuri eest.** Tule või kõrgema kui 130 °C temperatuuriga kokupuutumine võib tuua kaasa plahvatuse.
13. **Pidage kinni kõigist laadimisjuhistest ja ärge laadige akut väljaspool juhendis märgitud temperatuurivahemikku.** Valesi või väljaspool märgitud temperatuurivahemikku laadimine võib akut kahjustada ja suurendada süttimisohu.
14. **Laske hooldada kvalifitseeritud remondimehel, kes kasutab vaid identsid asendusosi.** Tänu sellele on tagatud toote ohutus.
15. **Ärge muutke ega proovige parandada seadet või akut muul viisil kui kasutus- ja hooldusjuhendis osutatud.**
16. **Tulekahju ja plahvatuse oht. Mitte purustada, muljuda, kuumutada üle (tootja määratud maksimaalse temperatuuri) ega põletada.** Järgige tootja juhiseid.
10. **Sisalduvatele liitium-ioonakudele võivad kohalduda ohtlike kaupade õigusaktide nõuded.** Kaubanduslikul transportimisel, näiteks kolmandate poolte või transpordiettevõtete poolt, tuleb järgida pakendil ja siididel toodud erinõudeid. Transportimiseks ettevalmistamisel on vajalik pidada nõu ohtliku materjali ekspertidega. Samuti tuleb järgida võimalike riiklike regulatsioonide üksikasjalikumaid nõudeid. Katke teibiga või varjake avatud kontaktid ja pakendage aku selliselt, et see ei saaks pakendis liukuda.
11. **Kasutuskölbmatuks muutunud aku kõrvaldamiseks eemaldage see tööriistast ja viige selleks ette nähtud kohta.** Järgige kasutuskölbmatuks muutunud aku kõrvaldamisel kohalikke eeskirju.
12. **Kasutage akusid ainult Makita heaks kiidetud toodetega.** Akude paigaldamine selleks mitte ettenähtud toodetele võib põhjustada süttimist, ülemäärast kuumust, plahvatamist või elektrolüüdi lekkimist.
13. **Kui tööriista ei kasutata pika ajaperioodi jooksul, tuleb aku tööriistast eemaldada.**
14. **Kasutamise ajal ja pärast kasutamist võib aku kuumeneda, mis võib põhjustada põletusi või madala temperatuuri põletusi.** Olge kuuma aku käsitlemisel ettevaatlik.
15. **Ärge puudutage tööriista klemmi kohe pärast kasutamist, sest see võib olla kuum ja põhjustada põletusi.**
16. **Hoidke aku klemmid, avad ja sooned tükikesest, tolmust ja mullast puhtad.** Muidu võib tööriist või aku halvasti töötada või puruneda.
17. **Kui tööriist ei kannata kasutamist kõrgepingeliinide lähedal, ärge kasutage akut kõrgepingeliinide lähedal.** Muidu võib tööriist või aku puruneda või sellel tõrge tekkida.
18. **Hoidke akut lastele kättesaamatult.**

Akuga seotud olulised ohutusjuhised

1. Enne aku kasutamist lugege läbi kõik 1) aku-laadijal, 2) akul ning 3) seadmel olevad juhised ja hoiatused.
 2. Ärge võtke lahti ega muutke akut. See võib põhjustada tulekahju, liigset kuumust või plahvatuse.
 3. **Kui tööaeg järsult lüheneb, siis lõpetage kohe kasutamine.** Edasise kasutamise tulemuseks võib olla ülekuumenemisoht, võimalikud põletused või isegi plahvatus.
 4. **Kui elektrolüüti satub silma, siis loputage silma puhta veega ja pöörduge koheselt arsti poole.** Selline õnnetus võib põhjustada pimedaksjäämist.
 5. **Ärge tekitage akus lühist.**
 - (1) Ärge puutuge klemme elektrijuhtidega.
 - (2) Ärge hoidke akut ühes kastis koos metall-esemetega, nt naelad, mündid jne.
 - (3) Ärge jätke akut vihma kätte ega laske sel märjaks saada.
- Aku lühis võib põhjustada tugevat elektrivoolu, ülekuumenemist, põletusi ning ka seadet tõsiselt kahjustada.
6. **Ärge hoidke ega kasutage tööriista ega akut kohtades, kus temperatuur võib tõusta üle 50 °C (122 °F).**
 7. **Ärge põletage akut isegi siis, kui see on saanud raskelt kahjustada või on täiesti kulunud.** Aku võib tules plahvatada.
 8. **Ärge naelutage, löigake, muljuge, visake akut ega laske sel kukkuda, samuti ärge lööge selle pihta kõva esemega.** Selline tegevus võib põhjustada tulekahju, liigset kuumust või plahvatuse.
 9. **Ärge kasutage kahjustatud akut.**

HOIDKE JUHEND ALLES.

Vihjeid aku maksimaalse kasutaja tagamise kohta

1. **Laadige akut enne selle täielikku tühjenemist.** Kui märkate, et tööriist töötab väiksema võimsusega, peatage töö ja laadige akut.
2. **Ärge laadige täielikult laetud akut.** Ülelaadimine lühendab akude kasutusiga.
3. **Laadige akut toatemperatuuril 10 °C – 40 °C (50 °F – 104 °F).** Enne laadimist laske kuumenenud akul maha jahtuda.
4. **Kui te akut parajasti ei kasuta, eemaldage see tööriistast või laadurist.**
5. **Kui te ei kasuta akut vähemalt kuus kuud, laadige seda.**

OSADE KIRJELDUS

Seda akut saab kasutada järgmistes Makita toodetes.

► Joon.1

| Grupp | Tootenimi | Mudel |
|-------|-----------------------|--|
| A | Ventilaatorjakk | DFJ206 / DFJ207 / DFJ210 / DFJ211 / DFJ212 / DFJ213 / DFJ214 / DFJ216 / DFJ304 / DFJ305 / DFJ310 / DFJ311 / DFJ405 / DFJ407 / DFJ410 / DFJ411 / DFJ416 |
| | Ventilaatorvest | DFV210 |
| | Soojendusjakk | CJ105D / CJ106D / DCJ205 / DCJ206 |
| | Soojendusvest | CV102D / DCV202 |
| | Soojendustekk | CB100D / DCB200 |
| B | Ventilaatorjakk | DFJ212A / DFJ213A / DFJ214A / DFJ216A / DFJ312A / DFJ416A |
| | Ventilaatorvest | DFV210A / DFV214A / DFV215A |
| | Soojendusega alussärk | DCX200 / DCX201 |

1. Võimsuse taseme märgutuli

Ventilaatorjaki/-vesti kasutamisel kuvatakse võimsuse tase.

MÄRKUS: Kui te kasutate ülal mainitud grupi A ventilaatorjaki/-veste, ei sütti võimsuse taseme märgutuli 4, sest nende ventilaatorid rakendavad kolmeastmelist juhtimist.

MÄRKUS: Kui kasutate soojendusriietust, süttib ainult võimsustaseme märgutuli 4.

2. Aku jääkmahtuvuse märgutuli

Kuvatakse aku jääkmahtuvuse tase.

3. Toitenupp

Sisselülitamiseks vajutage ja hoidke all toitenuppu, kuni süttib võimsuse taseme märgutuli.

Ventilaatorjaki/-vesti võimsuse taseme muutmiseks vajutage lühidalt toitenuppu, kui toide on sees.

Väljalülitamiseks vajutage ja hoidke all toitenuppu, kuni võimsuse taseme märgutuli kustub.

MÄRKUS: Soojendusriietuse soojendusastme muutmiseks vajutage sisselülitatud soojendusriietuse nuppu.

4. USB-pesa (kattega)

USB-pesa kasutatakse aku laadimiseks ja ka USB-seadme toiteallikana.

5. Pistikupesa

Toite saamiseks ühendage toitekaabel või adapterikaabel.

6. Adapterikaabel jakile/vestile (valikuline tarvik)

Kasutage adapterikaablit, kui kasutate ülal toodud grupi A ventilaatorjaki/-vesti.

7. Adapterikaabel soojendusriietusele (valikuline tarvik)

Kasutage adapterikaablit, kui kasutate eespool loetletud A-grupi soojendusriietust.

8. Toodete ühenduspesa

Ühendage ventilaatorjakile/-vestile või soojendusriietusele sobiv adapterikaabel. Pesa kuju ja asukoht võivad sõltuvalt tootest erineda.

9. USB-juhe

Kasutage aku laadimiseks USB-juhet.

FUNKTSIONAALNE KIRJELDUS

Aku laadimine

⚠️ETTEVAATUST: Ühendage USB-pistik laadimise ajal kindlalt aku külge. Logisev ühendus võib põhjustada suitsu, tulekahju ja kehavigastusi.

⚠️ETTEVAATUST: Ärge ühendage laadimise ajal aku pistikupesasse seadmeid.

⚠️ETTEVAATUST: Võtke USB-juhe pärast laadimist aku küljest alati lahti.

⚠️TÄHELEPANU: Laadige enne esimest kasutamist kindlasti akut. Tehasest välja saadetud aku ei ole piisavalt laetud ning laadimata jätmise korral võib rakenduda akukaitsesüsteem.











⚠️TÄHELEPANU: Kui akuga on ühendatud vahelduvvooluadapter, ei saa tööriista või masinat käivitada. Sel juhul eemaldage vahelduvvooluadapter aku küljest.

Avage USB-pesa kate. Ühendage aku ja vahelduvvooluadapter ADP07 (pole komplektis) või muu tavaline USB-laadija akuga kaasas oleva USB-kaabli abil.

Tavalise USB-laadija soovituslikud näitajad on 5 V / 2,4 A või alla selle. Seejärel ühendage vahelduvvooluadapter ADP07 vooluvõrku. Kui laadimine on lõpetatud, süttib kogu aku jääkmahtuvuse märgutuli ning kustub mõne aja pärast. Lahutage vahelduvvooluadapter ja USB-kaabel ning sulgege seejärel kate.

► **Joon.2:** 1. Vahelduvvooluadapter ADP07 2. Aku BL1055B 3. Kaas 4. USB-juhe

Märgutule tähendus

| Märgutuled | | | Jääkmahtuvus |
|---|---|---|---------------------------------|
|  |  |  | |
| Põleb | Väljas | Vilgub | |
|  |  |  | 100% (Laadimine on lõppenud) |
|  |  |  | 50% kuni 100% |
|  | | | 25% kuni 50% |
| | | | Alla 25% |









Aku jääkmahutavuse näit

MÄRKUS: Näidatud mahutavus võib veidi erineda tegelikust mahutavusest olenevalt kasutustingimustest ja ümbritseva keskkonna temperatuurist.

Vajutage toitenuppu, kui aku on lahti ühendatud. Aku jääkmahutavuse märgutuli süttib mõneks sekundiks.

► **Joon.3:** 1. Aku jääkmahutavuse märgutuli

Märgutule tähendus

| Märgutuled | | | Jääkmahutavus |
|---|--|--|---------------|
|  Poleb |  Väljas |  Vilgub | |
| |  | | 50% kuni 100% |
| |  | | 25% kuni 50% |
| |  | | 10% kuni 25% |
| |  | | Alla 10% |
| |  | | Akuhäired |

USB-seadmete ühendamine

⚠ETTEVAATUST: Ühendage ainult seadmeid, mis ühilduvad USB-pesaga. Selle juhise mittejärgimine võib tekitada aku talitlushäireid.

TÄHELEPANU: Enne USB-seadme aku külge ühendamist varundage alati USB-seadmel olevad andmed. Selle juhise mittejärgimise korral võivad andmed kaotsi minna.

TÄHELEPANU: Aku ei pruugi kõigile USB-seadmetele toidet anda.

TÄHELEPANU: Kui te seda ei kasuta või olete laadimise lõpetanud, eemaldage USB-juhe ja sulgege kate.

Aku toimib USB-seadmetele välise toiteallikana.

Avage kate ja ühendage USB-juhe aku USB-pessa. Seejärel ühendage juhtme teine ots seadme külge. Sisselülitamiseks vajutage ja hoidke all toitenuppu, kuni süttib aku jääkmahutavuse märgutuli. Väljalülitamiseks vajutage ja hoidke all nuppu, kuni aku jääkmahutavuse märgutuli kustub.

► **Joon.4:** 1. Toitenupp 2. USB-pesa

MÄRKUS: Tegelik väljundvool sõltub ühendatavast USB-seadmest.

MÄRKUS: Kui toitenupp on sisse lülitatud, tarbib see akutoidet. Mittekasutamise ajal lülitage lüliti alati välja.

MÄRKUS: Kui annate voolu mitmele USB-seadmele järjest, oodake pärast eelmise seadme lahtiühendamist ligikaudu 10 sekundit, enne kui järgmise seadme ühendate.

HOOLDUS

TÄHELEPANU: Ärge kunagi kasutage bensiini, vedeldit, alkoholi ega midagi muud sarnast. Selle tulemuseks võib olla luitumine, deformatsioon või pragunemine.

TÄHELEPANU: Ärge peske akut veega.

- Pühkige mustus, tolm, õli, rasv jne ära puhta kuiva lapiga või lapiga, mida on kastetud seebiveetega ja korralikult välja väänatud.
- Hoidke akut kohas, mis ei ole väga kuum, külm ega niiske.

Toote OHUTUSE ja TÖÖKINDLUSE tagamiseks tuleb vajalikud remonttööd ning muud hooldus- ja reguleerimistööd lasta teha Makita volitatud teeninduskeskustes või tehase teeninduskeskustes. Alati tuleb kasutada Makita varuosi.

DANE TECHNICZNE

| | |
|--|--|
| Port USB | Prąd stały 5 V, 1,5 A, typ C |
| Napięcie znamionowe / pojemność znamionowa (akumulator wewnętrzny) | Prąd stały 3,6 V / 16,75 Ah |
| Czas ładowania | 5 V / 1,0 A: 14 godzin 5 V / 1,5 A: 12 godzin 5 V / 2,4 A: 10 godzin |
| Wymiary (długość x szerokość x wysokość) | 128 mm x 74,5 mm x 25 mm (5" x 2-15/16" x 1") |
| Waga | 0,37 kg (0,82 funta) |

⚠️ OSTRZEŻENIE: Do zasilania produktów używać tylko akumulatorów specjalnie do tego celu przeznaczonych. Używanie innych akumulatorów może stwarzać ryzyko wystąpienia obrażeń ciała lub pożaru.

Symbol

W przypadku tego produktu używane są niektóre z następujących symboli. Przed rozpoczęciem użytkowania należy zapoznać się z ich znaczeniem.



Przeczytać instrukcję obsługi.



Dotyczy tylko państw UE
Z uwagi na obecność w sprzęcie niebezpiecznych składników, zużyty sprzęt elektryczny, elektroniczny, akumulatory oraz baterie mogą powodować negatywny wpływ na środowisko i zdrowie ludzi. Nie wyrzucaj urządzeń elektrycznych, elektronicznych lub akumulatorów wraz z odpadami z gospodarstwa domowego! Zgodnie z Europejską Dyrektywą w sprawie zużytego sprzętu elektrycznego i elektronicznego oraz dotyczącą akumulatorów i baterii oraz zużytych akumulatorów i baterii, a także dostosowaniem ich do prawa krajowego, zużyte urządzenia elektryczne, elektroniczne, baterie i akumulatory, należy składować osobno i przekazywać do punktu selektywnej zbiórki odpadów komunalnych, działającego zgodnie z przepisami dotyczącymi ochrony środowiska. Informuje o tym symbol przekreślonego kołowego kontenera na odpady umieszczony na sprzęcie.



Chronić akumulator przed wodą i deszczem.



Nie wrzucać akumulatora do ognia.



Nie doprowadzać do zwarcia akumulatora.

OSTRZEŻENIA DOTYCZĄCE BEZPIECZEŃSTWA

⚠️ OSTRZEŻENIE: Przed użyciem należy zapoznać się z instrukcją obsługi produktu firmy Makita, który będzie używany z tym akumulatorem.

⚠️ OSTRZEŻENIE: Używać akumulatora tylko z produktami określonymi przez firmę Makita. Używanie akumulatora z niezgodnymi produktami może spowodować pożar, przegrzanie, wybuch lub wyciek elektrolitu.

⚠️ PRZESTROGA: Zamocować pasek w otworze na pasek w akumulatorze, aby uniknąć upadku.

Bezpieczeństwo elektryczne

1. Nie dotykać przewodu ani akumulatora mokrymi lub tłustymi rękami.
2. Nie używać uszkodzonego przewodu USB.
3. Obchodzić się z przewodem zasilającym w prawidłowy sposób. Nie używać przewodu do noszenia, ciągnięcia ani odłączania. Trzymać przewód z dala od źródeł ciepła, oleju i ostrych krawędzi.
4. Nie zostawiać przewodu odłączonego, kiedy dostarczane jest zasilanie z akumulatora. Małe dzieci mogą włożyć wtyczkę do ust i odnieść obrażenia.
5. Nie wkładać gwoździ, drutów ani innych przedmiotów do gniazda zasilania USB. Może to spowodować zwarcie i doprowadzić do powstania dymu lub pożaru.
6. Nie podłączać źródła zasilania do gniazda USB (z wyjątkiem zasilacza USB do ładowania). Gniazdo USB służy wyłącznie do ładowania urządzeń o niskim napięciu. Zawsze należy zakładać osłonę na gniazdo USB, gdy żadne urządzenie o niskim napięciu nie jest ładowane. W przeciwnym razie istnieje ryzyko wystąpienia pożaru.
7. Do ładowania akumulatora używać wyłącznik ładowarki zalecanej przez producenta. Akumulator przeznaczony tylko do jednego typu ładowarki może stwarzać ryzyko wystąpienia pożaru, jeśli będzie ładowany z użyciem innej ładowarki.
8. Do zasilania urządzeń należy używać tylko specjalnie do tego celu przeznaczonych akumulatorów. Używanie innych akumulatorów może stwarzać ryzyko wystąpienia obrażeń ciała lub pożaru.

9. Gdy akumulator nie jest używany, należy zabezpieczyć go przed kontaktem z metalowymi przedmiotami, typu spinacze, monety, klucze, gwoździe, wkręty lub innymi metalowymi drobiazgami, które mogą powodować zwarcie styków akumulatora. Zwarcie styków akumulatora grozi poparzeniami lub pożarem.
10. W niewłaściwych warunkach eksploatacji może dojść do wycieku elektrolitu z akumulatora. Nie należy go dotykać. W razie przypadkowego kontaktu należy przemyć skażoną skórę wodą. W przypadku dostania się elektrolitu do oczu należy dodatkowo skorzystać z porady lekarza. Elektrolit z akumulatora może powodować podrażnienia lub poparzenia.
11. Nie należy używać akumulatora lub urządzenia przeznaczonego do użycia z akumulatorem, jeśli doszło do ich uszkodzenia lub zostały zmodyfikowane. Uszkodzone lub przerobione akumulatory albo urządzenia mogą działać w nieprzewidywalny sposób i spowodować pożar, wybuch lub obrażenia ciała.
12. Nie wystawiać akumulatora na działanie ognia ani nadmiernej temperatury. Narażenie na ogień lub temperaturę wyższą niż 130°C może spowodować wybuch.
13. Przestrzegać wszystkich instrukcji ładowania i nie ładować akumulatora w temperaturze wykraczającej poza zakres określony w instrukcji. Nieprawidłowe ładowanie lub ładowanie w temperaturze wykraczającej poza określony zakres może spowodować uszkodzenie akumulatora oraz wzrost zagrożenia pożarem.
14. Serwisowanie powinno być wykonywane przez wykwalifikowany personel, z użyciem wyłącznie identycznych części zamiennych. Zapewni to zachowanie bezpieczeństwa pracy z produktem.
15. Nie należy modyfikować ani podejmować prób naprawienia urządzenia lub akumulatora w jakikolwiek inny sposób, niż wskazano w instrukcji użytkowania i utrzymywania w dobrym stanie.
16. Ryzyko pożaru i oparzeń. Nie należy otwierać, zgniatać, podgrzewać do temperatury wyższej niż (maksymalna temperatura określona przez producenta) ani spalać. Postępować zgodnie z instrukcjami producenta.
4. W przypadku przedostania się elektrolitu do oczu, przemyć je czystą wodą i niezwłocznie uzyskać pomoc lekarską. Może on bowiem spowodować utratę wzroku.
5. Nie doprowadzać do zwarcia akumulatora:
 - (1) Nie dotykać styków materiałami przewodzącymi prąd.
 - (2) Unikać przechowywania akumulatora w pojemnikach z innymi metalowymi przedmiotami, takimi jak gwoździe, monety itp.
 - (3) Chronić akumulator przed wodą i deszczem.
 Zwarcie prowadzi do przepływu prądu elektrycznego o dużym natężeniu i przegrzania akumulatora, co w konsekwencji może grozić poparzeniami a nawet awarią urządzenia.
6. Narzędzia i akumulatora nie wolno przechowywać ani używać w miejscach, w których temperatura może osiągnąć bądź przekroczyć 50°C (122°F).
7. Akumulatora nie wolno spalać, nawet jeśli został poważnie uszkodzony lub całkowicie zużyty. Akumulator może wybuchnąć w ogniu.
8. Nie należy przecinać ani zgniatać akumulatora, wbijać w niego gwoździ, rzucać nim, upuszczać, ani uderzać akumulatorem o twarde obiekty. Takie działanie może spowodować pożar, przegrzanie lub wybuch.
9. Nie wolno używać uszkodzonego akumulatora.
10. Stanowiące wyposażenie akumulatory litowo-jonowe podlegają przepisom dotyczącym produktów niebezpiecznych.
 Na potrzeby transportu komercyjnego, np. świadczanego przez firmy trzecie czy spedycyjne, należy przestrzegać specjalnych wymagań w zakresie pakowania i oznaczenia etykietami. Przygotowanie produktu do wysyłki wymaga skonsultowania się ze specjalistą ds. materiałów niebezpiecznych. Należy także przestrzegać przepisów krajowych, które mogą być bardziej szczegółowe. Zakleić taśmą lub zaślepić otwarte styki akumulatora oraz zabezpieczyć go, aby nie mógł się przesuwać w opakowaniu.
11. Jeśli zajdzie konieczność utylizacji akumulatora, należy wyjąć go z narzędzia i przekazać w bezpieczne miejsce. Postępować zgodnie z przepisami lokalnymi dotyczącymi usuwania akumulatorów.
12. Używać akumulatorów tylko z produktami określonymi przez firmę Makita. Zastosowanie akumulatorów w niezgodnych produktach może spowodować pożar, przegrzanie, wybuch lub wyciek elektrolitu.
13. Jeśli narzędzie nie będzie używane przez dłuższy czas, należy wyjąć z niego akumulator.
14. W czasie użycia akumulatora i po jego użyciu akumulator może pozostawać nagrzany, co może spowodować poparzenia lub poparzenia w niskiej temperaturze. Z gorącym akumulatorem należy obchodzić się ostrożnie.
15. Nie należy dotykać styku narzędzia bezpośrednio po jego użyciu, ponieważ może on być na tyle gorący, że spowoduje oparzenia.

Ważne zasady bezpieczeństwa dotyczące akumulatora

1. Przed użyciem akumulatora zapoznać się ze wszystkimi instrukcjami i znakami ostrzegawczymi na (1) ładowarce, (2) akumulatorze i (3) produkcie, w którym będzie używany akumulator.
2. Nie rozmontowywać ani modyfikować akumulatora. Może to spowodować pożar, przegrzanie lub wybuch.
3. Jeśli czas działania uległ znacznemu skróceniu, należy natychmiast przerwać pracę. Może bowiem dojść do przegrzania, ewentualnych poparzeń, a nawet eksplozji.

16. Nie należy dopuszczać, aby wióry, kurz lub błoto gromadziły się na stykach, w otworach i rowkach akumulatora. Może to spowodować obniżenie wydajności lub uszkodzenie narzędzia lub akumulatora.
17. Jeśli narzędzie nie jest przeznaczone do użytku w pobliżu linii wysokiego napięcia, nie należy korzystać z akumulatora w ich sąsiedztwie. Może to spowodować nieprawidłowości w działaniu lub uszkodzenie narzędzia lub akumulatora.
18. Przechowywać akumulator w miejscu niedostępnym dla dzieci.

ZACHOWAĆ NINIEJSZE INSTRUKCJE.

Wskazówki dotyczące zachowania maksymalnej trwałości akumulatora

1. Akumulator należy naładować zanim zostanie do końca rozładowany. Po zauważeniu spadku mocy narzędzia należy przerwać pracę i naładować akumulator.
2. Nie wolno ładować powtórnie w pełni naładowanego akumulatora. Przeładowanie akumulatora powoduje skrócenie jego okresu eksploatacji.
3. Akumulator należy ładować w temperaturze pokojowej w przedziale 10°C–40°C (50°F–104°F). Jeżeli akumulator jest gorący, przed przystąpieniem do ładowania należy poczekać, aż ostygnie.
4. Jeśli akumulator nie jest używany, należy go wyjąć z narzędzia lub ładowarki.
5. Akumulator należy naładować przed okresem długiego nieużytkowania (dłuższego niż sześć miesięcy).

OPIS CZĘŚCI

Tego akumulatora można używać wraz z następującymi produktami firmy Makita.

► Rys.1

| Grupa | Nazwa produktu | Model |
|-------|-----------------------|--|
| A | Kurtka wentylowana | DFJ206 / DFJ207 / DFJ210 / DFJ211 / DFJ212 / DFJ213 / DFJ214 / DFJ216 / DFJ304 / DFJ305 / DFJ310 / DFJ311 / DFJ405 / DFJ407 / DFJ410 / DFJ411 / DFJ416 |
| | Kamizelka wentylowana | DFV210 |
| | Kurtka ogrzewana | CJ105D / CJ106D / DCJ205 / DCJ206 |
| | Kamizelka ogrzewana | CV102D / DCV202 |
| | Koc ogrzewany | CB100D / DCB200 |
| B | Kurtka wentylowana | DFJ212A / DFJ213A / DFJ214A / DFJ216A / DFJ312A / DFJ416A |
| | Kamizelka wentylowana | DFV210A / DFV214A / DFV215A |
| | Bluza ogrzewana | DCX200 / DCX201 |

1. Wskaźnik poziomu zasilania

Podczas korzystania z wentylowanej kurtki/kamizelki wyświetlany jest poziom zasilania.

WSKAZÓWKA: W przypadku korzystania z wentylowanych kurtek/kamizelek z grupy A powyżej wskaźnik poziomu zasilania 4 nie będzie świecił, ponieważ wentylatory są wyposażone w sterowanie 3-stopniowe.

WSKAZÓWKA: W przypadku korzystania z ogrzewanej odzieży świecił będzie tylko wskaźnik poziomu zasilania 4.

2. Wskaźnik stanu naładowania akumulatora

Wyświetlany jest stan naładowania akumulatora.

3. Przycisk zasilania

Aby włączyć, należy nacisnąć i przytrzymać przycisk zasilania, aż włączy się wskaźnik poziomu zasilania. Aby zmienić poziom zasilania wentylowanej kurtki/kamizelki, należy po włączeniu zasilania nacisnąć przycisk zasilania (krótko).

Aby wyłączyć, należy nacisnąć i przytrzymać przycisk zasilania, aż wskaźnik poziomu zasilania zgaśnie.

WSKAZÓWKA: Aby zmienić temperaturę ogrzewanej odzieży, należy nacisnąć przycisk na ogrzewanej odzieży po włączeniu zasilania.

4. Port USB (z osłoną)

Port USB służy do ładowania akumulatora oraz jako gniazdo zasilania dla urządzenia USB.

5. Gniazdo zasilania

Podłączyć przewód produktów lub przewód zasilacza do źródła zasilania.

6. Przewód zasilacza dla wentylowanej kurtki/kamizelki (wyposażenie dodatkowe)

Przewodu zasilacza należy używać w przypadku korzystania z wentylowanej kurtki/kamizelki z grupy A powyżej.

7. Przewód zasilacza dla ogrzewanej odzieży (wyposażenie dodatkowe)

Przewodu zasilacza należy używać w przypadku odzieży ogrzewanej wymienionej w grupie A powyżej.

8. Gniazdo w produktach

Podłączyć odpowiedni przewód zasilacza do wentylowanej kurtki/kamizelki lub ogrzewanej odzieży. Kształt i lokalizacja gniazda różnią się w zależności od produktu.

9. Przewód USB

Do ładowania akumulatora należy używać przewodu USB.

Znaczenie lampek wskaźnika

| Lampki wskaźnika | | | Poziom naładowania akumulatora |
|------------------|---|------|--|
| Świeci się | Wyt. | Miga | |
| | ■ ■ ■ ↓ □ □ □ (Lampki wyłączają się po określonym czasie). | | 100% (Ładowanie zostało zakończone) |
| | ■ ■ ■ | ▬ | 50–100% |
| | ■ ▬ □ | □ | 25–50% |
| | ▬ □ □ | □ | Mniej niż 25% |

OPIS DZIAŁANIA

Ładowanie akumulatora

⚠ PRZESTROGA: Podczas ładowania należy dokładnie podłączyć złącze USB do akumulatora. Luźne połączenie może spowodować ryzyko powstania dymu, pożaru lub obrażeń ciała.

⚠ PRZESTROGA: Podczas ładowania nie należy podłączać żadnych urządzeń do gniazda zasilania akumulatora.

⚠ PRZESTROGA: Po ładowaniu należy zawsze odłączyć przewód USB od akumulatora.

UWAGA: Przed pierwszym użyciem akumulatora należy go naładować. Dostarczany fabrycznie akumulator nie jest wystarczająco naładowany i w przypadku jego użycia bez naładowania może zadziałać układ zabezpieczenia akumulatora.

UWAGA: Jeśli zasilacz AC jest podłączony do akumulatora, narzędzie lub maszyna nie uruchomią się. W takiej sytuacji należy odłączyć zasilacz AC od akumulatora.

Otworzyć pokrywę portu USB. Podłączyć akumulator i zasilacz AC ADP07 (nie jest dołączony) lub inną uniwersalną ładowarkę USB za pomocą przewodu USB dostarczonego z akumulatorem. Zalecane parametry wyjściowe uniwersalnej ładowarki USB to 5 V / 2,4 A lub mniej. Następnie podłączyć zasilacz AC Power ADP07 do sieci zasilającej. Po zakończeniu ładowania cały wskaźnik stanu naładowania akumulatora będzie świecić, a następnie wyłączy się po chwili. Odłączyć zasilacz AC i przewód USB, a następnie zamknąć pokrywę.

► **Rys.2:** 1. Zasilacz AC ADP07 2. Akumulator BL1055B 3. Pokrywa 4. Przewód USB

Wskazanie stanu naładowania akumulatora

WSKAZÓWKA: W zależności od warunków użytkowania i temperatury otoczenia wskazywany poziom może nieznacznie się różnić od rzeczywistego stanu naładowania akumulatora.

Po odłączeniu akumulatora od zasilania należy nacisnąć przycisk zasilania. Wskaźnik stanu naładowania akumulatora będzie świecił przez kilka sekund.

► **Rys.3:** 1. Wskaźnik stanu naładowania akumulatora

Znaczenie lampek wskaźnika

| Lampki wskaźnika | | | Poziom naładowania akumulatora |
|------------------|-------|------|---------------------------------------|
| Świeci się | Wyt. | Miga | |
| | ■ ■ ■ | | 50–100% |
| | ■ ■ □ | | 25–50% |
| | ■ □ □ | | 10–25% |
| | ▬ □ □ | | Mniej niż 10% |
| | ▬ □ ▬ | | Nieprawidłowość dotycząca akumulatora |

Podłączanie urządzeń USB

⚠ PRZESTROGA: Należy podłączać wyłącznie urządzenia, które są zgodne z portem USB. W przeciwnym razie może wystąpić usterka akumulatora.

UWAGA: Przed podłączeniem urządzenia USB do akumulatora zawsze należy wykonać kopię zapasową danych na urządzeniu USB. W przeciwnym razie może dojść do utraty danych.

UWAGA: Akumulator może nie zasilać niektórych urządzeń USB.

UWAGA: Wyjąć przewód USB i zamknąć pokrywę, gdy przewód nie jest używany lub ładowanie zostało zakończone.

Akumulator może działać jako zewnętrzne źródło zasilania urządzeń USB.

Otworzyć pokrywę i podłączyć przewód USB do portu USB akumulatora. Podłączyć drugi koniec przewodu do urządzenia. Aby włączyć zasilanie, należy nacisnąć i przytrzymać przycisk zasilania, aż włączy się wskaźnik stanu naładowania akumulatora. Aby wyłączyć zasilanie, należy nacisnąć i przytrzymać przycisk zasilania, aż wskaźnik stanu naładowania akumulatora wyłączy się.

► **Rys.4:** 1. Przycisk zasilania 2. Port USB

WSKAZÓWKA: Rzeczywisty prąd wyjściowy różni się w zależności od urządzenia USB, jakie jest podłączane.

WSKAZÓWKA: Moc akumulatora jest zużywana zawsze, gdy przycisk zasilania jest włączony. Zawsze należy wyłączać przełącznik, kiedy akumulator nie jest używany.

WSKAZÓWKA: W przypadku doprowadzania zasilania kolejno do kilku urządzeń USB należy przed podłączeniem kolejnego urządzenia odczekać około 10 sekund od odłączenia poprzedniego urządzenia.

KONSERWACJA

UWAGA: Nie stosować benzyny, rozpuszczalników, alkoholu itp. środków. Mogą one powodować odbarwienia, odkształcenia lub pęknięcia.

UWAGA: Nie myć akumulatora wodą.

- Należy powycierać zanieczyszczenia, kurz, olej, smar itp. za pomocą czystej i suchej ściereczki lub za pomocą ściereczki namoczonej w wodzie z mydłem i dokładnie wyżętej.
- Akumulator należy przechowywać w miejscu, w którym nie będzie on narażony na działanie bardzo wysokich lub bardzo niskich temperatur lub dużej wilgotności.

W celu zachowania odpowiedniego poziomu BEZPIECZEŃSTWA i NIEZAWODNOŚCI produktu wszelkie naprawy i różnego rodzaju prace konserwacyjne lub regulacje powinny być przeprowadzane przez autoryzowany lub fabryczny punkt serwisowy narzędzi Makita, zawsze z użyciem oryginalnych części zamiennych Makita.

RÉSZLETES LEÍRÁS

| | |
|---|---|
| USB-port | 5 V, 1,5 A, egyenáram, C típus |
| Névleges feszültség/ névleges kapacitás (belső akkumulátor) | 3,6 V-os egyenáram / 16,75 Ah |
| Töltési idő | 5 V / 1,0 A: 14 óra 5 V / 1,5 A: 12 óra 5 V / 2,4 A: 10 óra |
| Méretek (H x Sz x M) | 128 mm x 74,5 mm x 25 mm (5" x 2-15/16" x 1") |
| Tömeg | 0,37 kg (0,82 lbs) |

⚠ FIGYELMEZTETÉS: A termékeket kizárólag a meghatározott akkumulátorokkal használja. Egyéb akkumulátorok használata sérülést vagy tüzet okozhat.

Szimbólumok

A következő jelek egy részét használják a termékhez. Használat előtt bizonyosodjon meg arról, hogy helyesen értelmezi a jelentésüket.



Olvassa el a használati utasítást.



Li-ion

Csak EU-tagállamok számára
Mivel a berendezésben veszélyes alkatrészek vannak, az elektromos és elektronikus berendezések, akkumulátorok és elemek hulladékai negatív hatással lehetnek a környezetre és az emberi egészségre. Az elektromos és elektronikus készülékeket vagy akkumulátorokat ne dobja a háztartási szemétkébe!
Az elektromos és elektronikus berendezések hulladékairól és az akkumulátorokról és elemekről, valamint az akkumulátorok és elemek hulladékáról szóló európai irányelvnek, valamint a nemzeti jogszabályokhoz történő adaptálásának megfelelően a használt elektromos berendezéseket, elemeket és akkumulátorokat külön kell tárolni, és a települési hulladék elkülönített gyűjtőhelyére kell szállítani a környezetvédelmi előírásoknak megfelelően. Ezt jelzi a berendezésen elhelyezett áthúzott kerek kuka szimbólum.



Ne tegye ki az akkumulátort víz vagy eső hatásának.



Ne dobja tűzbe az akkumulátort



Ne zárja rövidre az akkumulátort.

BIZTONSÁGI FIGYELMEZTETÉS

⚠ FIGYELMEZTETÉS: Használat előtt ügyeljen arra, hogy elolvassa az akkumulátorral használni kívánt Makita termék használati utasítását.

⚠ FIGYELMEZTETÉS: Az akkumulátort csak a Makita által megjelölt termékekhez használja. Ha az akkumulátort vele nem kompatibilis termékekkel használja, az tűzhöz, túlmelegedéshez, robbanáshoz vagy elektrolitszivárgáshoz vezethet.

⚠ VIGYÁZAT: Bújtasson szijat az akkumulátor szijának kialakított lyukába azért, hogy megelőzze a leesését.

Elektromos biztonság

1. Ne fogja meg a kábelt vagy az akkumulátort nedves vagy zsíros kézzel.
2. Ne használjon sérült USB-kábelt.
3. Ne rongálja meg a kábelt. Ne használja a kábelt hordozáshoz, vontatáshoz vagy a csatlakozóval való kihúzáshoz. Tartsa távol a kábelt a hőtől, az olajtól és az éles felületektől.
4. Ha az akkumulátorból áram folyik a kábelbe, ne hagyja azt szétcsatlakoztatva. A kisgyerekek a szájukba vehetik az áram alatt lévő dugót, ami személyi sérüléseket okozhat.
5. Ne dugjon szögeket, drótokat vagy egyéb tárgyakat az USB-tápellátó portba. Ha így tesz, azzal rövidzárlatot okozhat, ami füstöt vagy tüzet eredményezhet.
6. Ne csatlakoztassa az áramforrást az USB-portra (kivéve az USB-áramadapert töltéshez). Az USB-port csak alacsonyabb feszültségű eszközök töltésére alkalmas. Ha éppen nem egy alacsonyabb feszültségű készüléket tölt, tegye fel a fedelet az USB-portra. Ha nem így tesz, az tűzveszélyes lehet.
7. A gyártó által ajánlott töltővel töltse fel újra az akkumulátort. Egy adott típusú töltőhöz használható akkumulátor más töltővel való használata tüzet okozhat.
8. A készülékeket kizárólag a meghatározott akkumulátorokkal használja. Egyéb akkumulátorok használata sérülést vagy tüzet okozhat.
9. Amikor nem használja az akkumulátort, azt a többi fémtárgytól, például iratkapcsoktól, érméktől, kulcsoktól, szögektől, csavaroktól vagy egyéb apró fémtárgyaktól távol tárolja, mert ezek összeköttetést hozhatnak létre a pólusok között. Az akkumulátor pólusainak rövidre zárása égési sérüléseket vagy tüzet okozhat.

10. Helytelen működtetés esetén az akkumulátorból folyadék folyhat ki; kerülje az ezzel való érintkezést. Ha véletlenül érintkezésbe kerülne a folyadékkal, vízzel öblítse le. Ha a folyadék szemébe jut, azonnal forduljon orvoshoz segítségért. Az akkumulátorból kifolyt folyadék irritációt és égési sérüléseket okozhat.
11. Ne használja az akkumulátort vagy az akkumulátorral használandó készüléket, ha azok sérültek vagy módosítottak. A sérült vagy módosított akkumulátorok vagy készülékek váratlan módon viselkedhetnek, melynek következtében tüzet, robbanást vagy sérülést okozhatnak.
12. Ne tegye ki az akkumulátort nyílt lángnak vagy túlzott hőhatásnak. A tűz hatása és a 130 °C feletti hőmérséklet robbanást okozhat.
13. A töltésre vonatkozó minden utasítást tartsa be, ne töltsse az akkumulátort a megadott hőmérséklettartományon kívül. A nem megfelelő módú és nem megfelelő hőmérsékleten történő töltés az akkumulátor károsodásával járhat, valamint tüzet okozhat.
14. A szervizelést bízza eredeti pótalkatrészeket használó képzett javítószemélyzetre. Ezzel biztosítja, hogy a termék biztonsága fennmaradjon.
15. Ne módosítsa vagy próbálja megjavítani a készüléket vagy az akkumulátort, kivéve a használati és karbantartási utasításban feltüntetett eseteket.
16. Tűz és égési sérülések veszélye. Ne nyissa fel, ne törje össze, ne melegítse fel (a gyártó által megadott maximális hőmérséklet fölé) és ne égesse el. Kövesse a gyártó utasításait.
7. Ne égesse el az akkumulátort még akkor sem, ha az komolyan megsérült vagy teljesen elhasználódott. Az akkumulátor a tűzben felrobbanhat.
8. Ne szúrja meg, ne vágja meg, ne törje össze, ne dobja el és ne ejtse le az akkumulátort, illetve ne üsse hozzá kemény tárgyhoz. Az ilyen magatartás tüzet, túlzott hőt vagy robbanást okozhat.
9. Ne használjon sérült akkumulátort.
10. A készülékben található lítium-ion akkumulátorokra a veszélyes árukkal kapcsolatos előírások vonatkoznak.
A termék pl. harmadik felek, fuvarozó cégek stb. által történő szállítása esetén minden esetben tartsa szem előtt a csomagoláson és a címkén található speciális követelményeket.
A termék szállításra történő felkészítése esetén vegye fel a kapcsolatot egy veszélyes anyagokkal foglalkozó szakemberrel. Kérjük, hogy az esetlegesen szigorúbb nemzeti előírásokat is vegye figyelembe.
Ragassza le a kiálló érintkezőket, illetve oly módon csomagolja be az akkumulátort, hogy az ne tudjon elmozdulni a csomagolásban.
11. Az akkumulátor ártalmatlanításakor vegye ki azt a szerszámból, és ártalmatlanítsa egy biztonságos helyen. Az akkumulátor ártalmatlanításakor tartsa be a helyi előírásokat.
12. Az akkumulátorokat csak a Makita által megjelölt termékekhez használja. Ha az akkumulátorokat azokkal nem kompatibilis termékekbe helyezi, az tűzhez, túlmelegedéshez, robbanáshoz vagy elektrolitszivárgáshoz vezethet.
13. Ha a szerszám hosszabb ideig nincs használatban, az akkumulátort ki kell venni a szerszámból.
14. Használat közben és után az akkumulátor felforrósodhat, ami égési sérülést vagy alacsony hőmérsékletű égési sérülést okozhat. Figyeljen oda a forró akkumulátor kezelésére.
15. Ne érintse meg közvetlenül a szerszám érintkezőjét, mert elég forró lehet ahhoz, hogy égési sérüléseket okozzon.
16. Ne engedje, hogy forgács, por vagy sár tapadjon az akkumulátor érintkezőire, lyukaiba és hornyaiiba. Az a szerszám vagy az akkumulátor gyenge teljesítményét vagy meghibásodását okozhatja.
17. Hacsak a szerszám nem támogatja a nagyfeszültségű elektromos vezetékek közelében történő használatot, ne használja az akkumulátor nagyfeszültségű elektromos vezetékek közelében. Az a szerszám vagy az akkumulátor hibás működését vagy meghibásodását okozhatja.
18. Tartsa távol a gyermekektől az akkumulátort.

Fontos biztonsági utasítások az akkumulátorra vonatkozóan

1. Az akkumulátor használata előtt olvassa el az összes útmutatót és a figyelmeztető jelöléseket az (1) akkumulátortöltőn, (2) az akkumulátoron és (3) az akkumulátort használó terméken.
2. Ne szerelje szét és ne módosítsa az akkumulátort. Tüzet, túlzott hőt vagy robbanást okozhat.
3. Ha a működési idő nagyon lerövidült, azonnal hagyja abba a használatot. Ez a túlmelegedés, esetleges égések és akár robbanás veszélyével is járhat.
4. Ha elektrolit kerül a szemébe, mossa ki azt tiszta vízzel és azonnal kérjen orvosi segítséget. Ez a látásának elvesztését okozhatja.
5. Ne zárja rövidre az akkumulátort:
 - (1) Ne érjen az érintkezőkhöz elektromosan vezető anyagokkal.
 - (2) Ne tárolja az akkumulátort más fémtárgyakkal, pl. szegekkel, érmekkel stb. egy helyen.
 - (3) Ne tegye ki az akkumulátort víz vagy eső hatásának.

Az akkumulátor rövidzárlata nagy áramerősséget, túlmelegedést, égéseket, sőt akár meghibásodást is okozhat.
6. Ne tárolja és használja a szerszámot és az akkumulátort olyan helyen, ahol a hőmérséklet elérheti vagy meghaladhatja az 50 °C-t (122 °F).

ŐRIZZE MEG EZEKET AZ UTASÍTÁSOKAT.

Tippek az akkumulátor maximális élettartamának eléréséhez

1. Töltse fel az akkumulátort, mielőtt teljesen lemerül. Állítsa le a szerszámot, és töltse fel az akkumulátort, ha az erejének csökkenését észleli.
2. Soha ne töltse újra a teljesen feltöltött akkumulátort. A túltöltés csökkenti az akkumulátor élettartamát.
3. Töltse az akkumulátort szobahőmérsékleten, 10 °C - 40 °C (50 °F - 104 °F) között. Töltés előtt hagyja lehűlni a fölforrósodott akkumulátort.
4. Ha nem használja az akkumulátort, vegye ki a szerszámból vagy a töltőből.
5. Töltse fel az akkumulátort, ha hosszabb ideje (több mint hat hónapja) nem használta azt.

ALKATRÉSZEK LEÍRÁSA

Ez az akkumulátor az alábbi Makita termékekhez használható.

► Ábra1

| Csoport | Terméknév | Típus |
|---------|--------------------------|--|
| A | Hűthető kabát | DFJ206 / DFJ207 / DFJ210 / DFJ211 / DFJ212 / DFJ213 / DFJ214 / DFJ216 / DFJ304 / DFJ305 / DFJ310 / DFJ311 / DFJ405 / DFJ407 / DFJ410 / DFJ411 / DFJ416 |
| | Hűthető mellény | DFV210 |
| | Fűthető kabát | CJ105D / CJ106D / DCJ205 / DCJ206 |
| | Fűthető mellény | CV102D / DCV202 |
| | Fűthető takaró | CB100D / DCB200 |
| B | Hűthető kabát | DFJ212A / DFJ213A / DFJ214A / DFJ216A / DFJ312A / DFJ416A |
| | Hűthető mellény | DFV210A / DFV214A / DFV215A |
| | Fűthető alálöltözeti ing | DCX200 / DCX201 |

1. Teljesítményszint-jelző

Amikor a hűthető kabátot/mellényt használja, a teljesítményszint kijelzésre kerül.

MEGJEGYZÉS: Ha a fenti A csoportba tartozó hűthető kabátot/mellényt visel, a 4 -es teljesítményszint-jelző nem fog felvillanni, mert a ventilátor egységek 3 fokozatú vezérléssel rendelkeznek.

MEGJEGYZÉS: Ha fűthető ruhát használ, csak a 4-es teljesítményszint-jelző fog felvillanni.

2. Az akkumulátor töltöttség-szint-jelzője

Az akkumulátor hátralévő töltöttségi szintjét jelzi.

3. Bekapcsoló gomb

A bekapcsoláshoz nyomja le és tartsa a bekapcsoló gombot lenyomva, amíg a teljesítményszintet jelző lámpa felvillan.

A hűthető kabát/mellény teljesítményszintjének változtatásához nyomja le röviden a bekapcsoló gombot, amikor bekapcsolt állapotban van.

A kikapcsoláshoz nyomja le és tartsa lenyomva a bekapcsoló gombot, amíg a teljesítményszint-jelző kialszik.

MEGJEGYZÉS: A fűthető ruha melegének változtatásához nyomja le a fűthető ruhán található gombot, amikor az be van kapcsolva.

4. USB-port (fedéllel)

Az USB-portot az akkumulátor töltésére és az USB-eszközök áramforrásaként használjuk.

5. Aljzat

Csatlakoztassa a terméket vagy az adapter kábeljét a tápegységhez.

6. Adapterkábel a hűthető kabáthoz/mellényhez (opcionális kiegészítő)

A fenti A csoportba tartozó hűthető kabátokhoz/mellényekhez használja az adapterkábel.

7. Adapterkábel fűthető ruhához (opcionális kiegészítő)

Használja az adapterkábel, ha a fenti „A” csoportba tartozó fűthető ruhát használ.

8. A termékek csatlakozóaljzata

Csatlakoztassa a hűthető kabát/mellény vagy a fűthető ruha megfelelő adapterkábeljét. A csatlakozóaljzat formája és elhelyezkedése változik a termékek szerint.

9. USB-kábel

Használja az USB-kábelt az akkumulátor töltéséhez.

A MŰKÖDÉS LEÍRÁSA

Az akkumulátor töltése

⚠ VIGYÁZAT: Töltéskor dugja az USB-csatlakozót biztonságosan az akkumulátorba. A laza csatlakozás füst, tűz és személyi sérülés kockázatával jár.

⚠ VIGYÁZAT: Töltés alatt ne csatlakoztasson az akkumulátor aljzatához készülékeket.

⚠ VIGYÁZAT: Töltés után mindig válassza le az USB-kábelt az akkumulátorról.













MEGJEGYZÉS: Ügyeljen rá, hogy az első használat előtt feltöltse az akkumulátort. A gyári akkumulátor nincs megfelelően feltöltve, és az akkumulátorvédő rendszer működésbe léphet, ha feltöltés nélkül használja.

MEGJEGYZÉS: Ha a hálózati adapter csatlakoztatva van az akkumulátorhoz, a szerszám vagy gép nem indul el. Ilyen esetben távolítsa el a hálózati adaptert az akkumulátorról.

Nyissa ki az USB-port fedelét. Csatlakoztassa az akkumulátort és a hálózati adaptert ADP07 (nem tartozék) vagy más általános USB-töltőt az akkumulátorhoz tartozó USB-kábelt használva. Az általános USB-töltő ajánlott kimeneti specifikációja 5 V / 2,4 A vagy ennél alacsonyabb érték. Ezután, dugja be a hálózati adaptert ADP07 a hálózatba. Amikor a töltés befejeződik, az összes akkumulátorkapacitás-jelző felviláglik és egy bizonyos idő után kialszik. Húzza ki a hálózati adaptert és válassa le az USB-kábelt, majd csukja le a fedelet.

► **Ábra2:** 1. Hálózati adapter ADP07 2. BL1055B BL1055B 3. Fedél 4. USB-kábel

A jelzőlámpa jelentése

| Jelzőlámpák | | | Töltöttségi szint |
|---|---|---|---------------------------------|
| Világító lámpa | Ki | Villogó lámpa | |
|  |  |  | 100% (A töltés befejeződött) |
| (A lámpák egy adott idő után kikapcsolnak.) | | | |
|  |  |  | 50%-tól 100%-ig |
|  |  |  | 25%-tól 50%-ig |
|  |  |  | Kevesebb mint 25% |







Az akkumulátor töltöttségének jelzése

MEGJEGYZÉS: Az adott munkafeltételektől és a környezet hőmérsékletétől függően a jelzett töltöttségi szint némileg eltérhet a tényleges töltöttségi szinttől.

Amikor az akkumulátor nincs csatlakoztatva, nyomja le a bekapcsoló gombot. Az akkumulátor töltöttség-szint-jelző lámpák néhány másodpercre kigyulladnak.

► **Ábra3:** 1. Az akkumulátor töltöttség-szint-jelzője

A jelzőlámpa jelentése

| Jelzőlámpák | | | Töltöttségi szint |
|---|---|---|-------------------------------|
| Világító lámpa | Ki | Villogó lámpa | |
|  |  |  | 50%-tól 100%-ig |
|  |  |  | 25%-tól 50%-ig |
|  | | | 10%-tól 25%-ig |
| | | | Kevesebb mint 10% |
| | | | Akkumulátor rendellenesség |

USB-eszközök csatlakoztatása

⚠ VIGYÁZAT: Csak olyan készülékeket csatlakoztasson, amelyek kompatibilisek az USB-porttal. Ha nem így tesz, azzal az akkumulátor meghibásodását okozhatja.

MEGJEGYZÉS: Mindig készítsen biztonsági másolatot az USB-eszközön található adatokról, mielőtt egy USB-eszközt csatlakoztat az akkumulátorhoz. Ha nem így tesz, azzal adatvesztést okozhat.

MEGJEGYZÉS: Előfordulhat, hogy az akkumulátor egyes USB-eszközöket nem tud árammal ellátni.

MEGJEGYZÉS: Amikor nem használja az USB-kábelt, vagy befejezte a használatát, távolítsa el azt, majd csukja be a fedelet.

Az akkumulátor USB-eszközök külső tápegységeként működhet.

Nyissa fel a fedelet, majd csatlakoztasson egy USB-kábelt az akkumulátor USB-portjához. Majd a kábel másik végét csatlakoztassa az eszközhöz. Az áramszolgáltatáshoz nyomja le és tartsa a bekapcsoló gombot lenyomva, amíg az akkumulátor töltöttség-szint-jelző felviláglik. Az áramszolgáltatás leállításához tartsa lenyomva a bekapcsoló gombot, amíg az akkumulátor töltöttség-szint-jelző ki nem alszik.

► **Ábra4:** 1. Bekapcsoló gomb 2. USB-port

MEGJEGYZÉS: A pillanatnyi kimeneti áram változik a csatlakoztatott USB-eszköztől függően.

MEGJEGYZÉS: Amikor a kapcsoló bekapcsolt állapotban van, az akkumulátor merül. Mindig állítsa kikapcsolt állapotba a kapcsolót, amikor nem használja.

MEGJEGYZÉS: Ha több USB-eszköznek szolgáltat áramot egymást követően, az előző eszköz leválasztása után várjon körülbelül 10 másodpercet, mielőtt csatlakoztatja a következő készüléket.

KARBANTARTÁS

MEGJEGYZÉS: Soha ne használjon gázolajt, benzint, hígítót, alkoholt vagy hasonló anyagokat. Ezek elszíneződést, alakvesztést vagy repedést okozhatnak.

MEGJEGYZÉS: Ne mossa az akkumulátort vízzel.

- Törölje le a koszt, port, olajat, zsírt stb. tiszta száraz ruhával vagy szappanos vízbe mártás után jól kicsavart ruhával.
- Olyan helyen tartsa az akkumulátort, ahol nem lesz szélsőségesen meleg, hideg vagy magas a páratartalom.

A termék BIZTONSÁGÁNAK és MEGBÍZHATÓSÁGÁNAK fenntartása érdekében a javításokat és más karbantartásokat vagy beállításokat a Makita hivatalos vagy gyári szervizközpontjában kell elvégezni, mindig csak Makita cserealkatrészeket használva.





TECHNICKÉ ŠPECIFIKÁCIE

| | |
|---|---|
| Port USB | Jednosmerný prúd 5 V, 1,5 A, typ C |
| Menovité napätie/ menovitá kapacita (vnútorný akumulátor) | Jednosmerný prúd 3,6 V/16,75 Ah |
| Čas nabíjania | 5 V/1,0 A: 14 hodín 5 V/1,5 A: 12 hodín 5 V/2,4 A: 10 hodín |
| Rozmery (D x Š x V) | 128 mm x 74,5 mm x 25 mm (5" x 2-15/16" x 1") |
| Hmotnosť | 0,37 kg (0,82 lbs) |

VAROVANIE: Produkty používajte iba s určeným typom akumulátora. Pri použití akýchkoľvek iných akumulátorových jednotiek vzniká riziko poranenia alebo požiaru.

Symbols

Na výrobku sa používajú niektoré z nasledujúcich symbolov. Je dôležité, aby ste poznali ich význam, skôr než začnete pracovať.

| | |
|---|---|
|  | Prečítajte si návod na obsluhu. |
|  Li-ion | Len pre štáty EÚ Z dôvodu prítomnosti nebezpečných komponentov v zariadení môžu mať odpad z elektrických a elektronických zariadení, použité akumulátory a batérie negatívny vplyv na životné prostredie a ľudské zdravie. Elektrické a elektronické zariadenia alebo akumulátory nelikvidujte spolu s komunálnym odpadom! V súlade s európskou smernicou o odpade z elektrických a elektronických zariadení, o akumulátoroch a batériách a odpade z akumulátorov a batérií, ako aj v súlade s prispôbenými vnútroštátnymi právnymi predpismi by sa odpad z elektrických a elektronických zariadení a použité akumulátory a batérie mali uskladňovať osobitne a odovzdávať na samostatnom zbernom mieste pre komunálny odpad, ktoré sa prevádzkuje v súlade s predpismi na ochranu životného prostredia. Označuje to symbol preškrtnutej smetnej nádoby na zariadení. |
|  | Nevystavujte akumulátor vode či dažďu. |
|  | Akumulátor nevhadzujte do ohňa |
|  | Akumulátor neskratujte. |

BEZPEČNOSTNÉ VAROVANIA

VAROVANIE: Pred použitím si prečítajte návod na používanie svojho produktu Makita, ktorý budete používať s týmto akumulátorom.

VAROVANIE: Akumulátor používajte iba s produktmi uvedenými spoločnosťou Makita. Používanie akumulátora s nevyhovujúcimi produktmi môže spôsobiť požiar, nadmerné teplo, výbuch alebo únik elektrolytov.

POZOR: Do otvoru na popruh na akumulátore pripevnite popruh, aby vám akumulátor nespadol.

Elektrická bezpečnosť

1. S káblom ani akumulátorom nemanipulujte mokrými ani masťnými rukami.
2. Nepoužívajte poškodený kábel USB.
3. Nenamáhajte napájací kábel. Kábel nepoužívajte na prenášanie ani zaň pri vyťahovaní zo zásuvky neťahajte. Zabráňte, aby kábel prišiel do styku s teplom, olejom a ostrými hranami.
4. Počas napájania z akumulátora nenechávajte žiadny kábel odpojený. Hrozí, že si malé deti strčia zástrčku pod napätím do úst a zrania sa.
5. Do napájacieho portu USB nestrákejte kince, dróty ani iné predmety. Mohlo by to spôsobiť skrat a v dôsledku neho zadymenie či požiar.
6. Do portu USB nepripájajte zdroje napájania (okrem adaptéra USB na nabíjanie). Port USB slúži len na nabíjanie zariadení využívajúcich nižšie napätie. Pokiaľ nenabijate zariadenie využívajúce nižšie napätie, port USB vždy zaisťte krytom. V opačnom prípade hrozí riziko vzniku požiaru.
7. Akumulátor nabíjajte nabíjačkou, ktorú odporúča výrobca. Nabíjačka vhodná pre jeden typ akumulátora môže pri inom type akumulátora predstavovať riziko požiaru.
8. Elektrické zariadenia používajte iba s určeným typom akumulátora. Pri použití akýchkoľvek iných akumulátorových jednotiek vzniká riziko poranenia alebo požiaru.
9. Keď sa akumulátor práve nepoužíva, skladujte ho mimo iných kovových predmetov ako sponky, mince, kľúče, kince, skrutky alebo iné malé kovové predmety, ktoré by mohli kontakty akumulátora skratovať. Skratovanie kontaktov akumulátora môže spôsobiť popálenie alebo požiar.
10. Pri nevhodných podmienkach môže z akumulátora vytekať kvapalina. Nedotýkajte sa jej. Pri náhodnom kontakte ju opláchnite vodou. Ak kvapalina zasiahne oči, vyhľadajte lekársku pomoc. Kvapalina, ktorá vytekla z akumulátora, môže spôsobiť podráždenie alebo popálenie.

11. **Ak je akumulátor poškodený alebo upravený, nepoužívajte akumulátor ani elektrické zariadenie.** Fungovanie poškodeného alebo upraveného akumulátora alebo elektrického zariadenia ťažko predvídať a môže dôjsť k požiaru, výbuchu alebo zraneniu.
12. **Akumulátor nevystavujte ohňu ani nadmernej teplote.** Vystavenie ohňu alebo teploty nad 130 °C môže spôsobiť výbuch.
13. **Dodržiavajte všetky pokyny na nabíjanie a akumulátor nenabíjajte v prípade prekročenia teplotného rozsahu uvedeného v návode.** Nesprávne nabíjanie alebo nabíjanie pri teplotách mimo uvedeného rozsahu môže spôsobiť poškodenie akumulátora a zvýšiť riziko požiaru.
14. **Servis nechajte vykonať kvalifikovaným pracovníkom s použitím výhradne identických náhradných dielov.** Tým zaistíte zachovanie bezpečnosti výrobku.
15. **Zariadenie ani akumulátor neupravujte ani sa nepokúšajte opravovať, okrem postupovania podľa pokynov na používanie a starostlivosť.**
16. **Hrozí riziko vzniku požiaru a popálenín.** Neotvárajte, nedrvtvte, nezohrievajte (nad maximálnu teplotu uvedenú výrobcom) ani nespaliťte. Dodržiavajte pokyny od výrobcu.
9. **Nepoužívajte poškodený akumulátor.**
10. **Lítium-iónové akumulátory, ktoré sú súčasťou náradia, podliehajú požiadavkám legislatívy o nebezpečnom tovare.**
V prípade obchodnej prepravy, napr. dodanie tretími stranami či špeditéri, sa musia dodržiavať špeciálne požiadavky na zabalenie a označenie. Pred prípravou položky na odoslanie sa vyžaduje konzultácia s odborníkom na nebezpečný materiál. Taktiež treba dodržiavať potenciálne podrobnejšie predpisy príslušnej krajiny. Prelepte alebo zakryte otvorené kontakty a zabaľte akumulátor tak, aby sa v balíku nemohol voľne pohybovať.
11. **Akumulátor pri likvidácii vyberte z nástroja a zlikvidujte ho na bezpečnom mieste.** Akumulátor zlikvidujte v súlade s miestnymi nariadeniami.
12. **Akumulátory používajte iba s výrobkami uvedenými spoločnosťou Makita.** Inštalácia akumulátorov do nevyhovujúcich výrobkov môže spôsobiť požiar, nadmerné teplo, výbuch alebo únik elektrolytov.
13. **Ak sa nástroj dlhší čas nepoužíva, odstráňte z neho akumulátor.**
14. **Akumulátor sa môže počas používania a po použití zohriať, čo môže spôsobiť popálenieiny alebo popáleniny aj pri relatívne nízkej teplote.** Pri manipulácii s horúcim akumulátorom dávajte pozor.
15. **Nedotýkajte sa svorky nástroja ihneď po použití, keďže sa mohla zohriať dostatočne na to, aby spôsobila popálenieiny.**
16. **Zabráňte zachytávaniu triesok, prachu alebo zemin na svorkách, otvoroch a drážkach akumulátora.** Môže to viesť k slabému výkonu alebo poškodeniu nástroja alebo akumulátora.
17. **Pokiaľ nástroj nepodporuje používanie v blízkosti vysokonapäťových elektrických vedení, nepoužívajte akumulátor blízko vysokonapäťových elektrických vedení.** Môže to viesť k nesprávnemu fungovaniu alebo poškodeniu nástroja alebo akumulátora.
18. **Akumulátor držte mimo dosahu detí.**

Dôležité bezpečnostné pokyny pre akumulátor

1. **Pred použitím akumulátora si prečítajte všetky pokyny a výstražné označenia na (1) nabíjačke akumulátorov, (2) akumulátore a (3) produkte používajúcom akumulátor.**
2. **Akumulátor nerozoberajte ani ním neodborne nemanipulujte.** Môže to viesť k požiaru, nadmernému teplu alebo výbuchu.
3. **Ak sa doba prevádzky príliš skráti, ihneď prerušte prácu.** Môže nastať riziko prehriatia, možných popálením či dokonca explózie.
4. **V prípade zasiahnutia očí elektrolytom ich vypláchnite čistou vodou a okamžite vyhľadajte lekársku pomoc.** Môže dôjsť k strate zraku.
5. **Akumulátor neskratujte:**
 - (1) **Nedotýkajte sa konektorov žiadnym vodivým materiálom.**
 - (2) **Akumulátor neskladujte v obale s inými kovovými predmetmi, napríklad klincami, mincami a pod.**
 - (3) **Akumulátor nevystavujte vode ani dažďu.** Skrat akumulátora môže spôsobiť veľký tok prúdu, prehriatie, možné popálenieiny či dokonca poruchu.
6. **Nástroj ani akumulátor neskladujte a nepoužívajte na miestach s teplotou presahujúcou 50 °C (122 °F).**
7. **Akumulátor nespaliťte, ani keď je vážne poškodený alebo úplne opotrebovaný.** Akumulátor môže v ohni vybuchnúť.
8. **Akumulátor neprepichujte, neprerezávajte, nedrvtvte, nehádzte ani ním neudierajte o tvrdé predmety.** Môže to viesť k požiaru, nadmernému teplu alebo výbuchu.

TIETO POKYNY USCHOVAJTE.

Rady na udržanie maximálnej životnosti akumulátora

1. **Akumulátor nabite ešte predtým, ako sa úplne vybije.** Keď spozorujete nižší výkon nástroja, vždy prerušte prácu a nabite akumulátor.
2. **Nikdy nenabíjate plne nabitý akumulátor.** Prebíjanie skracuje životnosť akumulátora.
3. **Akumulátor nabíjajte pri izbovej teplote 10 °C – 40 °C (50 °F – 104 °F).** Pred nabíjaním nechajte horúci akumulátor vychladnúť.
4. **Keď akumulátor nepoužívate, vyberte ho z nástroja alebo nabíjačky.**
5. **Lítium-iónový akumulátor nabite, ak ste ho nepoužívali dlhšie ako šesť mesiacov.**

POPIS SÚČASTÍ

Tento akumulátor možno použiť pri nasledujúcich produktoch spoločnosti Makita.

► Obr.1

| Skupina | Názov produktu | Model |
|---------|---------------------------|--|
| A | Bunda s ventilátorom | DFJ206 / DFJ207 / DFJ210 / DFJ211 / DFJ212 / DFJ213 / DFJ214 / DFJ216 / DFJ304 / DFJ305 / DFJ310 / DFJ311 / DFJ405 / DFJ407 / DFJ410 / DFJ411 / DFJ416 |
| | Vesta s ventilátorom | DFV210 |
| | Vyhrievaná bunda | CJ105D / CJ106D / DCJ205 / DCJ206 |
| | Vyhrievaná vesta | CV102D / DCV202 |
| | Vyhrievaná deka | CB100D / DCB200 |
| B | Bunda s ventilátorom | DFJ212A / DFJ213A / DFJ214A / DFJ216A / DFJ312A / DFJ416A |
| | Vesta s ventilátorom | DFV210A / DFV214A / DFV215A |
| | Základná vyhrievaná bunda | DCX200 / DCX201 |

1. Indikátor výkonu

Pri používaní bundy/vesty s ventilátorom sa zobrazuje úroveň výkonu.

POZNÁMKA: Ak používate bundy/vesty s ventilátorom uvedené v skupine A, indikátor výkonu 4 sa nerozsvieti, pretože ich jednotky ventilátora používajú 3-krokové ovládanie.

POZNÁMKA: Ak používate vyhrievané oblečenie, rozsvieti sa iba indikátor výkonu 4.

2. Indikátor kapacity akumulátora

Zobrazuje sa úroveň zostávajúcej kapacity akumulátora.

3. Hlavný vypínač

Zapnutie vykonáte stlačením a podržaním hlavného vypínača, kým sa nerozsvieti indikátor výkonu. Ak chcete zmeniť výkon bundy/vesty s ventilátorom, krátko stlačte hlavný vypínač, keď je zapnuté napájanie. Vypnutie vykonáte stlačením a podržaním hlavného vypínača, kým indikátor výkonu nezhasne.

POZNÁMKA: Ak chcete zmeniť úroveň tepla vyhrievaného oblečenia, stlačte tlačidlo na vyhrievanom oblečení, keď je zapnuté.

4. Port USB (s krytom)

Port USB sa používa na nabíjanie akumulátora a aj ako výstup napájacieho zdroja pre zariadenie USB.

5. Elektrická zásuvka

Na napájanie pripojte kábel z produktov alebo adaptérový kábel.

6. Adaptérový kábel pre bundu/vestu s ventilátorom (voliteľné príslušenstvo)

Ak používate bundu/vestu s ventilátorom uvedenú v skupine A, použite adaptérový kábel.

7. Adaptérový kábel pre vyhrievané oblečenie (voliteľné príslušenstvo)

Adaptérový kábel použijete, ak používate vyhrievané oblečenie z vyššie uvedenej skupiny A.

8. Zásuvka produktov

Pripojte vhodný adaptérový kábel pre bundu/vestu s ventilátorom alebo vyhrievané oblečenie. Tvar a umiestnenie zásuvky sa líši v závislosti od produktov.

9. Kábel USB

Na nabíjanie akumulátora použijete kábel USB.

OPIS FUNKCIÍ

Nabíjanie akumulátora

⚠ POZOR: Pri nabíjaní pripojte konektor USB bezpečne k akumulátoru. Uvoľnené pripojenie môže spôsobiť dymenie, požiar a poranenie osôb.

⚠ POZOR: Počas nabíjania k elektrickej zásuvke akumulátora nepripájajte žiadne elektrické zariadenia.

⚠ POZOR: Po nabíjaní vždy odpojte kábel USB od akumulátora.









UPOZORNENIE: Pred prvým použitím nezabudnite nabiť akumulátor. Akumulátor dodaný z výroby nie je dostatočne nabitý a ak ho použijete bez nabitia, môže sa aktivovať systém ochrany akumulátora.

UPOZORNENIE: Keď je k akumulátoru pripojený sieťový napájací adaptér, nástroj alebo stroj sa nespustí. V takomto prípade odpojte sieťový napájací adaptér od akumulátora.

Otvorte kryt na porte USB. Pomocou kábla USB dodaného s akumulátorom pripojte batériu a sieťový napájací adaptér ADP07 (nie je súčasťou dodávky) alebo inú všeobecnú nabíjačku USB. Odporúčané výstupné parametre pre všeobecnú nabíjačku USB sú 5 V/2,4 A alebo menej. Potom pripojte sieťový napájací adaptér ADP07 do elektrickej siete. Po dokončení nabíjania sa rozsvieti indikátor kapacity akumulátora, ktorý sa po určitej dobe vypne. Odpojte sieťový napájací adaptér a kábel USB, potom zatvorte kryt.

► Obr.2: 1. Sieťový napájací adaptér ADP07
2. Akumulátor BL1055B 3. Kryt 4. Kábel USB

Význam svetelného indikátora

| Indikátory | | | Zostávajúca kapacita |
|--|--|---|-----------------------------------|
|  Svieti |  Nesvieti |  Bliká | |
|  |  | | 100 % (Nabíjanie je dokončené) |
| ↓ (Indikátory sa po určitej dobe vypnú.) | | | |
|  | | | 50 % až 100 % |
|  | | | 25 % až 50 % |
|  | | | Menej než 25 % |









Indikácia zvyšnej kapacity akumulátora

POZNÁMKA: V závislosti od podmienok používania a v závislosti od okolitej teploty sa môže zobrazenie mierne odlišovať od skutočnej kapacity.

Keď je akumulátor odpojený, stlačte hlavný vypínač. Indikátor kapacity akumulátora sa na niekoľko sekúnd rozsvieti.

► **Obr.3:** 1. Indikátor kapacity akumulátora

Význam svetelného indikátora

| Indikátory | | | Zostávajúca kapacita |
|--|--|---|----------------------|
|  Svieti |  Nesvieti |  Bliká | |
|  | | | 50 % až 100 % |
|  | | | 25 % až 50 % |
|  | | | 10 % až 25 % |
|  | | | Menej než 10 % |
|  | | | Chyba akumulátora |

Prípojenie zariadení USB

⚠ POZOR: Prípojujte iba zariadenia kompatibilné s portom USB. V opačnom prípade môže dôjsť k poruche akumulátora.

UPOZORNENIE: Pred pripojením zariadenia USB k akumulátoru vždy zálohujte údaje na zariadení USB. V opačnom prípade hrozí strata údajov.

UPOZORNENIE: Akumulátor možno nebude napájať niektoré zariadenia USB.

UPOZORNENIE: Ak kábel USB nepoužívate alebo po nabíjaní, kábel odpojte a zatvorte kryt.

Tento akumulátor funguje ako externý zdroj napájania pre zariadenia USB.

Otvorte kryt a do portu USB akumulátora pripojte kábel USB. Potom pripojte druhý koniec kábla do zariadenia. Na zapnutie napájania stlačte a podržte hlavný vypínač, kým sa nerozsvieti indikátor kapacity akumulátora. Na vypnutie napájania stlačte a podržte hlavný vypínač, kým nezhasne indikátor kapacity akumulátora.

► **Obr.4:** 1. Hlavný vypínač 2. Port USB

POZNÁMKA: Skutočný výstupný prúd sa líši v závislosti od pripojeného zariadenia USB.

POZNÁMKA: Keď je hlavný vypínač zapnutý, spotrebúva sa energia akumulátora. Ak sa zariadenie nepoužíva, treba vypínač vždy vypnúť.

POZNÁMKA: Keď nabíjate niekoľko zariadení USB po sebe, po odpojení jedného zariadenia počkajte približne 10 sekúnd a až potom pripojte ďalšie zariadenie.

ÚDRŽBA

UPOZORNENIE: Nepoužívajte benzín, riedidlo, alkohol ani podobné látky. Mohlo by to spôsobiť zmenu farby, deformácie alebo praskliny.

UPOZORNENIE: Akumulátor neumývajte vodou.

- Nečistoty, prach, olej, masť atď. utrite čistou suchou handričkou alebo handričkou namočenou do mydlovej vody, ktorú následne vyžmýkate.
- Akumulátor skladujte na mieste, kde nie je príliš teplo, chladno ani vlhko.

Ak chcete udržať BEZPEČNOSŤ a BEZPORUCHOVOSŤ výrobku, prenechajte opravy, údržbu a nastavenie na autorizované alebo továrenské servisné centrá Makita, ktoré používajú len náhradné diely značky Makita.





SPECIFIKACE

| | |
|--|---|
| Port USB | 5 V DC, 1,5 A, typ C |
| Jmenovitá napětí / jmenovitá kapacita (vnitřní akumulátor) | 3,6 V DC / 16,75 Ah |
| Doba nabíjení | 5 V / 1,0 A: 14 hodin 5 V / 1,5 A: 12 hodin 5 V / 2,4 A: 10 hodin |
| Rozměry (D x Š x V) | 128 mm x 74,5 mm x 25 mm (5" x 2-15/16" x 1") |
| Hmotnost | 0,37 kg (0,82 lbs) |

VAROVÁNÍ: Produkty používejte pouze s určenými akumulátory. Použití jiných akumulátorů může vyvolat nebezpečí zranění a požáru.

Symbols

U produktu jsou použity některé z následujících symbolů. Je důležité, abyste dříve, než s ním začnete pracovat, pochopili jejich význam.

| | |
|---|---|
|  | Přečtěte si návod k obsluze. |
|  Li-ion | Pouze pro země EU Z důvodu přítomnosti nebezpečných součástí v zařízení mohou odpadní elektrické a elektronické zařízení, akumulátory a baterie negativně ovlivnit životní prostředí a lidské zdraví. Elektrické a elektronické spotřebiče ani akumulátory nevyhazujte do domovního odpadu! V souladu s evropskou směrnicí o odpadních elektrických a elektronických zařízeních, akumulátorech a bateriích a odpadních akumulátorech a bateriích, stejně jako jejím přizpůsobením ve vnitrostátním právu, by odpadní elektrická zařízení, baterie a akumulátory měly být uchovávány odděleně a měly by být odevzdány na vyhrazeném sběrném místě komunálního odpadu, které je provozováno v souladu s předpisy na ochranu životního prostředí. Toto je označeno symbolem přeškrtnuté popelnice na kolečkách, který je umístěn na zařízení. |
|  | Nevystavujte akumulátor vodě ani dešti. |
|  | Akumulátor nevhazujte do ohně |
|  | Nezkratujte akumulátor. |

BEZPEČNOSTNÍ VÝSTRAHY

VAROVÁNÍ: Před použitím si nezapomeňte přečíst návod k obsluze výrobku Makita, který budete používat společně s tímto akumulátorem.

VAROVÁNÍ: Akumulátor používejte pouze s výrobky specifikovanými společností Makita. Použití akumulátoru s nevhovujícími výrobky může způsobit požár, nadměrné zahřívání, explozi nebo únik elektrolytu.

UPOZORNĚNÍ: Připojte popruh k otvoru pro popruh, aby nedošlo k pádu akumulátoru.

Elektrická bezpečnost

1. Nemanipulujte s kabelem ani akumulátorem mokřma nebo mastněma rukama.
2. Nepoužívejte poškozený kabel USB.
3. Nenamáhejte napájecí kabel. Nepoužívejte kabel k přenášení, ani za něj netahejte a ani jej nevytahujte ze zásuvky. Napájecí kabel nevystavuje teplu, olejem a ostrým hranám.
4. Když akumulátor dodává energii, nenechávejte kabel odpojený. Malé děti by si mohly strčit zástrčku pod napětím do pusy a způsobit si zranění.
5. Nevkládejte hřebíky, dráty ani jiné předměty do napájecího portu USB. V opačném případě může dojít ke zkratu, který může způsobit kouř nebo požár.
6. Nepřipojujte napájecí zdroj k portu USB (s výjimkou napájecího adaptéru USB pro nabíjení). Port USB je určen pouze k nabíjení nízkonapěťových zařízení. Pokud neprobíhá nabíjení nízkonapěťového zařízení, vždy umístěte kryt na port USB. V opačném případě hrozí nebezpečí požáru.
7. Akumulátor dobíjejte pouze výrobcem doporučenou nabíječkou. Akumulátor vhodný pro jeden typ nabíječky může při použití s jinou nabíječkou vést ke vzniku nebezpečí požáru.
8. Zařízení používejte pouze s určenými akumulátory. Použití jiných akumulátorů může vyvolat nebezpečí zranění a požáru.
9. Pokud akumulátor nepoužíváte, udržujte jej mimo dosah jiných kovových předmětů, jako jsou kancelářské sponky, mince, klíče, hřebíky, šrouby nebo jiné malé kovové předměty, které mohou propojit svorky akumulátoru. Zkratování svorek akumulátoru může způsobit popáleniny nebo požár.

10. Při hrubém zacházení může z akumulátoru uniknout elektrolyt. Vyvarujte se styku s ním. Pokud dojde k náhodnému kontaktu, omyjte zasažené místo vodou. Pokud elektrolyt zasáhne oči, vyhledejte lékařskou pomoc. Elektrolyt uniklý z akumulátoru může způsobit podráždění nebo popálení pokožky.
11. **Nepoužívejte akumulátor nebo zařízení určené k použití s akumulátorem, jestliže byly poškozeny či nějak upraveny.** U poškozených nebo upravených akumulátorů či zařízení může dojít k neočekávanému chování, které může mít za následek požár, výbuch nebo riziko poranění.
12. **Akumulátor nevystavujte ohni nebo vysokým teplotám.** Při vystavení žáru ohně nebo teplotám nad 130 °C může dojít k výbuchu.
13. **Postupujte dle pokynů pro nabíjení a akumulátor nenabíjejte mimo teplotní rozsah specifikovaný v pokynech.** Nesprávné nabíjení při teplotách mimo stanovený rozsah může poškodit akumulátor a zvýšit riziko požáru.
14. **Výrobek nechte opravovat kvalifikovaným pracovníkem s použitím výhradně identických náhradních dílů.** Tím zajistíte zachování bezpečnosti výrobku.
15. **Nesazte se zařízení či akumulátor nijak upravovat nebo opravovat s výjimkou postupů, které jsou uvedeny v návodu k použití a údržbě.**
16. **Riziko požáru a popálení.** Neotevírat, nedeformovat, nezahřívát nad (maximální teplotu předepsanou výrobcem) ani nespalovat. Dodržujte pokyny výrobce.
7. **Nespalujte akumulátor, ani když je vážně poškozen nebo úplně opotřeben.** Akumulátor může v ohni vybuchnout.
8. **Akumulátor nesmí být proražen hřebíkem, řezán, drcen, házen či upuštěn na zem, ani nesmí dojít k nárazu tvrdého předmětu do něj.** Taková situace může způsobit požár, nadměrné zahřátí či výbuch.
9. **Nepoužívejte poškozené akumulátory.**
10. **Obsažené lithium-iontové akumulátory podléhají právním požadavkům na nebezpečné zboží.**
V případě komerční přepravy například externími dopravci je třeba dodržet zvláštní požadavky na balení a značení.
Pro přípravu zboží k přepravě je nutná konzultace s odborníkem na nebezpečný materiál. Dodržujte také případně podrobnější národní předpisy. Odkryté kontakty přelepte izolační páskou či jinak zakryjte a akumulátory zabalte tak, aby se v balení nemohly pohybovat.
11. **Při likvidaci akumulátoru jej vyjměte z nářadí a zlikvidujte jej na bezpečném místě. Při likvidaci akumulátoru postupujte podle místních předpisů.**
12. **Akumulátor používejte pouze s výrobky specifikovanými společností Makita.** Instalace akumulátoru do nevyhovujících výrobků může způsobit požár, nadměrné zahřívání, explozi nebo únik elektrolytu.
13. **Pokud nářadí delší dobu nepoužíváte, je nutné z něj akumulátor vyjmout.**
14. **Během a po použití se může akumulátor zahřát, což může způsobit popáleniny nebo podráždění. Při manipulaci s horkými akumulátory dávejte pozor.**
15. **Nedotýkejte se koncovky na nářadí ihned po použití, protože ta může být horká a způsobit popáleniny.**
16. **Do koncovek, otvorů a zdířek na akumulátoru se nesmí dostat piliny, prach nebo jiné nečistoty.** Mohlo by tím dojít ke zhoršení výkonu nebo poruše nářadí či akumulátoru.
17. **Jestliže nářadí není zkonstruováno tak, že jej lze používat v blízkosti vysokého elektrického napětí, nepoužívejte akumulátor poblíž vedení s vysokým elektrickým napětím.** Mohlo by tím dojít k poruše či selhání nářadí či akumulátoru.
18. **Akumulátor uchovávejte mimo dosah dětí.**

Důležité bezpečnostní pokyny pro akumulátor

1. Před použitím akumulátoru si přečtěte všechny pokyny a varovné symboly na (1) nabíječce, (2) akumulátoru a (3) výrobku využívajícím akumulátor.
2. **Akumulátor nerozebírejte ani do něj nezasaďte.** Může dojít k požáru, nadměrnému zahřátí nebo výbuchu.
3. **Pokud se příliš zkrátí provozní doba akumulátoru, přerušte okamžitě práci.** V opačném případě existuje riziko přehřívání, popálení nebo dokonce výbuchu.
4. **Budou-li vaše oči zasaženy elektrolytem, vypláchněte je čistou vodou a okamžitě vyhledejte lékařskou pomoc.** Může dojít ke ztrátě zraku.
5. **Akumulátor nezkratujte:**
 - (1) **Nedotýkejte se svorek žádným vodivým materiálem.**
 - (2) **Neskladujte akumulátor spolu s jinými kovovými předměty, jako jsou hřebíky, mince atd.**
 - (3) **Nevystavujte akumulátor vodě ani dešti.** Zkrat akumulátoru může způsobit velký průtok proudu, přehřátí, možné popálení a dokonce i poruchu.
6. **Neskladujte a nepoužívejte nářadí a akumulátor na místech, kde může teplota překročit 50 °C (122 °F).**

TYTO POKYNY USCHOVEJTE.

Tipy k zajištění maximální životnosti akumulátoru

1. **Akumulátor nabíjete dříve, než dojde k jeho úplnému vybití.** Pokud si povšimnete sníženého výkonu nářadí, vždy jej zastavte a dobijte akumulátor.
2. **Nikdy nenabíjejte úplně nabitý akumulátor.** Přebíjení zkracuje životnost akumulátoru.
3. **Akumulátor dobíjejte při pokojové teplotě od 10 °C do 40 °C (50 °F až 104 °F).** Před nabíjením nechejte horký akumulátor zchladnout.
4. **Když není akumulátor používán, vyjměte ho z nářadí či nabíječky.**

5. Pokud se akumulátor delší dobu nepoužívá (déle než šest měsíců), je nutno jej dobít.

POPIS DÍLŮ

Tento akumulátor lze použít pro následující produkty Makita.

► Obr.1

| Skupina | Název produktu | Model |
|---------|----------------------|--|
| A | Bunda s ventilátorem | DFJ206 / DFJ207 / DFJ210 / DFJ211 / DFJ212 / DFJ213 / DFJ214 / DFJ216 / DFJ304 / DFJ305 / DFJ310 / DFJ311 / DFJ405 / DFJ407 / DFJ410 / DFJ411 / DFJ416 |
| | Vesta s ventilátorem | DFV210 |
| | Vyhřívaná bunda | CJ105D / CJ106D / DCJ205 / DCJ206 |
| | Vyhřívaná vesta | CV102D / DCV202 |
| | Vyhřívaná přikrývka | CB100D / DCB200 |
| B | Bunda s ventilátorem | DFJ212A / DFJ213A / DFJ214A / DFJ216A / DFJ312A / DFJ416A |
| | Vesta s ventilátorem | DFV210A / DFV214A / DFV215A |
| | Vyhřívaná blůza | DCX200 / DCX201 |

1. Indikátor úrovně výkonu

Během používání bundy/vesty s ventilátorem je zobrazována úroveň výkonu.

POZNÁMKA: Jestliže používáte bundy/vesty s ventilátorem ze skupiny A uvedené výše, indikátor úrovně výkonu 4 nebude svítit, protože jejich ventilátory mají pouze 3 kroky nastavení úrovně výkonu.

POZNÁMKA: Jestliže používáte vyhříváný oděv, bude svítit pouze indikátor úrovně výkonu 4.

2. Indikátor kapacity akumulátoru

Zobrazuje zbývající kapacitu akumulátoru.

3. Tlačítko napájení

Zapnutí provedete stisknutím a podržením tlačítka napájení, dokud se nerozsvítí indikátor úrovně výkonu. Chcete-li změnit úroveň výkonu bundy/vesty s ventilátorem, stiskněte krátce tlačítko napájení, když je napájení zapnuté.

Vypnutí provedete stisknutím a přidržáním tlačítka napájení, dokud indikátor úrovně výkonu nezhasne.

POZNÁMKA: Chcete-li změnit stupeň vyhřívání u vyhříváného oděvu, stiskněte tlačítko na vyhříváném oděvu, když je zapnuté.

4. Port USB (s krytem)

Port USB slouží k nabíjení akumulátoru a dále také k napájení vašeho USB zařízení.

5. Elektrická zásuvka

Připojte kabel z produktů nebo kabel adaptéru k napájení.

6. Kabel adaptéru pro bundu/vestu s ventilátorem (volitelné příslušenství)

Kabel adaptéru používejte tehdy, jestliže používáte bundu/vestu s ventilátorem ze skupiny A uvedené výše.

7. Kabel adaptéru pro vyhříváný oděv (volitelné příslušenství)

Kabel adaptéru používejte jen tehdy, když používáte vyhříváný oděv ze skupiny A výše.

8. Zástrčka produktů

Připojte kabel adaptéru vhodný pro bundu/vestu s ventilátorem nebo vyhříváný oděv. Tvar a umístění zástrčky se mohou lišit v závislosti na daných produktech.

9. Kabel USB

K nabíjení akumulátoru používejte tento kabel USB.

POPIS FUNKCÍ

Nabíjení akumulátoru

⚠️ UPOZORNĚNÍ: Při nabíjení musí být konektor USB pevně zapojen do akumulátoru. Volné připojení může představovat nebezpečí kouře, požáru nebo úrazu.

⚠️ UPOZORNĚNÍ: Během nabíjení nepřipojujte k elektrické zásuvce akumulátoru žádné zařízení.

⚠️ UPOZORNĚNÍ: Po nabíjení vždy odpojte kabel USB od akumulátoru.













POZOR: Před prvním použitím nezapomeňte akumulátor nabít. Akumulátor dodaný z výroby není dostatečně nabitý a systém ochrany akumulátoru může zapůsobit, pokud je používán bez nabití.

POZOR: Když je adaptér střídavého proudu připojen k akumulátoru, nářadí či stroj se nespustí. V takovém případě odpojte adaptér střídavého proudu od akumulátoru.

Otevřete kryt portu USB. Propojte akumulátor a adaptér střídavého proudu ADP07 (není součástí dodávky) nebo jinou běžně dostupnou USB nabíječku pomocí kabelu USB dodaného s akumulátorem. Doporučené výstupní parametry běžně dostupné USB nabíječky jsou 5 V / 2,4 A nebo nižší. Poté zapojte adaptér střídavého proudu ADP07 do elektrické sítě. Když je nabíjení dokončeno, celý indikátor kapacity akumulátoru se rozsvítí a poté po určité době zhasne. Vypojte adaptér střídavého proudu a odpojte kabel USB, poté zavřete kryt.

► Obr.2: 1. Adaptér střídavého proudu ADP07
2. Akumulátor BL1055B 3. Kryt 4. Kabel USB

Význam kontrolky

| Kontrolky | | | Zbývající kapacita |
|---|---|---|----------------------------------|
|  Svítí |  Nesvítí |  Bliká | |
|  |  | | 100 % (Nabíjení je dokončeno) |
| ↓ (Po jisté době se kontrolka vypne.) | | | |
|  |  |  | 50 % až 100 % |
|  |  |  | 25 % až 50 % |
|  |  | | Méně než 25 % |













Indikace zbývající kapacity akumulátoru

POZNÁMKA: Kapacita udávaná indikátorem se může mírně lišit od skutečné kapacity v závislosti na podmínkách používání a teplotě prostředí.

Když je akumulátor odpojen, stiskněte tlačítko napájení. Indikátor kapacity akumulátoru se na několik sekund rozsvítí.

► **Obr.3:** 1. Indikátor kapacity akumulátoru

Význam kontrolky

| Kontrolky | | | Zbývající kapacita |
|---|---|---|-------------------------|
|  Svítí |  Nesvítí |  Bliká | |
|  | | | 50 % až 100 % |
|  |  | | 25 % až 50 % |
|  |  | | 10 % až 25 % |
|  |  | | Méně než 10 % |
|  |  |  | Abnormalita akumulátoru |

Připojení zařízení USB

⚠️ UPOZORNĚNÍ: Připojte pouze zařízení, která jsou kompatibilní s portem USB. V opačném případě hrozí závada akumulátoru.

POZOR: Před připojením zařízení USB k akumulátoru si vždy zálohujte data na zařízení USB. V opačném případě hrozí ztráta dat.

POZOR: Akumulátor nemusí být vhodný pro některá zařízení USB.

POZOR: Jestliže kabel USB nepoužíváte nebo po nabíjení kabel odpojte a zavřete kryt.

Tento akumulátor lze používat jako externí zdroj energie pro zařízení USB.

Otevřete kryt a připojte kabel USB k portu USB na akumulátoru. Poté připevněte druhý konec kabelu k zařízení. Zapnutí napájení provedete stisknutím a podržením tlačítka napájení, dokud se nerozsvítí indikátor kapacity akumulátoru. Ukončení napájení provedete stisknutím a podržením tlačítka napájení, dokud indikátor kapacity akumulátoru nezhasne.

► **Obr.4:** 1. Tlačítko napájení 2. Port USB

POZNÁMKA: Skutečný výstupní proud se liší podle připojeného zařízení USB.

POZNÁMKA: Když je zapnuté tlačítko napájení, energie akumulátoru se spotřebovává. Pokud zařízení nepoužíváte, vždy spínač vypněte.

POZNÁMKA: Při napájení více zařízení USB po sobě počkejte přibližně 10 sekund po odpojení předchozího zařízení a teprve poté připojte další zařízení.

ÚDRŽBA

POZOR: Nikdy nepoužívejte benzín, benzen, ředidlo, alkohol či podobné prostředky. Mohlo by tak dojít ke změnám barvy, deformacím či vzniku prasklin.

POZOR: Nemyjte akumulátor ve vodě.

- Nečistoty, prach, mastnotu, olej atd. otřete pomocí suchého hadříku nebo hadříku lehce namočeného do mýdlové vody a řádně vyždímaného.
- Akumulátor skladujte v místě, kde není příliš vysoká či nízká teplota nebo vysoká vlhkost.

K zachování BEZPEČNOSTI a SPOLEHLIVOSTI výrobku musí být opravy a veškerá další údržba či seřizování prováděny autorizovanými nebo továrními servisními středisky společnosti Makita s využitím náhradních dílů Makita.

TEHNIČNI PODATKI

| | |
|---|--|
| Vhod USB | D.C. 5 V; 1,5 A; tip C |
| Nazivna napetost/ nazivna zmogljivost (notranji akumulator) | D.C. 3,6 V/16,75 Ah |
| Čas polnjenja | 5 V/1,0 A: 14 ur 5 V/1,5 A: 12 ur 5 V/2,4 A: 10 ur |
| Mere (D x Š x V) | 128 mm x 74,5 mm x 25 mm (5" x 2-15/16" x 1") |
| Teža | 0,37 kg (0,82 lbs) |

⚠ OPOZORILO: Izdelke uporabljajte samo s predpisano vrsto akumulatorjev. Uporaba drugih akumulatorskih baterij lahko povzroči nevarnost telesnih poškodb in požara.

Simboli

Za izdelek se lahko uporabljajo nekateri naslednji simboli. Pred uporabo izdelka se obvezno seznanite z njihovim pomenom.



Preberite navodila za uporabo.



Li-ion

Samo za države EU
Zaradi prisotnosti nevarnih komponent v opremi imajo lahko uporabljena električna in elektronska oprema, akumulatorji in baterije negativen vpliv na okolje in zdravje ljudi.

Električnih in elektronskih naprav ali baterij ne odlagajte med gospodinjske odpadke! Skladno z evropsko Direktivo o odpadni električni in elektronski opremi, o akumulatorjih in baterijah ter odpadnih akumulatorjih in baterijah ter njeno uporabo v državnih zakonih morate rabljeno električno in elektronsko opremo, baterije in akumulatorje zbirati ločeno ter dostaviti na posebno zbiralno mesto za komunalne odpadke, ki deluje skladno s predpisi za zaščito okolja. To nakazuje simbol prečrtanega smetnjaka s kolesi, ki je natisnjen na opremi.



Akumulatorja ne izpostavljajte vodi ali dežju.



Baterije ne mečite v ogenj



Bateriji ne povzročajte kratkega stika.

VARNOSTNA OPOZORILA

⚠ OPOZORILO: Pred uporabo preberite navodila za uporabo izdelka Makita, ki ga boste uporabljali s tem akumulatorjem.

⚠ OPOZORILO: Ta akumulator uporabljajte le z izdelki, ki jih določi Makita. Ob uporabi akumulatorja z neskladnimi izdelki lahko pride do požara, pregrevanja, eksplozije ali puščanja elektrolita.

⚠ POZOR: Na odprtino za jermen na akumulatorju pritrdite jermen, da preprečite padec.

Električna varnost

- Kabla in akumulatorja se ne dotikajte z mokrimi ali mastnimi rokami.**
- Ne uporabljajte poškodovanega kabla USB.**
- Kabla nikoli ne uporabljajte za namene, za katere ni predviden. Kabla ne uporabljajte za nošenje, vlečenje ali izklapljanje iz električne vtičnice. Kabla ne približujte vročini, olju in ostrim robovom.**
- Ko akumulator dovaja energijo, pazite, da so vsi kabli priključeni.** Otroci lahko vtič pod napestjo dajo v usta in se poškodujejo.
- Na vhod USB za napajanje ne vstavljajte žeb-ljev, žic ali drugih predmetov.** Sicer lahko kratki stik povzroči dimljenje ali požar.
- Vira napajanja ne priključite na vhod USB (razen napajalnika USB za polnjenje). Vrata USB so namenjena le za polnjenje nizkonapetostnih naprav. Kadar ne polnite nizkonapetostne naprave, naj bodo vrata USB vedno pokrita s pokrovom.** Sicer obstaja nevarnost požara.
- Akumulatorsko baterijo napolnite s polnilnikom, ki ga priporoča proizvajalec.** Akumulatorska baterija, ki je primerna za eno vrsto polnilnika, lahko povzroči nevarnost požara, če jo napolnite z drugim polnilnikom.
- Naprave uporabljajte samo s predpisano vrsto akumulatorskih baterij.** Uporaba drugih akumulatorskih baterij lahko povzroči nevarnost telesnih poškodb in požara.
- Ko akumulatorske baterije ne uporabljate, je ne hranite ob kovinskih predmetih, kot so sponke za papir, kovanci, ključi, žblji, vijaki ali drugi manjši kovinski predmeti, ki lahko povzročijo stik med priključkoma.** Kratak stik akumulatorskih priključkov lahko povzroči opekline ali požar.

10. V neprimernih pogojih lahko iz akumulatorja uhaja tekočina; izogibajte se stiku. Če pride do nenamerne stika, sperite z vodo. Če pride tekočina v stik z očmi, takoj poiščite zdravniško pomoč. Tekočina iz akumulatorja lahko povzroči draženje ali opekline.
11. Akumulatorja ali naprave, ki jo boste uporabljali z akumulatorjem, ne uporabljajte, če sta poškodovana ali predelana. Delovanje poškodovanega ali predelanega akumulatorja ali naprave je lahko nepredvidljivo in lahko povzroči požar, eksplozijo ali nevarnost telesne poškodbe.
12. Akumulatorske baterije ne izpostavljajte ognju ali previsoki temperaturi. Izpostavljenost ognju ali temperaturam nad 130 °C lahko povzroči eksplozijo.
13. Upoštevajte vsa navodila za polnjenje in akumulatorske baterije ne polnite zunaj temperaturnega obsega, določenega v navodilih. Nepravilno polnjenje ali polnjenje pri temperaturah, ki so zunaj določenega obsega, lahko povzroči akumulator in poveča nevarnost požara.
14. Servisiranje lahko izvede samo usposobljen serviser, ki uporablja ustrezne nadomestne dele. Tako bo zagotovljena varnost izdelka.
15. Ne spreminjajte ali popravljajte naprave ali akumulatorske baterije drugače, kot je navedeno v navodilih za uporabo in vzdrževanje.
16. Nevarnost požara in opeklin. Ne odpirajte, mečkajte, segrevajte nad (proizvajalec določi maksimalno temperaturo) ali sežigajte. Upoštevajte navodila proizvajalca.
7. Ne sežigajte akumulatorja, tudi če je hudo poškodovan ali v celoti izpraznjen. Akumulator lahko v ognju eksplodira.
8. Ne približajte, režite, drobite, mečite ali spuščajte akumulatorja oziroma ne udarjajte z akumulatorjem po trdem predmetu. Takšno ravnanje lahko povzroči požar, prekomerno vročino ali eksplozijo.
9. Ne uporabljajte poškodovanih akumulatorjev.
10. Priložene litij-ionske baterije ustrezajo zahtevam zakonodaje v zvezi z nevarnim blagom. Za komercialne prevoze, npr. tiste, ki jih opravljajo tretje stranke in carinski posredniki, je treba upoštevati posebne zahteve v zvezi z embalažo in označevanjem. Med postopkom priprave na odpremo izdelka se je treba posvetovati s strokovnjakom za nevarne snovi. Pri tem upoštevajte tudi podrobnejše nacionalne predpise. Odprte stike oblepite z lepilnim trakom ali jih drugače zaščitite, baterijo pa zapakirajte tako, da se v embalaži ne more premikati.
11. Ko želite odstraniti akumulator, ga vzemite iz orodja in odložite med odpadke na varno mesto. Upoštevajte lokalne uredbe glede odlaganja akumulatorja.
12. Baterije uporabljajte le z izdelki, ki jih določi Makita. Če namestite baterije v neskladne izdelke, lahko pride do požara, pregrevanja, eksplozije ali puščanja elektrolita.
13. Če orodja dlje časa ne uporabljate, morate iz njega odstraniti baterijo.
14. Med uporabo in po uporabi lahko akumulator postane vroč in povzroči opekline. Z vročimi akumulatorji ravnejte previdno.
15. Ne dotikajte se priključka orodja takoj po uporabi, ker se lahko dovolj segreje, da povzroči opekline.
16. Pazite, da se v priključke, odprtine in utore akumulatorja ne zlepijo ostružki, prah ali zemlja. V nasprotnem primeru lahko pride do slabšega delovanja ali okvare orodja oziroma akumulatorja.
17. Akumulatorja ne uporabljajte v bližini visokonapetostnih električnih vodov, razen če orodje podpira uporabo v bližini visokonapetostnih električnih vodov. Takšna uporaba lahko povzroči nepravilno delovanje ali okvaro orodja oziroma akumulatorja.
18. Baterijo hranite izven dosega otrok.

Pomembna varnostna navodila za akumulator

1. Pred uporabo akumulatorja preberite vsa navodila in opozorilne oznake na (1) polnilniku akumulatorja, (2) akumulatorju in (3) izdelku, ki uporablja akumulator.
2. Ne razstavlajte ali spreminjajte akumulatorja. S tem lahko povzročite požar, prekomerno vročino ali eksplozijo.
3. Če se je čas delovanja občutno skrajšal, takoj prenehajte uporabljati orodje. V nasprotnem primeru lahko pride do pregretja, morebitnih opeklin in celo eksplozije.
4. Če pride elektrolit v stik z očmi, jih sperite s čisto vodo in takoj poiščite zdravniško pomoč. Posledica je lahko izguba vida.
5. Ne povzročite kratkega stika akumulatorju:
 - (1) Ne dotikajte se priključkov s kakršnim koli prevodnim materialom.
 - (2) Akumulatorja ne shranjujte v vsebniku z drugimi kovinskimi predmeti, kot so žebli, kovanci itd.
 - (3) Akumulatorja ne izpostavljajte vodi ali dežju.
 Kratak stik akumulatorja lahko povzroči velik električni tok, pregrevanje, morebitne opekline in celo okvaro.
6. Orodja ter akumulatorja ne shranjujte in uporabljajte na mestih, kjer lahko temperatura doseže ali preseže 50 °C (122 °F).

SHRANITE TA NAVODILA.

Nasveti za ohranjanje največje zmogljivosti akumulatorja

1. Akumulator napolnite, preden se popolnoma izprazni. Ko opazite, da ima orodje manjšo moč, vedno ustavite delovanje orodja in napolnite akumulator.
2. Nikoli znova ne polnite popolnoma napolnjene akumulatorja. Prekomerno polnjenje skrajša življenjsko dobo akumulatorja.
3. Akumulator polnite pri temperaturi okolja od 10 °C do 40 °C (50 °F do 104 °F). Počakajte, da se vroč akumulator pred polnjenjem ohladi.

4. Kadar akumulatorja ne uporabljate, ga odstranite iz orodja ali polnilnika.
5. Če akumulatorja niste uporabljali dalj časa (več kot šest mesecev), ga napolnite.

OPIS DELOV

Baterijo lahko uporabljate za naslednje izdelke Makita.

► SI.1

| Skupina | Ime izdelka | Model |
|---------|--------------------------|--|
| A | Suknjič za hlajenje | DFJ206 / DFJ207 / DFJ210 / DFJ211 / DFJ212 / DFJ213 / DFJ214 / DFJ216 / DFJ304 / DFJ305 / DFJ310 / DFJ311 / DFJ405 / DFJ407 / DFJ410 / DFJ411 / DFJ416 |
| | Brezrokavnik za hlajenje | DFV210 |
| | Ogrevan suknjič | CJ105D / CJ106D / DCJ205 / DCJ206 |
| | Ogrevan brezrokavnik | CV102D / DCV202 |
| | Ogrevana odeja | CB100D / DCB200 |
| B | Suknjič za hlajenje | DFJ212A / DFJ213A / DFJ214A / DFJ216A / DFJ312A / DFJ416A |
| | Brezrokavnik za hlajenje | DFV210A / DFV214A / DFV215A |
| | Ogrevana podmajica | DCX200 / DCX201 |

1. Indikator ravni napoljenosti

Med uporabo suknjiča/brezrokavnika za hlajenje je prikazana raven napoljenosti.

OPOMBA: Če uporabljate zgoraj navedene suknjiče/brezrokavnike za hlajenje iz skupine A, se indikator ravni napoljenosti 4 ne vklopi, ker njihove ventilator-ske enote uporabljajo upravljanje v treh korakih.

OPOMBA: Če uporabljate ogrevano oblačilo, se vklopi samo indikator ravni napoljenosti 4.

2. Indikator zmogljivosti baterije

Prikazana je raven preostale zmogljivosti baterije.

3. Gumb za vklop/izklop

Za vklop pritisnite gumb za vklop/izklop in ga držite toliko časa, da se vklopi indikator ravni napoljenosti. Če želite spremeniti raven napoljenosti suknjiča/brezrokavnika za hlajenje, ob vklopu na kratko pritisnite gumb za vklop/izklop.

Za izklop pritisnite gumb za vklop/izklop. in ga držite toliko časa, da se indikator ravni napoljenosti izklopi.

OPOMBA: Če želite spremeniti toploto ogrevanega oblačila, pritisnite gumb na vklopljenem ogrevanem oblačilu.

4. Vhod USB (s pokrovom)

Vhod USB se uporablja za polnjenje akumulatorja in tudi za dovajanje električnega napajanja za vašo napravo USB.

5. Električna vtičnica

Kabel izdelkov ali kabel napajalnika priključite na vir napajanja.

6. Kabel napajalnika za suknjič/brezrokavnik za hlajenje (dodatna oprema)

Kabel napajalnika uporabite, kadar uporabljate zgoraj navedeni suknjič/brezrokavnik za hlajenje iz skupine A.

7. Kabel napajalnika za ogrevano oblačilo (dodatna oprema)

Kabel napajalnika uporabite pri uporabi ogrevanega oblačila iz zgoraj navedene skupine A.

8. Vtičnica izdelkov

Priključite primeren kabel napajalnika za suknjič/brezrokavnik za hlajenje ali ogrevano oblačilo. Oblika in mesto vtičnice se razlikujeta glede na izdelke.

9. Kabel USB

Kabel USB uporabite za polnjenje akumulatorja.

OPIS DELOVANJA

Polnjenje akumulatorja

⚠️ POZOR: Za polnjenje čvrsto priključite priključek USB na akumulator. Ohlapna priključitev lahko povzroči nevarnost dima, požara ali telesne poškodbe.

⚠️ POZOR: Med polnjenjem ne priključite nobenih naprav na električno vtičnico akumulatorja.

⚠️ POZOR: Po polnjenju vedno izključite kabel USB iz akumulatorja.









OBVESTILO: Prepričajte se, da pred prvo uporabo napolnite baterijo. Baterija tovarniško ni zadostno napolnjena in sistem za zaščito baterije se lahko zažene, če jo uporabite brez polnjenja.

OBVESTILO: Ko je polnilnik za izmenični tok priključen na akumulator, se orodje ali naprava ne zažene. V takem primeru odstranite polnilnik za izmenični tok iz akumulatorja.

Odprite pokrov na vhodu USB. Povežite baterijo in polnilnik za izmenični tok ADP07 (ni priložen) ali drug splošen polnilnik za USB s kablom USB, ki je priložen bateriji. Priporočena izhodna specifikacija za splošni polnilnik USB je 5 V/2,4 A ali nižja. Nato priključite polnilnik za izmenični tok ADP07 na električno omrežje. Po končanem polnjenju se vklopijo vsi indikatorji zmogljivosti baterije, ki se po določenem času izklopijo. Izključite polnilnik za izmenični tok in kabel USB ter zaprite pokrov.

► SI.2: 1. Polnilnik za izmenični tok ADP07
2. Akumulator BL1055B 3. Pokrov 4. Kabel USB

Pomen indikatorske lučke

| Indikatorske lučke | | | Prikaz preostale ravni napoljenosti |
|---|--|--|-------------------------------------|
|  Sveti |  Ne sveti |  Utripa | |
|  |  | | 100 % (polnjenje je zaključeno) |
| (Lučka se po določenem času ugasne.) | | | |
|  | | | od 50 % do 100 % |
|  | | | od 25 % do 50 % |
|  | | | Manj kot 25 % |









Prikazuje preostalo raven napoljenosti akumulatorja

OPOMBA: Odvisno od pogojev uporabe in okoljske temperature se označba lahko nekoliko razlikuje od dejanske napoljenosti.

Ko je akumulator izključen, pritisnite gumb za vklop/izklop. Indikator zmogljivosti baterije zasveti za nekaj sekund.

► **SI.3:** 1. Indikator zmogljivosti baterije

Pomen indikatorske lučke

| Indikatorske lučke | | | Prikaz preostale ravni napoljenosti |
|---|--|--|-------------------------------------|
|  Sveti |  Ne sveti |  Utripa | |
|  | | | od 50 % do 100 % |
|  | | | od 25 % do 50 % |
|  | | | od 10 % do 25 % |
|  | | | Manj kot 10 % |
|  | | | Nepripravnosti baterije |

Priključitev naprav USB

⚠ POZOR: Na vhod USB priključite samo naprave, ki so združljive z njim. V nasprotnem primeru lahko povzročite nepravilno delovanje akumulatorja.

OBVESTILO: Preden priključite napravo USB na akumulator, vedno ustvarite varnostno kopijo podatkov v napravi USB. V nasprotnem primeru lahko izgubite svoje podatke.

OBVESTILO: Akumulator morda ne bo polnil nekaterih naprav USB.

OBVESTILO: Če izdelka ne uporabljate ali pa je polnjenje končano, odstranite kabel USB in zaprite pokrov.

Ta akumulator lahko deluje kot zunanji vir napajanja za naprave USB.

Odprite pokrov in priključite kabel USB na vhod USB na akumulatorju. Nato priključite drug konec kabla na napravo. Za napajanje pritisnite gumb za vklop/izklop in ga držite toliko časa, da se vklopi indikator zmogljivosti baterije. Za prekinitve napajanja pritisnite in držite gumb za vklop/izklop in ga držite toliko časa, da se indikator zmogljivosti baterije izklopi.

► **SI.4:** 1. Gumb za vklop/izklop 2. Vhod USB

OPOMBA: Dejanski izhodni tok se razlikuje glede na napravo USB, ki jo boste priključili.

OPOMBA: Energija akumulatorja se porablja, dokler je vklopljen gumb za vklop/izklop. Kadar akumulatorja ne uporabljate, vedno izklopite stikalo.

OPOMBA: Pri napajanju več naprav USB eno za drugo počakajte približno 10 sekund, ko izklopite prejšnjo napravo, in šele nato priključite naslednjo napravo.

VZDRŽEVANJE

OBVESTILO: Nikoli ne uporabljajte bencina, razredčila, alkohola ali podobnega sredstva. V tem primeru se lahko orodje razbarva ali deformira oziroma lahko nastanejo razpoke.

OBVESTILO: Akumulatorja ne čistite z vodo.

- Umazanijo, prah, olje, mast in podobne snovi obrišite s suho krpo ali krpo, ki ste jo namočili v milnico in nato dobro oželi.
- Akumulator hranite na mestu, kjer ni preveč toplo, mrzlo ali vlažno.

VARNO in ZANESLJIVO delovanje tega izdelka bo zagotovljeno le, če boste popravila, vzdrževanje in nastavitve prepustili pooblaščenemu servisu za orodja Makita ali tovarniškemu osebju, ki vgrajuje izključno originalne nadomestne dele.

SPECIFIKIMET

| | |
|--|---|
| Porta USB | D.C. 5 V, 1,5 A, Lloji C |
| Tensioni nominal / kapaciteti nominal (bateri e brendshme) | D.C. 3,6 V / 16,75 Ah |
| Koha e karikimit | 5 V / 1,0 A: 14 orë 5 V / 1,5 A: 12 orë 5 V / 2,4 A: 10 orë |
| Përmasat (GJ x T x L) | 128 mm x 74,5 mm x 25 mm (5" x 2-15/16" x 1") |
| Pesha | 0,37 kg (0,82 lbs) |

▲PARALAJMËRIM: Përdorni produktet vetëm me paketat e baterisë të prodhuara posaçërisht për këtë qëllim. Përdorimi i paketave të tjera të baterisë mund të paraqesë rrezik lëndimi dhe zjarri.

Simbolet

Disa prej simboleve të mëposhtme përdoren për produktin. Sigurohuni që merrni vesh kuptimin e tyre përpara përdorimit.



Lexoni manualin e përdorimit.



Li-ion

Vetëm për shtetet e BE-së
Për shkak të pranisë së komponentëve të rrezikshëm në pajisje, mbetjet e pajisjeve elektronike dhe elektrike, akumulatorët dhe bateritë, mund të kenë ndikim negativ në mjedis dhe në shëndetin e njerëzve.
Mos i hidhni pajisjet elektrike dhe elektronike ose bateritë me mbetjet shtëpiake!
Në përputhje me Direktivën Evropiane për mbetjet e pajisjeve elektrike dhe elektronike, akumulatorëve dhe baterive, dhe mbetjet e akumulatorëve dhe baterive, si dhe përfshirjen e saj në ligjin kombëtar, mbetjet e pajisjeve elektrike dhe elektronike, akumulatorëve dhe baterive, duhet të mbahen veçmas dhe të dorëzohen në një pikë grumbullimi të veçantë për mbetjet komunale, duke vepruar në përputhje me rregulloret e mbrojtjes së mjedisit.
Kjo tregohet nga simboli i koshit të plehrave me kryq, të vendosur mbi pajisje.



Mos e ekspozoni rutinë e baterisë në ujë ose shi.



Mos e hidhni baterinë në zjarr



Mos krijoni qark të shkurtër të baterisë.

PARALAJMËRIME SIGURIE

▲PARALAJMËRIM: Përpara përdorimit, sigurohuni që të lexoni manualin e përdorimit të produktit tuaj Makita që do të përdoret me këtë bateri.

▲PARALAJMËRIM: Përdoreni këtë bateri vetëm me produktet e specifikuar nga Makita. Përdorimi i baterisë me produkte të papajtueshme mund të rezultojë në zjarr, nxehtësi të lartë, shpërthim ose rrjedhje të elektroliteve.

▲KUJDES: Bashkëngjitni një rrip në vrimën e rripit të baterisë për të parandaluar rënien e saj.

Siguria elektrike

- Mos e prekni kordonin dhe baterinë me duar të lagura ose me yndyrë.**
- Mos përdorni një kablo të dëmtuar USB-je.**
- Mos e keqpërdorni kordonin. Mos e përdorni kordonin për ta transportuar, për ta tërhequr ose për ta shkëputur nga priza. Mbajeni kordonin larg nxehtësisë, vajit dhe anëve të mprehta.**
- Mos lini kordonë të shkëputur kur furnizohet energji nga bateria.** Fëmijët e vegjël mund ta fusin në gojë spinën me energji dhe mund të shkaktohen lëndime.
- Mos fusni gozhdë, tela ose artikuj të tjerë në portën USB të furnizimit me energji.** Duke vepruar kështu mund të shkaktohet qark i shkurtër, i cili mund të shkaktojë tym ose zjarr.
- Mos e lidhni burimin e energjisë me portën USB (përveç përshtatësit të rrymës USB për karikim). Porta USB përdoret vetëm për karikimin e pajisjeve me tension të ulët. Gjithmonë vendoseni kapakun mbi portën USB kur nuk jeni duke karikuar një pajisje me tension të ulët.** Ndryshe, ekziston rreziku i zjarrit.
- Rimbushni paketën e baterisë nga karikuesi i rekomanduar nga prodhuesi.** Paketa e baterisë që është e përshtatshme për një lloj karikuesi mund të shkaktojë rrezik zjarri kur karikohet me një karikues tjetër.
- Përdoreni pajisjen vetëm me paketat e baterisë të prodhuara posaçërisht për këtë qëllim.** Përdorimi i paketave të tjera të baterisë mund të paraqesë rrezik lëndimi dhe zjarri.
- Kur paketa e baterisë nuk përdoret, mbajeni larg nga objektet e tjera metalike, si kapëset e letrave, monedhat, çelësat, gozhdët, vidat ose objektet e tjera metalike të vogla që mund të bëjnë lidhje nga njëri terminal tek tjetri. Krijimi i lidhjes së shkurtër ndërmjet terminaleve të baterisë mund të shkaktojë djegie ose zjarr.**

10. Në kushte sforcimi mund të dalë lëngu nga bateria; shmangni kontaktin. Nëse aksidentalisht ndodh kontakt, shpëlani me ujë. Nëse lëngu bie në kontakt me sytë, kërkoni edhe ndihmën e mjekut. Lëngu i dalë nga bateria mund të shkaktojë acarim ose djegie.
11. Mos e përdorni baterinë apo pajisjen që do të përdoret me baterinë nëse ato janë dëmtuar ose modifikuar. Pajisjet apo bateritë e dëmtuara ose të modifikuara mund të shfaqin sjellje të paparashikueshme që rezultojnë në zjarr, shpërthime apo rrezik plagosjeje.
12. Mos e ekspozoni kutinë e baterisë në zjarr ose ndaj temperaturave ekstreme. Ekspozimi ndaj zjarrit ose temperaturave mbi 130 °C mund të shkaktojë shpërthim.
13. Ndiqni të gjitha udhëzimet e karikimit dhe mos e karikoni kutinë e baterisë jashtë kufijve të temperaturës të specifikuar të udhëzimit. Karikimi i pasaktë ose në temperatura jashtë kufijve të specifikuar mund të dëmtojë baterinë dhe të rrisë rrezikun e zjarrit.
14. Shërbimi duhet të bëhet nga një person i kualifikuar për riparime, duke përdorur vetëm pjesë identike zëvendësimi. Kjo do ta mbajë të sigurt produktin.
15. Mos e modifikoni apo mos u përipiqi të riparoni pajisjen ose paketën e baterisë përveçse siç tregohet në udhëzimet e përdorimit dhe të kujdesit.
16. Rrezik zjarri dhe djegiesh. Mos e hapni, godisni apo nxehti mbi (temperatura maksimale e përcaktuar nga prodhuesi) apo digjni. Ndiqni udhëzimet e prodhuesit.
6. Mos e ruani dhe përdorni pajisjen dhe baterinë në vende ku temperatura mund të arrijë ose tejkalojë 50 °C (122 °F).
7. Mos e digjni baterinë, edhe nëse është shumë e dëmtuar ose është konsumuar plotësisht. Bateria mund të shpërthejë në zjarr.
8. Mos e shpini, pritni, shtypni, hidhni apo rrezoni baterinë apo ta goditni atë (baterinë) me një objekt të fortë. Një sjellje e tillë mund të shkaktojë zjarr, nxehtësi të lartë ose shpërthim.
9. Mos përdorni bateri të dëmtuar.
10. Bateritë e përfshira të litiumit, u nënshtrohen kërkesave të legjisllacionit për mallrat e rrezikshme. Për transport tregtar p.sh. nga palë të treta, agjentët të ndërmjetëm, duhet të ndiqen kërkesa specifike mbi paketimin dhe etiketimin. Për përgatitjen e artikullit për transport, është i nevojshëm konsultimi i një eksperti për materiale të rrezikshme. Ju lutemi, ndiqni gjithashtu rregulloret me gjasë më të detajuara vendore. Mbuloni me ngjitëse ose maskoni kontaktet e zhveshura dhe paketojeni baterinë në mënyrë të tillë që të mos lëvizë në paketim.
11. Kur hidhni baterinë, hiqeni nga vegla dhe hidhni në një vend të sigurt. Zbatoni rregulloret lokale rreth hedhjes së baterisë.
12. Përdorini bateritë vetëm me produktet e specifikuara nga Makita. Instalimi i baterive në produkte të papajtuashme mund të rezultojë në zjarr, nxehtësi të lartë, shpërthim ose rrjedhje të elektroliteve.
13. Nëse vegla nuk përdoret për një periudhë të gjatë kohe, bateria duhet të hiqet nga vegla.
14. Gjatë dhe pas përdorimit, bateria mund të nxehtet, gjë që mund të shkaktojë djegie ose djegie në temperaturë të ulët. Tregoni kujdes gjatë prekjeve të baterive të nxehta.
15. Mos prekni terminalin e veglës menjëherë pas përdorimit pasi mund të nxehtet aq shumë sa të shkaktojë djegie.
16. Mos lejoni që grumbullimi e ashklave, pluhurave ose papastërtive të terminalit, vrimat ose kanalet e baterisë. Kjo mund të shkaktojë rendiment të ulët ose dëmtim të veglës ose të baterisë.
17. Përveçse në rastet kur pajisja e mbështet përdorimin pranë linjave elektrike me voltazh të lartë, mos e përdorni baterinë pranë linjave elektrike me voltazh të lartë. Kjo mund të shkaktojë një defekt ose dëmtim të veglës apo të baterisë.
18. Mbajeni baterinë larg fëmijëve.

Udhëzime të rëndësishme sigurie për baterinë

1. Përpara se ta përdorni baterinë, lexoni të gjitha udhëzimet dhe shënimet e masave parandaluese të (1) karikuesi i baterisë, (2) bateria dhe (3) produkti që përdor baterinë.
2. Mos e çmontoni ose dëmtoni baterinë. Kjo mund të shkaktojë zjarr, nxehtësi të lartë ose shpërthim.
3. Nëse koha e përdorimit është shkurtuar jashtë mase, ndalojeni punën menjëherë. Kjo mund të rezultojë në rrezik mbinxehjeje, djegie të mundshme, madje edhe shpërthim.
4. Nëse ju futen elektrolite në sy, shpëlajini sytë me ujë të pastër dhe kërkoni ndihmë mjekësore menjëherë. Kjo gjë mund të rezultojë në humbje të shikimit.
5. Mos krijoni qark të shkurtër të baterisë:
 - (1) Mos i prekni terminalët me materiale përcjellëse.
 - (2) Shmangni ruajtjen e baterisë në kuti me objekte të tjera metalike, si gozhdë, monedha etj.
 - (3) Mos e ekspozoni kutinë e baterisë në ujë ose shi.

Qarku i shkurtër i baterisë mund të shkaktojë qarkullim të madh të rrymës elektrike, mbinxehje, djegie të mundshme dhe madje prishje.

RUAJINI KËTO UDHËZIME.

Këshilla për të ruajtur jetëgjatësinë maksimale të baterisë

1. Karikojeni baterinë përpara se të shkarkohet plotësisht. Gjithmonë ndaloni punën me pajisjen dhe karikojeni baterinë kur vëreni ulje të fuqisë së pajisjes.
2. Asnjëherë mos e rikarikoni baterinë e karikuar plotësisht. Karikimi i tepërt shkurton jetëgjatësinë e shërbimit të baterisë.
3. Karikojeni baterinë me temperaturën e dhomës në 10 °C - 40 °C (50 °F - 104 °F). Lëreni baterinë e nxehtë të ftohet përpara se ta karikoni atë.
4. Kur nuk e përdorni baterinë, hiqeni atë nga vegla ose karikuesi.
5. Karikojeni baterinë nëse nuk e përdorni për një kohë të gjatë (mbi gjashtë muaj).

PËRSHKRIMI I PJESËVE

Kjo bateri mund të përdoret për produktet Makita të mëposhtme.

► Fig.1

| Grupi | Emri i produktit | Modeli |
|-------|----------------------------|--|
| A | Khaketë me ventilator | DFJ206 / DFJ207 / DFJ210 / DFJ211 / DFJ212 / DFJ213 / DFJ214 / DFJ216 / DFJ304 / DFJ305 / DFJ310 / DFJ311 / DFJ405 / DFJ407 / DFJ410 / DFJ411 / DFJ416 |
| | Jelek me ventilator | DFV210 |
| | Khaketë me ngrohje | CJ105D / CJ106D / DCJ205 / DCJ206 |
| | Jelek me ngrohje | CV102D / DCV202 |
| | Batanije me ngrohje | CB100D / DCB200 |
| B | Khaketë me ventilator | DFJ212A / DFJ213A / DFJ214A / DFJ216A / DFJ312A / DFJ416A |
| | Jelek me ventilator | DFV210A / DFV214A / DFV215A |
| | Bluzë pas trupi me ngrohje | DCX200 / DCX201 |

1. Treguesi i nivelit të energjisë

Kur përdorni një xhakatë/jelek me ventilator, shfaqet niveli i fuqisë.

SHËNIM: Nëse përdorni xhakatë/jelek me ventilator në grupin A të listuar më lart, treguesi i nivelit të fuqisë 4 nuk do të ndizet sepse njësitë e tyre të ventilatorit përdorin kontrollin me 3 hapa.

SHËNIM: Nëse përdorni veshjen me ngrohje, vetëm niveli 4 i treguesit të energjisë do të ndizet.

2. Treguesi i kapacitetit të baterisë

Shfaqet niveli i kapacitetit të mbetur të baterisë.

3. Butoni i energjisë

Për ta ndezur, shtypni dhe mbani shtypur butonin e energjisë derisa të ndizet treguesi i nivelit të energjisë. Për të modifikuar nivelin e furnizimit me energji të xhakatës/jelekut me ventilator, shtypni butonin e rrymës menjëherë kur ndizet rryma.

Për ta fikur, shtypni dhe mbani shtypur butonin e energjisë derisa të fiket treguesi i nivelit të energjisë.

SHËNIM: Për të ndryshuar ngrohtësinë e veshjes me ngrohje, shtypni butonin të veshja me ngrohje kur të ndizet.

4. Porta USB (me kapak)

Porta USB përdoret për karikimin e baterisë dhe gjithashtu përdoret si dalje e furnizimit me energji për pajisjen tuaj USB.

5. Priza e energjisë

Lidhni kabllo nga produktet ose kabllo e përshtatësit për t'u furnizuar me energji.

6. Kabloja e përshtatësit për xhakatën/jelekun me ventilator (aksesor opsional)

Përdorni kabllo e përshtatësit kur përdorni xhakatën/jelekun me ventilator në grupin A të listuar më lart.

7. Kabloja e përshtatësit për veshje me ngrohje (aksesor opsional)

Përdorni kabllo e përshtatësit kur përdorni veshje me ngrohje në grupin A që tregohen më sipër.

8. Priza e produkteve

Lidhni kabllo e përshtatësit të përshtatshëm për xhakatën/jelekun me ventilator ose veshjen me ngrohje. Forma dhe vendi i prizës mund të ndryshojë në varësi të produkteve tuaja.

9. Kabloja USB

Përdorni kabllo USB për karikimin e baterisë.

PËRSHKRIMI I PUNËS

Ngarkimi i baterisë

▲KUJDES: Kur karikoni, lidhni konektorin/lidhësin USB në mënyrë të sigurt me baterinë.

Lidhja e lirë mund të shkaktojë trezik tymi, zjarri dhe lëndime personale.

▲KUJDES: Gjatë karikimit, mos lidhni asnjë pajisje në prizën e rrymës së baterisë.

▲KUJDES: Gjithmonë shkëputni kabllo USB nga bateria pas karikimit.

VINI RE: Sigurohuni që ta karikoni baterinë përpara se ta përdorni për herë të parë. Bateria që vjen nga fabrika nuk ka karikim të mjaftueshëm dhe mund të punojë sistemi i mbrojtjes së baterisë nëse nuk karikohet.

VINI RE: Kur përshtatësi i rrymës AC është i lidhur me baterinë, vegla ose makineria nuk ndizet. Në këtë rast, shkëpusni përshtatësin e rrymës AC nga bateria.

Hapni kapakun në portën USB. Lidhni baterinë dhe përshtatësin e rrymës AC ADP07 (nuk përfshihet) ose karikues tjetër të përgjithshëm USB duke përdorur kablion USB që keni marrë me baterinë. Specifikimi i daljes i rekomanduar për karikues të përgjithshëm USB është 5 V / 2,4 A ose më pak. Pas kësaj, lidhni përshtatësin e rrymës AC ADP07 me rrymën kryesore. Kur përfundon karikimi, do të ndizet treguesi i kapacitetit të baterisë dhe më pas fiket pas një periudhe të caktuar. Shkëputni përshtatësin e rrymës AC dhe shkëputni kablion USB dhe më pas mbyllni kapakun.

► **Fig.2:** 1. Përshtatësi i rrymës AC ADP07 2. Bateri BL1055B 3. Kapaku 4. Kabloja USB

Kuptimi i llambës treguese

| Llambat treguese | | | Kapaciteti i mbetur |
|--|-------|--------------|----------------------------------|
| Ndezur | Fikur | Duke pulsuar | |
| | | | 100% (Karikimi ka përfunduar) |
| ↓ (Llamba fiket pas një periudhe të caktuar.) | | | |
| | | | 50% deri 100% |
| | | | 25% deri 50% |
| | | | Më pak se 25% |

Treguesi i kapacitetit të mbetur të baterive

SHËNIM: Në varësi të kushteve të përdorimit dhe të temperaturës së ambientit, treguesi mund të ndryshojë paksa nga kapaciteti aktual.

Ndërkohë që bateria është shkëputur, shtypni butonin e energjisë. Treguesi i kapacitetit të baterisë ndizet për pak sekonda.

► **Fig.3:** 1. Treguesi i kapacitetit të baterisë

Kuptimi i llambës treguese

| Llambat treguese | | | Kapaciteti i mbetur |
|------------------|-------|--------------|---------------------|
| Ndezur | Fikur | Duke pulsuar | |
| | | | 50% deri 100% |
| | | | 25% deri 50% |
| | | | 10% deri 25% |
| | | | Më pak se 10% |
| | | | Anomali e baterisë |

Lidhja e pajisjeve USB

▲KUJDES: Lidhni vetëm pajisje që janë të pajtueshme me portën USB. Duke mos vepruar kështu mund të shkaktohet keqfunksionim i baterisë.

VINI RE: Përpara lidhjes së një pajisjeje USB me baterinë, gjithmonë rezervojini të dhënat në pajisjen USB. Duke mos vepruar kështu mund të shkaktohet humbje e të dhënave tuaja.

VINI RE: Bateria mund të mos furnizojë me energji disa pajisje USB.

VINI RE: Kur nuk përdoret ose pas karikimit, hiqeni kablion USB dhe mbyllni kapakun.

Bateria mund të veprojë si furnizim i jashtëm me energji për pajisjet me USB.

Hapni kapakun dhe lidhni një kablion USB me portën USB të baterisë. Më pas lidhni fundin tjetër të kabllos me pajisjen. Për të bërë furnizimin me energji, shtypni dhe mbani të shtypur butonin e energjisë derisa të ndizet treguesi i kapacitetit të baterisë. Për të ndaluar furnizimin me energji, shtypni dhe mbani të shtypur butonin e energjisë derisa të fiket treguesi i kapacitetit të baterisë.

► **Fig.4:** 1. Butoni i energjisë 2. Porta USB

SHËNIM: Rryma aktuale e daljes ndryshon në varësi të pajisjes USB që do të lidhet.

SHËNIM: Energjia e baterisë konsumohet kur butoni i energjisë është i ndezur. Gjithmonë fikeni çelësin kur nuk është në përdorim.

SHËNIM: Kur furnizoni me energji disa pajisje USB radhazi, prisni rreth 10 sekonda pasi të keni shkëputur pajisjen e mëparshme përpara se të lidhni pajisjen tjetër.

MIRËMBAJTJA

VINI RE: Mos përdorni kurrë benzinë, benzinë pastrimi, hollues, alkoool dhe të ngjashme. Mund të shkaktoni çngjyrosje, deformime ose krisje.

VINI RE: Mos e lani baterinë me ujë.

- Fshini papastërtitë, pluhurin, vajin, yndyrat etj. duke përdorur leckë të pastër të thatë ose me një të njomur me ujë me sapun dhe të shtrydhur fort.
- Ruajeni baterinë në një vend ku të mos jetë shumë nxehtë, ftohtë apo lagësht.

Për të ruajtur SIGURINË dhe QËNDRUESHMËRINË, riparimet dhe çdo mirëmbajtje apo rregullim tjetër duhen kryer nga qendrat e autorizuar të shërbimit ose të shërbimit të fabrikës të Makita-s, duke përdorur gjithnjë pjesë këmbimi të Makita-s.

СПЕЦИФИКАЦИИ

| | |
|---|--|
| USB порт | Постоянно напрежение 5 V, 1,5 A, тип C |
| Номинално напрежение/Номинален капацитет (вътрешна батерия) | Постоянно напрежение 3,6 V/16,75 Ah |
| Време за зареждане | 5 V/1,0 A: 14 часа 5 V/1,5 A: 12 часа 5 V/2,4 A: 10 часа |
| Размери (Д x Ш x В) | 128 мм x 74,5 мм x 25 мм (5" x 2-15/16" x 1") |
| Тегло | 0,37 кг (0,82 фунта) |

⚠ ПРЕДУПРЕЖДЕНИЕ: Използвайте продукта само с батерията, предназначена конкретно за него. Използването на други акумулаторни батерии може да създаде риск от нараняване и пожар.

Символи

Някои от следните символи са използвани за продукта. Задължително се запознайте с техните значения, преди да пристъпите към работа.



Прочетете ръководството за експлоатация.



Li-Ion

Само за страни от ЕС
Поради наличието на опасни компоненти в оборудването отпадъците от електрическо и електронно оборудване, акумулатори и батерии може да имат отрицателно въздействие върху околната среда и човешкото здраве. Не изхвърляйте електрически и електронни уреди или батерии с битовите отпадъци!

Съгласно Европейската директива за отпадъците от електрическо и електронно оборудване и акумулатори и батерии и отпадъци от акумулатори и батерии и нейното адаптиране към националното законодателство, отпадъците от електрическо и електронно оборудване, батерии и акумулатори трябва да се събират отделно и да се доставят до отделен събирателен пункт за отпадъци, функциониращ съгласно наредбите за опазване на околната среда.

Това е указано чрез символ на зачертана с кръст кофа на колелца, поставен върху оборудването.



Не излагайте батерията на вода или дъжд.



Не хвърляйте акумулаторната батерия в огън



Не свързвайте накъсо батерията.

ПРЕДУПРЕЖДЕНИЯ ЗА БЕЗОПАСНОСТ

⚠ ПРЕДУПРЕЖДЕНИЕ: Преди употреба прочетете ръководството за експлоатация на вашия продукт на Makita, който ще бъде използван с тази батерия.

⚠ ПРЕДУПРЕЖДЕНИЕ: Използвайте тази батерия само с продуктите, определени от Makita. Използването на батерията с неodobрени продукти може да предизвика пожар, прегряване, взрив или изтичане на електролит.

⚠ ВНИМАНИЕ: Прикрепете ремък към отвора за ремък на батерията, за да предотвратите падането ѝ.

Електрическа безопасност

1. Не пипайте кабела и батерията с мокри или намаслени ръце.
2. Не използвайте повреден USB кабел.
3. Не опъвайте захранващия кабел. Не използвайте кабела за пренасяне, дърпане или изключване. Пазете кабела от топлина, масло и остри ръбове.
4. Не оставяйте изваден никакъв кабел, докато се подава захранване от батерията. Малките деца може да поставят щепсела в устата си и да получат нараняване.
5. Не вкарвайте пирони, проводници или други предмети в USB порта за захранване. Това може да предизвика късо съединение, което да доведе до отделяне на дим или до пожар.
6. Не свързвайте захранващия източник към USB порта (с изключение на USB електрически адаптер за зареждане). USB портът е предназначен само за зареждане на устройства с по-ниско напрежение. Винаги поставяйте капачката на USB порта, когато не зареждате устройства за по-ниско напрежение. В противен случай съществува опасност от пожар.
7. Зареждайте акумулаторната батерия със зарядното устройство, препоръчано от производителя. Акумулаторна батерия, която е подходяща за един вид зарядно устройство, може да породи риск от пожар, ако се зарежда с друг вид зарядно устройство.
8. Използвайте уредите само с акумулаторни батерии, предназначени конкретно за тях. Използването на други акумулаторни батерии може да създаде риск от нараняване и пожар.

9. Когато акумулаторните батерии не се използват, ги дръжте далече от други метални предмети като клемери, монети, ключове, пирони, винтове или други такива, които могат да окъсят изводите им. Окъсяването на изводите на акумулаторна батерия може да предизвика изгаряния или пожар.
10. При грубо манипулиране е възможно изхвърляне на течност от батериите; избягвайте контакт с тях. При случайно докосване изплакнете с вода. Ако течност попадне в очите, потърсете допълнително и медицинска помощ. Изхвърлената от батерията течност може да предизвика раздразнение или изгаряния.
11. Не използвайте батерията или уред, който ще бъде използван с батерията, ако са повредени или променени. Повредената или модифицирана батерия може да проявява непредвидимо поведение, което да доведе до пожар, експлозия или опасност от нараняване.
12. Не излагайте акумулаторната батерия на огън или прекомерна температура. Излагането на огън или температура над 130 °C може да доведе до експлозия.
13. Спазвайте всички инструкции за зареждане и не зареждайте акумулаторната батерия извън температурния диапазон, посочен в инструкциите. Неправилното зареждане или зареждането при температура извън посочения диапазон може да повреди батерията и да повиши опасността от пожар.
14. Сервизното обслужване трябва да се извършва от квалифициран техник, който ползва само оригинални резервни части. Така ще осигурите поддържането на безопасността на продукта.
15. Не променяйте и не опитвайте да поправят уреда или батерията, освен според указанията в инструкциите за ползване и грижи.
16. Риск от пожар и изгаряния. Не отваряйте, смачквайте, прегрявайте (над посочената от производителя максимална температура) и не изгаряйте. Следвайте инструкциите на производителя.
5. Не свързвайте накъсо батерията:
 - (1) Не докосвайте клемите с проводими материали.
 - (2) Не съхранявайте батерията в съд с други метални предмети, като пирони, монети и др.
 - (3) Не излагайте батерията на вода или дъжд.
 Закъсяването на акумулаторна батерия може да доведе до протичане на много силен ток, до прегряване, до възможни изгаряния и даже до разпадане на батерията.
6. Не съхранявайте и не използвайте инструментите и батерията на места, където температурата може да достигне или надмине 50 °C (122 °F).
7. Не изгаряйте акумулаторната батерия даже и ако е сериозно повредена или напълно износена. Акумулаторната батерия може да експлодира в огън.
8. Не забивайте пирони, не режете, не смачквайте, не хвърляйте, не изпускате и не удряйте в твърд предмет батерията. Тези действия може да предизвикат пожар, прегряване или взрив.
9. Не използвайте повредени акумулаторни батерии.
10. Съдържащите се литиево-йонни акумулаторни батерии са обект на изискванията на законодателството за опасни стоки. При търговски превози, напр. от трети страни, спедитори, трябва да се спазват специални изисквания за опаковане и етикетирание. За подготовка на артикула, който трябва да бъде изпратен, е необходима консултация с експерт по опасните материали. Моля, спазвайте и евентуално по-подробните национални разпоредби.

Залепете с лента или покрийте откритите контакти и опаковайте акумулаторната батерия по такъв начин, че да не може да се премества в опаковката.
11. При изхвърляне на батерията я извадете от инструмента и я изхвърлете на подходящо място. Спазвайте местните разпоредби за изхвърляне на акумулаторни батерии.
12. Използвайте батериите само с продуктите, определени от Makita. Поставянето на батериите към неодобрен продукт може да предизвика пожар, прегряване, взрив или изтичане на електролит.
13. Ако инструментът няма да се използва продължително време, батерията трябва да се извади от него.
14. По време на и след употреба батерията може да поеме топлина, която може да причини изгаряния или нискотемпературни изгаряния. Внимавайте, когато боравите с горещата батерия.
15. Не докосвайте клемата на инструмента веднага след употреба, тъй като е възможно да е достатъчно нагрята, за да предизвика изгаряния.

Важни инструкции за безопасност на батерията

1. Преди да използвате батерията, прочетете всички инструкции и предупредителни маркировки на (1) зарядното устройство за батерии, (2) батерията и (3) използващия батерията продукт.
2. Не разгласявайте и не променяйте батерията. Това може да предизвика пожар, прегряване или взрив.
3. Ако мощността на машината намалее много, веднага спрете да работите. Това може да доведе до риск от прегряване, до възможни изгаряния и даже до експлозии.
4. Ако в очите ви попадне електролит, изплакнете ги с чиста вода и веднага потърсете лекарска помощ. Това може да доведе до загуба на зрението ви.

16. Не позволявайте стружки, прах или почва да полевпат по клемите, отворите и каналите на батерията. Това може да доведе до лоши работни характеристики или повреда на инструмента или батерията.
17. Освен ако инструментът поддържа използването в близост до високоволтови електропроводи, не използвайте батерията близо до високоволтови електропроводи. Това може да доведе до неизправност или повреда на инструмента или батерията.
18. Пазете батерията от деца.

ЗАПАЗЕТЕ НАСТОЯЩИТЕ ИНСТРУКЦИИ.

Съвети за поддържане на максимално дълъг живот на акумулаторните батерии

1. Зареждайте акумулаторната батерия, преди да се е разрешила напълно. Когато забележите, че мощността на инструмента намалява, винаги спирайте работата и заредете акумулаторната батерия.
2. Никога не презареждайте напълно заредена акумулаторна батерия. Презареждането скъсява експлоатационния живот на батерията.
3. Зареждайте акумулаторната батерия при стайна температура от 10 °C – 40 °C (50 °F – 104 °F). Оставете загрятата акумулаторна батерия да се охлади, преди да я зареждате.
4. Когато не използвате батерията, извадете я от инструмента или зарядното устройство.
5. Заредете акумулаторната батерия, ако не сте я използвали дълъг период от време (повече от шест месеца).

ОПИСАНИЕ НА ЧАСТИТЕ

Тази батерия може да се използва за следните продукти на Makita.

► Фиг.1

| Група | Наименование на продукта | Модел |
|-------|-------------------------------|--|
| А | Яке с вентилатори | DFJ206 / DFJ207 / DFJ210 / DFJ211 / DFJ212 / DFJ213 / DFJ214 / DFJ216 / DFJ304 / DFJ305 / DFJ310 / DFJ311 / DFJ405 / DFJ407 / DFJ410 / DFJ411 / DFJ416 |
| | Жилетка с вентилатори | DFV210 |
| | Яке с подгръване | CJ105D / CJ106D / DCJ205 / DCJ206 |
| | Жилетка с подгръване | CV102D / DCV202 |
| | Одеяло с подгръване | CB100D / DCB200 |
| В | Яке с вентилатори | DFJ212A / DFJ213A / DFJ214A / DFJ216A / DFJ312A / DFJ416A |
| | Жилетка с вентилатори | DFV210A / DFV214A / DFV215A |
| | Долна термоблуза с подгръване | DCX200 / DCX201 |

1. Индикатор за нивото на мощност

Когато използвате яке/жилетка с вентилатори, нивото на мощност се показва.

ЗАБЕЛЕЖКА: Ако използвате якето/жилетки с вентилатори от група А, посочени по-горе, индикаторът 4 за нивото на мощност няма да светва, тъй като техните вентилаторни модули използват 3-степенно управление.

ЗАБЕЛЕЖКА: Ако използвате дрехи с подгръване, ще светва само индикаторът 4 за нивото на мощност.

2. Индикатор за капацитет на батерията

Нивото на оставащия капацитет на акумулаторната батерия е показано.

3. Бутон за захранването

За да включите, натиснете и задръжте бутона за захранването, докато индикаторът за нивото на мощност светне.

За да промените нивото на мощност на якето/жилетката с вентилатори, натиснете за кратко бутона за захранването, когато захранването е включено. За да изключите, натиснете и задръжте бутона за захранването, докато индикаторът за нивото на мощност изгасне.

ЗАБЕЛЕЖКА: За да промените температурата на дрехите с подгръване, натиснете бутона върху тях, когато са включени.

4. USB порт (с капаче)

USB портът се използва за зареждане на батерията, а също и като захранващ източник за вашето USB устройство.

5. Електрически контакт

Свържете кабела от продуктите или адаптерния кабел към захранването.

6. Адаптерен кабел за яке/жилетка с вентилатори (допълнителен аксесоар)

Използвайте адаптерния кабел, когато използвате яке/жилетката с вентилатори от група А, посочени по-горе.

7. Адаптерен кабел за дрехи с подгриване (допълнителен аксесоар)

Използвайте адаптерния кабел за дрехите с подгриване от група А, изброени по-горе.

8. Контакт на продуктите

Свържете подходящия адаптерен кабел за якето/жилетката с вентилатори или дрехите с подгриване. Формата и местоположението на контакта се различават в зависимост от продуктите.

9. USB кабел

Използвайте USB кабела за зареждане на батерията.

ОПИСАНИЕ НА ФУНКЦИИТЕ

Зареждане на батерията

⚠ ВНИМАНИЕ: Когато зареждате, включете добре USB конектора в батерията. Лошото свързване може да създаде риск от поява на дим, пожар и нараняване.

⚠ ВНИМАНИЕ: По време на зареждане не свързвайте уреди към електрическия контакт на батерията.

⚠ ВНИМАНИЕ: След зареждане винаги изваждайте USB кабела от батерията.









БЕЛЕЖКА: Не забравяйте да заредите батерията, преди да я използвате за първи път. Фабрично доставената батерия не е достатъчно заредена и системата за защита на батерията може да се задейства, ако я използвате, без да я заредите.

БЕЛЕЖКА: Когато променливотоковият електрически адаптер е свързан към батерията, инструментът или машината не се стартират. В този случай отстранете променливотоковия електрически адаптер от батерията.

Отворете капачето на USB порта. Свържете батерията и променливотоковия електрически адаптер ADP07 (не е включен в комплекта) или друго USB зарядно устройство с помощта на USB кабела, доставен с батерията. Препоръчителните изходни спецификации за USB зарядно устройство са 5 V/2,4 A или по-малко. След това включете променливотоковия електрически адаптер ADP07 към електрическата мрежа. Когато зареждането завърши, всички индикатори за капацитет на акумулаторната батерия ще светнат и след това ще угаснат след определен период. Изключете променливотоковия електрически адаптер и разкачете USB кабела, и след това затворете капачето.

► **Фиг.2:** 1. Променливотоков електрически адаптер ADP07 2. Батерия BL1055B 3. Капаче 4. USB кабел

Значение на светлинния индикатор

| Светлинни индикатори | | | Оставащ заряд на батерията |
|---|---|---|---------------------------------|
| Свети | Не свети | Мига | |
|  |  |  | 100% (Зареждането е приключило) |
| |  ↓  | | |
| | |  | 50% до 100% |
| | |  | 25% до 50% |
| | |  | По-малко от 25% |

Индикация на оставащия капацитет на акумулаторната батерия

ЗАБЕЛЕЖКА: В зависимост от условията на употреба и околната температура е възможно показанията леко да се различават от действителния капацитет.

Натиснете бутона за захранването, докато батерията е изключена. Индикаторът за капацитет на акумулаторната батерия ще светне за няколко секунди.

► **Фиг.3:** 1. Индикатор за капацитет на батерията

Значение на светлинния индикатор

| Светлинни индикатори | | | Оставащ заряд на батерията |
|----------------------|----------|------|----------------------------|
| Свети | Не свети | Мига | |
| | | | 50% до 100% |
| | | | 25% до 50% |
| | | | 10% до 25% |
| | | | По-малко от 10% |
| | | | Неизправност на батерията |

Свързване на USB устройства

⚠ ВНИМАНИЕ: Свързвайте само устройства, които са съвместими с USB порта. Ако не направите това, батерията може да се повреди.

БЕЛЕЖКА: Преди да свържете USB устройство към батерията, винаги запазвайте резервно копие на данните в USB устройството. Ако не направите това, можете да загубите данните си.

БЕЛЕЖКА: Батерията може да не подава захранване към някои USB устройства.

БЕЛЕЖКА: Когато не го използвате или след зареждане, изваждайте USB кабела и затворете капачето.

Тази батерия може да работи като външно захранване за USB устройства.

Отворете капачето и свържете USB кабел към USB порта на батерията. След това свържете другия край на кабела към устройството. За да подавате захранване, натиснете и задръжте бутона за захранването, докато индикаторът за капацитет на акумулаторната батерия светне. За да спрете да подавате захранване, натиснете и задръжте бутона за захранването, докато индикаторът за капацитет на акумулаторната батерия изгасне.

► **Фиг.4:** 1. Бутон за захранването 2. USB порт

ЗАБЕЛЕЖКА: Действителният изходен ток варира в зависимост от USB устройството, което ще бъде свързано.

ЗАБЕЛЕЖКА: Заряд на батерията се консумира, докато е включен бутонът за захранването. Винаги изключвайте превключвателя, когато не се използва.

ЗАБЕЛЕЖКА: Когато подавате захранване към няколко USB устройства последователно, изчакайте около 10 секунди, след като изключите едното устройство, преди да включите следващото.

ПОДДРЪЖКА

БЕЛЕЖКА: Не използвайте бензин, нафта, разреждател, спирт и др. подобни. Това може да причини обезцветяване, деформация или пукнатини.

БЕЛЕЖКА: Не мийте батерията с вода.

- Избършете замърсяванията, праха, маслото, геста и др. с чиста суха кърпа или такава, потопена в сапунена вода и след това добре изстискана.
- Съхранявайте батерията на място, което не е твърде горещо, студено или влажно.

За да се поддържа БЕЗОПАСНОСТТА и НАДЕЖНОСТТА на продукта, ремонтите, поддръжката или регулирането трябва да се извършват от упълномощен сервиз или фабрични сервизни центрове на Makita, като винаги трябва да използвате резервни части от Makita.





SPECIFIKACIJE

| | |
|---|--|
| USB ulaz | DC 5 V, 1,5 A, vrsta C |
| Nazivni napon / Nazivni kapacitet (unutrašnja baterija) | DC 3,6 V / 16,75 Ah |
| Vrijeme punjenja | 5 V/1,0 A: 14 sati 5 V/1,5 A: 12 sati 5 V/2,4 A: 10 sati |
| Dimenzije (D x Š x V) | 128 mm x 74,5 mm x 25 mm (5" x 2-15/16" x 1") |
| Težina | 0,37 kg (0,82 lbs) |

⚠ UPOZORENJE: Proizvode upotrebljavajte isključivo s namjenskom i propisanom vrstom baterija. Upotreba bilo koje druge vrste baterijskog uloška može prouzročiti ozljede i požar.

Simboli

Neki od sljedećih simbola upotrebljavaju se za proizvod. Prije korištenja morate razumjeti njihovo značenje.

| | |
|--|--|
|  | Pročitajte priručnik s uputama. |
|  | Samo za države EU Zbog prisutnosti opasnih komponenti u opremi, otpadna električna i elektronička oprema, akumulatori i baterije i mogu imati negativan učinak na okoliš i ljudsko zdravlje. Nemojte odlagati električne i elektroničke uređaje ili baterije s ostalim kućanskim otpadom! U skladu s Europskom direktivom o otpadnoj električnoj i elektroničkoj opremi, o akumulatorima i baterijama te o otpadnim akumulatorima i baterijama, i njenoj prilagodbi nacionalnim zakonima, otpadna električna oprema, baterije i akumulatori trebali bi se pohranjivati zasebno i isporučivati u odvojena sabirna mjesta za komunalni otpad, koja postupaju u skladu s uredbama o zaštiti okoliša. To je naznačeno simbolom prekržižene kante za otpad na kotačima koja je postavljena na opremi. |
|  | Ne izlažite bateriju vodi ili kiši. |
|  | Bateriju nemojte baciti u vatru |
|  | Bateriju nemojte kratko spojati. |

SIGURNOSNA UPOZORENJA

⚠ UPOZORENJE: Prije uporabe svakako pročitajte Priručnik s uputama za uporabu vašeg Makita proizvoda koji će se upotrebljavati s ovom baterijom.

⚠ UPOZORENJE: Upotrebljavajte ovu bateriju isključivo s proizvodima koje je odobrila tvrtka Makita. Uporaba baterije zajedno s neodgovarajućim proizvodima može dovesti do požara, prekomjerne topline, eksplozije ili curenja elektrolita.

⚠ OPREZ: Pričvrstite pojas na rupicu na pojasu na bateriji kako biste spriječili padanje.

Električna sigurnost

1. Nemojte držati kabel i bateriju mokrim ili masnim rukama.
2. Ne upotrebljavajte oštećeni USB kabel.
3. Pažljivo postupajte s kabelom. Kabel nikada ne upotrebljavajte radi nošenja, povlačenja ili iskopčavanja proizvoda. Kabel držite dalje od topline, ulja i oštih rubova.
4. Dok traje napajanje baterijom, kabeli ne smiju biti odspojeni. Mala djeca mogu staviti priključak pod naponom u usta i tako se ozlijediti.
5. Nemojte umetati čavle, žice ili druge predmete u USB ulaz za napajanje. U protivnom može doći do kratkog spoja, što može prouzročiti dim ili požar.
6. Nemojte spajati izvor napajanja na USB ulaz (osim USB prilagodnika napajanja za punjenje). USB ulaz namijenjen je samo za punjenje uređaja s nižim naponom. Uvijek postavite poklopac preko USB ulaza ako ne puniti uređaj s nižim naponom. U protivnom postoji opasnost od požara.
7. Punitite baterijski uložak punjačem koji preporučuje proizvođač. Baterijski uložak prikladan za jedan tip punjača može izazvati požar kad se puni drugim punjačem.
8. Uređaje upotrebljavajte isključivo s namjenskom i propisanom vrstom baterijskog uloška. Upotreba bilo koje druge vrste baterijskog uloška može prouzročiti ozljede i požar.
9. Kad ga ne upotrebljavate, baterijski uložak držite podalje od drugih metalnih predmeta poput spajalica, kovanica, ključeva, čavala, vijaka i drugih sitnih metalnih predmeta koji mogu uzrokovati spoj između polova. Kratki spoj na terminalima baterije može prouzročiti opekline ili požar.

10. **Pod djelovanjem sile tekućina može iscuriti iz baterije; izbjegavajte kontakt. Ako slučajno dođe do kontakta, isperite vodom. Ako tekućina dođe u dodir s očima, zatražite dodatnu liječničku pomoć.** Tekućina koja iscuri iz baterije može uzrokovati nadražnost ili opekline.
11. **Nemojte upotrebljavati bateriju ili uređaj koji ćete upotrebljavati s baterijom ako su oštećeni ili izmijenjeni.** Oštećene ili izmijenjene baterije ili uređaj mogu se neočekivano ponašati te prouzročiti požar, eksploziju ili ozljede.
12. **Ne izlažite baterijski uložak plamenu ili previsokoj temperaturi.** Izlaganje plamenu ili temperaturi višoj od 130 °C može prouzročiti eksploziju.
13. **Pridržavajte se svih uputa za punjenje i nemojte puniti baterijski uložak izvan temperaturnog raspona navedenog u uputama.** Neispravno punjenje ili punjenje pri temperaturama izvan navedenog raspona mogu oštetiti bateriju i povećati opasnost od požara.
14. **Neka servis obavlja kvalificirana osoba, koristeći se samo identičnim rezervnim dijelovima.** Na taj se način održava sigurnost proizvoda.
15. **Nemojte mijenjati niti pokušavati popraviti uređaj ili baterijski uložak osim kako je navedeno u uputama za uporabu i održavanje.**
16. **Opasnost od požara i opekline.** Nemojte otvarati, rezati, zagrijavati (propisana maksimalna temperatura proizvođača) ili spaljivati. Pratite upute proizvođača.
8. **Nemojte zabijati čavle u bateriju, rezati je, gnječiti, baciti ili udarati tvrdim predmetom.** Ti postupci mogu dovesti do požara, pretjeranog zagrijavanja ili eksplozije.
9. **Ne koristite oštećene baterije.**
10. **Sadržane litij-ionske baterije podliježu odredbama zakonskih propisa o opasnim tvarima.** Kada se radi o komercijalnom transportu koji obavljaju npr. dobavljači ili špediteri, moraju se poštovati posebni zahtjevi na pakiranju i oznakama. Prilikom pripreme isporuke takve stavke potražite savjet stručnjaka za opasne tvari. Pogledajte i moguće podrobnije nacionalne propise. Prekrijite trakom ili zaštitite otvorene kontakte i bateriju zapakirajte tako da se ne može pomicati u pakiranju.
11. **Kada odlažete bateriju u otpad, uklonite je iz alata i zbrinite na sigurnom mjestu. Pridržavajte se lokalnih zakonskih propisa za zbrinjavanje baterija.**
12. **Upotrebljavajte baterije samo s proizvodima koje je odobrila tvrtka Makita.** Umetanje baterija u neprikladne proizvode može dovesti do požara, prekomjerne topline, eksplozije ili curenja elektrolita.
13. **Ako se alat ne upotrebljava dulje vrijeme, bateriju morate ukloniti iz alata.**
14. **Tijekom i nakon upotrebe baterija se može zagrijati i prouzročiti opekline višeg ili nižeg stupnja.** Pažljivo rukujte vrućim baterijama.
15. **Nemojte dirati priključak alata neposredno nakon upotrebe jer se može zagrijati toliko da prouzroči opekline.**
16. **Ne dopustite da krhotine, prašina ili zemlja zapnu u terminalima, otvorima i utorima baterije.** To može dovesti do loše izvedbe ili kvara alata ili baterije.
17. **Ako alat ne podržava upotrebu u blizini visokonaponskih električnih vodova, nemojte upotrebljavati bateriju u blizini visokonaponskih električnih vodova.** To može dovesti do neispravnog rada ili kvara alata ili baterije.
18. **Bateriju čuvajte podalje od djece.**

Važne sigurnosne upute za bateriju

1. **Prije upotrebe baterije pročitajte sve upute i oznake upozorenja na (1) punjaču za baterije, (2) bateriji i (3) proizvodu koji upotrebljava bateriju.**
2. **Nemojte rastavljati ili mijenjati bateriju.** To može dovesti do požara, pretjeranog zagrijavanja ili eksplozije.
3. **Ako se vrijeme rada znatno skratilo, odmah prestanite raditi.** Može doći do pregrijavanja, mogućih opekline pa čak i eksplozije.
4. **Ako vam elektrolit dospije u oči, isperite ih čistom vodom i odmah se obratite liječniku.** Tako možete izgubiti vid.
5. **Nemojte kratko spajati bateriju:**
 - (1) **Ne dovodite terminale u kontakt s provodljivim materijalima.**
 - (2) **U spremnike u kojima čuvate bateriju nemojte stavljati druge metalne predmete, poput čavala, kovanica i sl.**
 - (3) **Ne izlažite bateriju vodi ili kiši.** Kratki spoj baterije može uzrokovati velik protok struje, pregrijavanje, moguće opekline pa čak i kvar.
6. **Nemojte držati i upotrebljavati alat i bateriju na mjestima gdje temperatura može doseći ili prijeći 50 °C (122 °F).**
7. **Nemojte spaljivati bateriju čak ni ako je ozbiljno oštećena ili potpuno istrošena.** Baterija može eksplodirati u vatri.
1. **Napunite bateriju prije nego što se potpuno isprazni.** Uvijek zaustavite alat i bateriju napunite kad primijetite da alat slabije radi.
2. **Nikada nemojte puniti već do kraja napunjenu bateriju.** Pretjerano punjenje skraćuje radni vijek baterije.
3. **Bateriju puniti na sobnoj temperaturi između 10 °C i 40 °C (50 °F i 104 °F).** Vruću bateriju ostavite da se ohladi prije punjenja.
4. **Kad ne upotrebljavate bateriju, uklonite je iz alata ili punjača.**
5. **Napunite bateriju ako je dulje vrijeme (dulje od šest mjeseci) nećete upotrebljavati.**

ČUVAJTE OVE UPUTE.

Savjeti za održavanje najduljeg vijeka trajanja baterije

OPIS DIJELOVA

Ova se baterija može koristiti za sljedeće Makita proizvode.

► SI.1

| Skupina | Naziv proizvoda | Model |
|---------|---------------------|--|
| A | Ventilirana jakna | DFJ206 / DFJ207 / DFJ210 / DFJ211 / DFJ212 / DFJ213 / DFJ214 / DFJ216 / DFJ304 / DFJ305 / DFJ310 / DFJ311 / DFJ405 / DFJ407 / DFJ410 / DFJ411 / DFJ416 |
| | Ventilirani prsluk | DFV210 |
| | Grijana jakna | CJ105D / CJ106D / DCJ205 / DCJ206 |
| | Grijani prsluk | CV102D / DCV202 |
| | Grijana deka | CB100D / DCB200 |
| B | Ventilirana jakna | DFJ212A / DFJ213A / DFJ214A / DFJ216A / DFJ312A / DFJ416A |
| | Ventilirani prsluk | DFV210A / DFV214A / DFV215A |
| | Grijana termomajica | DCX200 / DCX201 |

1. Pokazatelj razine napajanja

Kada nosite klimatiziranu jaknu / prsluk, prikazuje se razina napajanja.

NAPOMENA: Ako nosite klimatizirane jakne / prsluke u gore navedenoj grupi A, indikator razine napajanja 4 neće svijetliti, jer se njihove jedinice ventilatora koriste kontrolom u 3 koraka.

NAPOMENA: Ako upotrebljavate grijanu odjeću, svijetliti će samo indikator razine napajanja 4.

2. Indikator kapaciteta baterije

Prikazuje se razina preostalog kapaciteta baterije.

3. Gumb za uključivanje

Kako biste uključili, pritisnite i držite gumb za uključivanje dok indikator razine napajanja ne zasvijetli.

Kako biste promijenili razinu napajanja klimatizirane jakne / prsluka, kratko pritisnite gumb za uključivanje kad je napajanje uključeno.

Za isključivanje pritisnite i držite gumb za uključivanje dok se indikator razine napajanja ne isključuje.

NAPOMENA: Kako biste promijenili toplinu grijane odjeće, pritisnite gumb na grijanoj odjeći kada je uključeno napajanje.

4. USB ulaz (s poklopcem)

USB ulaz upotrebljava se za punjenje baterije, a upotrebljava se i kao izlaz napajanja za vaš USB uređaj.

5. Utičnica napajanja

Priključite kabel proizvoda ili kabel adaptera na izvor napajanja.

6. Kabel prilagodnika za klimatiziranu jaknu / prsluk (dodatni pribor)

Upotrijebite kabel prilagodnika kad nosite klimatiziranu jaknu / prsluk iz gore navedene grupe A.

7. Kabel adaptera za grijanu odjeću (dodatni pribor)

Kabel adaptera primijenite prilikom upotrebe grijane odjeće iz prethodno navedene skupine A.

8. Utičnica proizvoda

Priključite odgovarajući kabel adaptera za ventiliranu jaknu/prsluk ili grijanu odjeću. Oblik i mjesto utičnice razlikuju se ovisno o vašim proizvodima.

9. USB kabel

Za punjenje baterije upotrebljavajte USB kabel.

FUNKCIONALNI OPIS

Punjenje baterije

⚠OPREZ: Prilikom punjenja dobro ukopčajte USB konektor u bateriju. Labavi spoj može prouzročiti dim, požar i tjelesnu ozljedu.

⚠OPREZ: Tijekom punjenja na utičnicu napajanja nemojte spajati nikakve uređaje.

⚠OPREZ: Nakon punjenja uvijek odspojite USB kabel iz baterije.









NAPOMENA: Prije prve upotrebe obavezno napunite bateriju. Tvornički isporučena baterija nije dovoljno napunjena i sustav za zaštitu baterije može raditi ako se koristi bez punjenja.

NAPOMENA: Kad je prilagodnik AC napajanja spojen s baterijom, alat ili stroj se ne pokreće. U tom slučaju odspojite prilagodnik AC napajanja iz baterije.

Otvorite poklopac USB ulaza. Spojite bateriju i prilagodnik AC napajanja ADP07 (nije priložen) ili neki drugi općeniti USB punjač s pomoću USB kabela koji se isporučuje s baterijom. Preporučena specifikacija općenitog USB punjača iznosi 5 V/2,4 A ili manje. Nakon toga, priključite prilagodnik AC napajanja ADP07 u električnu mrežu. Kad se punjenje završi, indikator kapaciteta baterije zasvijetliti će, a zatim se isključiti nakon određenog vremena. Iskopčajte prilagodnik AC napajanja i odspojite USB kabel, a zatim zatvorite poklopac.

► **SI.2:** 1. Prilagodnik AC napajanja ADP07 2. Baterija BL1055B 3. Poklopac 4. USB kabel

Značenje žaruljice indikatora

| Žaruljice indikatora | | | Preostali kapacitet |
|---|--|---|---------------------------------|
|  Svjetli |  Isključeno |  Treperi | |
|  |  | | 100 % (Punjenje je dovršeno) |
| (Žaruljice se gase nakon određenog vremena.) | | | |
|  | | | 50 % do 100 % |
|  | | | 25 % do 50 % |
|  |  | | Manje od 25 % |













Prikaz preostalog kapaciteta baterije

NAPOMENA: Ovisno o uvjetima upotrebe i temperaturi okoline, prikaz indikatora može se donekle razlikovati od stvarnog kapaciteta.

Dok je baterija iskopčana, pritisnite gumb za uključivanje. Indikator kapaciteta baterije svijetli nekoliko sekundi.

► **SI.3:** 1. Indikator kapaciteta baterije

Značenje žaruljice indikatora

| Žaruljice indikatora | | | Preostali kapacitet |
|---|--|---|---------------------|
|  Svjetli |  Isključeno |  Treperi | |
|  | | | 50 % do 100 % |
|  | | | 25 % do 50 % |
|  |  | | 10 % do 25 % |
|  |  | | Manje od 10% |
|  |  |  | Neispravna baterija |

Priključivanje USB uređaja

OPREZ: Priključujte samo uređaje koji su kompatibilni s USB ulazom. U protivnom može doći do kvara baterija.

NAPOMENA: Prije spajanja USB uređaja s baterijom, uvijek izradite sigurnosnu kopiju podataka na USB uređaj. U protivnom može doći do gubitka podataka.

NAPOMENA: Baterija možda neće napajati neke USB uređaje.

NAPOMENA: Kada ga ne upotrebljavate ili nakon punjenja, uklonite USB kabel i zatvorite poklopac.

Ova baterija može funkcionirati kao vanjsko napajanje za USB uređaje.

Otvorite poklopac i spojite USB kabel s USB ulazom baterije. Zatim spojite drugi kraj kabela s uređajem. Za uspostavljanje napajanja pritisnite i držite gumb za uključivanje dok indikator kapaciteta baterije ne zasvijetli. Za prekid napajanja pritisnite i držite gumb za uključivanje dok se indikator kapaciteta baterije ne isključuje.

► **SI.4:** 1. Gumb za uključivanje 2. USB ulaz

NAPOMENA: Stvarna izlazna struja razlikuje se ovisno o USB uređaju koji želite spojiti.

NAPOMENA: Napajanje baterije troši se dok je gumb za uključivanje uključen. Kad se ne upotrebljava, uvijek isključite prekidač.

NAPOMENA: Kada napajate više USB uređaja u nizu, pričekajte otprilike 10 sekundi nakon odspajanja prethodnog uređaja prije nego što počnete napajati sljedeći uređaj.

ODRŽAVANJE

NAPOMENA: Nikada nemojte koristiti benzin, mješavinu benzina, razrjeđivač, alkohol ili slično. Kao rezultat toga može se izgubiti boja, pojaviti deformacija ili pukotine.

NAPOMENA: Bateriju ne perite vodom.

- Obrisite prljavštinu, prašinu, ulje, masnoće itd. čistom suhom krpom ili krpom umočenom u vodu sa sapunom i dobro iscijeđenom.
- Čuvajte bateriju na mjestu gdje neće biti iznimno vruće, hladno ili vlažno.

Da biste zadržali SIGURNOST I POUZDANOST proizvoda, održavanje ili namještanja trebali biste prepustiti ovlaštenim servisnim ili tvorničkim centrima tvrtke Makita; uvijek rabite originalne rezervne dijelove.

СПЕЦИФИКАЦИИ

| | |
|--|---|
| USB-порта | D.C. 5 V, 1,5 A, тип C |
| Номинален напон / номинален капацитет (внатрешна батерија) | D.C. 3,6 V / 16,75 Ah |
| Време на полнење | 5 V / 1,0 A : 14 часа 5 V / 1,5 A : 12 часа 5 V / 2,4 A : 10 часа |
| Димензии (Д x Ш x В) | 128 мм x 74,5 мм x 25 мм (5" x 2-15/16" x 1") |
| Тежина | 0,37 кг (0,82 lbs) |

▲ ПРЕДУПРЕДУВАЊЕ: Користете ги производите исклучиво со конкретно наменета батерија. Користењето други батерији може да создаде ризик од повреда или пожар.

Симболи

За производот, се користат некои од следниве симболи. Осигурете се дека сте го разбрале нивното значење пред употребата.



Прочитајте го упатството за користење.



Li-ion

Само за земјите на ЕУ
Поради присуство на опасни компоненти во опремата, отпадната електрична и електронска опрема, акумулаторите и батериите може да влијаат негативно врз животната средина и човековото здравје.

Не фрлајте ги електричните и електронските апарати или батериите во домашниот отпад!

Во согласност со Европската директива за фрлање електрична и електронска опрема, акумулатори, батерији и отпадни акумулатори и батерији, како и нивната адаптација во државниот закон, отпадната електрична опрема, батериите и акумулаторите треба да се чуваат одделно и да се достават на посебно место за собирање општински отпад, во согласност со прописите за заштита на животната средина.

Ова е означено со симболот на прекрзната корпа за отпадоци ставен на опремата.



Не изложувајте ја батеријата на вода или дожд.



Не фрлајте ја батеријата во оган



Не предизвикувајте краток спој на батеријата.

БЕЗБЕДНОСНИ ПРЕДУПРЕДУВАЊА

▲ ПРЕДУПРЕДУВАЊЕ: Пред употреба, прочитајте го упатството за употреба на производот од Makita што ќе се користи со оваа батерија.

▲ ПРЕДУПРЕДУВАЊЕ: Користете ја оваа батерија само со производите назначени од Makita. Користењето на батеријата со неусогласени производи може да резултира со пожар, прекумерна топлина, експлозија или истекување на електролит.

▲ ВНИМАНИЕ: Прикачете лента на отворот за ленти на батеријата за да спречите нејзино испаѓање.

Електрична безбедност

1. Не ракувајте со кабелот и батеријата со влажни или мрсни раце.
2. Не користете оштетен USB-кабел.
3. Не злоупотребувајте го кабелот. Никогаш не користете го кабелот за носење, влечење или исклучување. Кабелот држете го настрана од топлина, масло и остри агли.
4. Не оставајте никаков кабел исклучен додека се напојува батеријата. Малите деца може да ставаат активен приклучок во устата и да предизвикаат повреда.
5. Не ставајте шајки, жици или други предмети во USB-портата за напојување. Тоа може да предизвика краток спој, што може да доведе до чад или пожар.
6. Не поврзувајте извор на напојување со USB-портата (освен за USB-адаптерот за полнење). USB-портата е наменета само за полнење уреди со понизок напон. Секогаш ставајте го капакот преку USB-портата кога не полните уред со низок напон. Во спротивно, има ризик од пожар.
7. Повторно наполнете ја батеријата со полнач препорачан од производителот. Батеријата која е соодветна за еден тип на полнач може да создаде ризик од пожар кога се полни со друг полнач.
8. Користете уреди само со конкретно наменета батерија. Користењето други батерији може да создаде ризик од повреда или пожар.
9. Кога батеријата не се користи, држете ја настрана од други метални предмети, како што се спојувалки, монети, клучеви, шајки, завртки или други мали метални предмети што можат да послужат како врска од еден на друг приклучок. Краткиот спој на батериските приклучоци може да доведе до изгореници или пожар.

10. При случаи на злоупотреба, од батеријата може да истече течност. Избегнувајте контакт со неа. Ако дојде до ненамерен контакт, измијте со вода. Ако течноста дојде во допир со очите, побарајте дополнителна медицинска помош. Течноста што истекла од батеријата може да предизвика иритација или изгореници.
 11. Не користете батерија или алат што треба да се користи со батерија, ако се оштетени или менувани. Оштетените или менуваните батерии или уреди може да прикажуваат непредвидливо однесување што резултира со пожар, експлозија или опасност од повреда.
 12. Не изложувајте ги батериите на оган или прекумерна температура. Изложеноста на оган или температура над 130 °C може да предизвика експлозија.
 13. Следете ги сите упатства за полнење и не полнете ги батериите надвор од температурниот опсег наведен во упатството. Неправилното менување или менувањето на температури надвор од наведениот опсег може да ја оштети батеријата и да ја зголеми опасноста од оган.
 14. Сервисирајте кај квалификувано лице за поправки кое користи само идентични резервни делови. Ова ќе овозможи одржување на безбедноста на производот.
 15. Не модификувајте ги, ниту обидувајте се да ги поправате уредот или батеријата, освен како што е наведено во упатството за користење и грижа.
 16. Ризик од пожар и изгореници. Не отворајте, крцнете, загревате над (максимална температура наведена од производителот), ниту, пак, палете. Следете ги упатствата на производителот.
- (3) Не изложувајте ја батеријата на вода или дожд.
Краткиот спој на батеријата може да предизвика голем проток на електрична енергија, прегревање, можни изгореници, па дури и пад на напојувањето.
 6. Не складирајте ги и користете ги алатот и батеријата на места каде температурата може да достигне или надминува 50 °C (122 °F).
 7. Не палете ја батеријата дури и кога е многу оштетена или целосно потрошена. Батеријата може да експлодира ако се стави во оган.
 8. Не заковувајте ја, сечете ја, фрлајте ја, испуштајте ја батеријата, ниту удирајте ја батеријата од тврд предмет. Таквото однесување може да резултира со пожар, прекумерна топлина или експлозија.
 9. Не користете оштетена батерија.
 10. Содржаните батерии со литиумови јони се подложни на условите во Правилата за опасни предмети.
За комерцијален транспорт на пр. од трети лица и посредници, мора да се следат посебните услови на пакувањата или ознаките. При подготовка на предметот кој треба да се испрати, консултирајте се со експерт за опасни материјали. Исто така, следете ги потенцијално подеталните национални правила. Залепете ги со леплива лента или маскирајте ги отворените контакти, а батеријата спакувајте ја, така што нема да се движи слободно во пакувањето.
 11. Кога ја фрлате батеријата во отпад, извадете ја од алатот и фрлете ја на безбедно место. Почитувајте ги локалните законски прописи што се однесуваат на фрлање на батеријата во отпад.
 12. Користете ги батериите само со производитите назначени од Makita. Монтирањето батерии на неусогласените производи може да резултира со пожар, прекумерна топлина, експлозија или истекување на електролитот.
 13. Доколку алатот не се користи подолг временски период, батеријата мора да се извади од алатот.
 14. За време на и по употреба, батеријата да може да прими топлина што може да предизвика изгореници или изгореници од ниска температура. Обрнете внимание на ракувањето со топла батерија.
 15. Не допирајте го терминалот на алатот непосредно по употребата бидејќи може да се загрее доволно за да предизвика изгореници.
 16. Не дозволувајте деланки, прав или земја да се заглават во приклучоците, отворите и жлебовите на батеријата. Тоа може да резултира со слаба изведба или пад на напојувањето на алатот или батеријата.

Важни безбедносни упатства за батериите

1. Пред користење на батеријата, прочитајте ги сите упатства и ознаки за претпазливост на (1) полначот за батерии, (2) батеријата и (3) производот што ја користи батеријата.
2. Не расклопувајте ја, ниту експериментирајте со батеријата. Тоа може да резултира со пожар, прекумерна топлина или експлозија.
3. Ако оперативното времето станало прекумерно кратко, престанете веднаш со работа. Тоа може да резултира со ризик од прегревање, можни изгореници, па дури и експлозија.
4. Ако електролит навлезе во вашите очи, измијте ги со чиста вода и побарајте медицинска нега веднаш. Тоа може да резултира со губење на вашиот вид.
5. Не предизвикувајте спој на батеријата:
 - (1) Не допирајте ги контактите со никаков проводлив материјал.
 - (2) Избегнувајте да ја складираате батеријата во сад со други метални предмети како што се шајки, монети и сл.

17. Освен ако алатката не поддржува употреба на електрични далноводи со висок напон во близина, не користете ја батеријата близу електрични далноводи со висок напон. Тоа може да резултира со дефект или пад на напојувањето на алатот или батеријата.
18. Држете ја батеријата подалеку од деца.

ЧУВАЈТЕ ГО УПАТСТВОТО.

Совети за одржување максимален работен век на батеријата

1. Наполнете ја батеријата пред целосно да се испразни. Секогаш исклучувајте го алатот и полнете ја батеријата кога ќе забележите намалена моќност на алатот.
2. Никогаш немојте повторно да полните целосно наполнета батерија. Прекумерното полнење го скратува работниот век на батеријата.
3. Полнете ја батеријата на собна температура на 10 °C - 40 °C (50 °F - 104 °F). Оставете топлата батерија да се олади пред да ја полните.
4. Кога не ја користите батеријата, извадете ја од алатот или полначот.
5. Наполнете ја батеријата ако не ја користите долг временски период (повеќе од шест месеци).

ОПИС НА ДЕЛОВИТЕ

Батеријата може да се користи за следниве производи на Makita.

► Сл.1

| Група | Име на производ | Модел |
|-------|---------------------|--|
| А | Јакна со вентилатор | DFJ206 / DFJ207 / DFJ210 / DFJ211 / DFJ212 / DFJ213 / DFJ214 / DFJ216 / DFJ304 / DFJ305 / DFJ310 / DFJ311 / DFJ405 / DFJ407 / DFJ410 / DFJ411 / DFJ416 |
| | Елек со вентилатор | DFV210 |
| | Јакна со греене | CJ105D / CJ106D / DCJ205 / DCJ206 |
| | Елек со греене | CV102D / DCV202 |
| | Ќебе со греене | CB100D / DCB200 |
| В | Јакна со вентилатор | DFJ212A / DFJ213A / DFJ214A / DFJ216A / DFJ312A / DFJ416A |
| | Елек со вентилатор | DFV210A / DFV214A / DFV215A |
| | Поткошула со греене | DCX200 / DCX201 |

1. Индикатор за ниво на напојување

Кога се користи јакна со вентилатор/елек, се прикажува нивото на напојување.

НАПОМЕНА: Ако користите јакни со вентилатор/елеци од групата А наведени погоре, нема да свети индикаторот за ниво на напојување 4 затоа што единиците на вентилаторот вклучуваат контрола во 3 чекори.

НАПОМЕНА: Ако користите облека со греене, ќе свети само индикаторот за ниво на напојување 4.

2. Индикатор за капацитет на батерија

Се прикажува преостанатиот капацитет на батеријата.

3. Копче за напојување

За да го вклучите, притиснете и држете го копчето за напојување додека да светне индикаторот за ниво на напојување.

За да го промените нивото на напојување на јакната со вентилатор/елекот, кратко притиснете го копчето за напојување кога е вклучено напојувањето.

За да го исклучите, притиснете го и задржете го копчето за напојување додека да не се исклучи индикаторот за ниво на напојување.

НАПОМЕНА: За да ја промените топлината на облеката со греене, притиснете го копчето на облеката со греене кога е вклучено напојувањето.

4. USB-порта (со капак)

USB-портата се користи за полнење на батеријата и како излезно напојување на вашиот USB-уред.

5. Штекер за напојување

Поврзете го кабелот за производот или кабелот за адаптер со извор на напојување.

6. Кабел за адаптер за јакна со вентилатор/елек (изборен додаток)

Користете кабел за адаптер кога користете јакна на вентилатор/елек во групата А наведена погоре.

7. Кабел за адаптер за облека со греене (изборен додаток)

Користете кабел за адаптер кога користите облека со греене во групата А наведена погоре.

8. Приклучник за производите

Поврзете го соодветниот кабел за адаптер за јакната/елекот со вентилатор или за облеката со греене. Обликот и локацијата на приклучникот се разликува зависно од вашиот производ.

9. USB-кабел

Користете USB-кабел за полнење на батеријата.

ОПИС НА ФУНКЦИИТЕ

Полнење батерија

▲ВНИМАНИЕ: Кога полните, вклучете го цврсто USB-конекторот за батеријата. Ако не е поврзано цврсто, може да создаде ризик од чад, пожар и телесна повреда.

▲ВНИМАНИЕ: За време на полнењето, не вклучувајте уреди за штекерот за напојување на батеријата.

▲ВНИМАНИЕ: Секогаш откачувајте го USB-кабелот од батеријата по полнењето.

ЗАБЕЛЕШКА: Наполнете ја батеријата пред да ја користите за првпат. Фабрички испорачаната батерија не е доволно наполнета и системот за заштита на батеријата може да работи доколку се користи без полнење.

ЗАБЕЛЕШКА: Кога адаптерот за напојување двонасочна струја е поврзан за батеријата, алатот или машината не се вклучува. Во овој случај, отстранете го адаптерот за напојување двонасочна струја од батеријата.

Отворете го капакот на USB-портата. Поврзете ги батеријата и адаптерот за напојување двонасочна струја ADP07 (не е вклучено) или друг општ USB-полнач користејќи го USB-кабелот што е доставен со батеријата. Препорачаната излезна спецификација за општ USB-полнач е 5 V / 2.4 A или пониска. Потоа, прикачете го адаптерот за напојување двонасочна струја ADP07 за приклучокот. Кога завршува полнењето, индикаторот за капацитет на батеријата ќе засвети, а потоа ќе се исклучи по одреден период. Исклучете го адаптерот за напојување двонасочна струја и исклучете го USB-кабелот, а потоа затворете го капакот.

► **Сл.2:** 1. Адаптер за напојување двонасочна струја ADP07 2. Батерија BL1055B 3. Капак 4. USB-кабел

Значење на индикаторската ламбичка

| Индикаторски ламбички | | | Преостанат капацитет |
|--|-----------|--------|--------------------------|
| Запалено | Исклучено | Трепка | |
| | | | 100 % (Полнењето заврши) |
| (Ламбичките се исклучуваат по одреден период.) | | | |
| | | | од 50% до 100% |
| | | | од 25% до 50% |
| | | | Помалку од 25 % |

Укажување на преостанатиот капацитет на батеријата

НАПОМЕНА: Во зависност од условите на користење и амбиенталната температура, индикацијата може да се разликува во мала мера од реалниот капацитет.

Додека е исклучена батеријата притиснете на копчето за напојување. Индикаторот за капацитет на батеријата ќе светне за неколку секунди.

► **Сл.3:** 1. Индикатор за капацитет на батерија

Значење на индикаторската ламбичка

| Индикаторски ламбички | | | Преостанат капацитет |
|-----------------------|-----------|--------|----------------------------|
| Запалено | Исклучено | Трепка | |
| | | | од 50% до 100% |
| | | | од 25% до 50% |
| | | | од 10% до 25% |
| | | | Помалку од 10% |
| | | | Неправилност на батеријата |

Поврзување USB-уреди

▲ВНИМАНИЕ: Поврзете само уреди кои се компатибилни со USB-портата. Во спротивно може да предизвика оштетување на батеријата.

ЗАБЕЛЕШКА: Пред поврзување на USB-уред со батеријата, секогаш правете резервна копија на податоците на USB-уредот. Во спротивно може да дојде до загуба на податоци.

ЗАБЕЛЕШКА: Батеријата може да не испорачува енергија на некои USB-уреди.

ЗАБЕЛЕШКА: Доколку не се користи или по полнење, отстранете го USB-кабелот и затворете го капакот.

Оваа батерија може да работи како надворешно напојување за USB-уредите.

Отворете го капакот и поврзете ја USB-портата на батеријата. Потоа поврзете го другиот крај на кабелот за уредот. За да се испорача енергија, притиснете го и држете го копчето за напојување додека не светне индикаторот за капацитет на батеријата. За да се прекине испорачувањето енергија, притиснете го и држете го копчето за напојување додека не се изгасне индикаторот за капацитет на батеријата.

► **Сл.4:** 1. Копче за напојување 2. USB-порта

НАПОМЕНА: Реалната излезна струја се разликува зависно од USB-уредот кој е приклучен.

НАПОМЕНА: Енергијата на батеријата се троши додека е вклучено копчето за напојување. Секогаш исклучувајте го прекинувачот кога не се користи.

НАПОМЕНА: Кога се полнат повеќе USB-уреди во низа, почекајте околу 10 секунди откако полнењето на претходниот уред завршило пред да започнете со полнење на следниот уред.

ОДРЖУВАЊЕ

ЗАБЕЛЕШКА: За чистење, не користете нафта, бензин, разредувач, алкохол или слично. Тие средства ја вадат бојата и може да предизвикаат деформации или пукнатини.

ЗАБЕЛЕШКА: Не ја мијте батеријата со вода.

- Избришете ги калта, прашината, маслото, маста и сл. со чиста сува крпа или крпа натопена во сапуница, па исцедена.
- Чувајте ја батеријата на место каде нема да биде многу жешко, ладно или влажно.

За да се одржи БЕЗБЕДНОСТА и СИГУРНОСТА на производот, поправките, одржувањата или дотерувањата треба да се вршат во овластени сервисни или фабрички центри на Makita, секогаш со резервни делови од Makita.

ТЕХНИЧКИ ПОДАЦИ

| | |
|--|--|
| USB прикључак | DC 5 V, 1,5 A, тип C |
| Номинални напон / номинални капацитет (унутрашња батерија) | DC 3,6 V / 16,75 Ah |
| Време пуњења | 5 V / 1,0 A: 14 сати 5 V / 1,5 A: 12 сати 5 V / 2,4 A: 10 сати |
| Димензије (Д x Ш x В) | 128 мм x 74,5 мм x 25 мм (5" x 2-15/16" x 1") |
| Маса | 0,37 кг (0,82 фунти) |

▲УПОЗОРЕЊЕ: Производе користите искључиво са одговарајућим батеријама. Коришћење других врста батерија може да изазове ризик од повреде и пожара.

Симболи

Неки од следећих симбола се налазе на етикети производа. Пре употребе се обавезно упознајте са њиховим значењем.



Прочитајте упутство за употребу.



Li-ion

Само за земље ЕУ
Због присуства штетних компонента у опреми, отпад од електричне и електронске опреме, акумулатора и батерија, може да има негативан утицај на животну средину и здравље људи. Не одлажите електричне и електронске уређаје или батерије са кућним отпадом! У складу са европском директивом о отпаду од електричне и електронске опреме и о акумулаторима и батеријама и отпаду од акумулатора и батерија, као и њеном прилагођавању националном закону, отпад од електричне и електронске опреме, батерија и акумулатора мора да се прикупи одвојено и достави одвојеном сабиралишту за комунални отпад који ради у складу са прописима о заштити животне средине. То означава симбол прецртане канте за смеће на опреми.



Немојте да излажете батерију води или киши.



Немојте да бацате батерију у ватру



Немојте да изазовете кратак спој батерије.

БЕЗБЕДНОСНА УПОЗОРЕЊА

▲УПОЗОРЕЊЕ: Пре употребе обавезно прочитајте упутство за употребу за производ Makita који ћете користити са овом батеријом.

▲УПОЗОРЕЊЕ: Ову батерију користите само са производима које је навела компанија Makita. Коришћење батерије са производима који нису усаглашени може да доведе до пожара, прекомерне топлоте, експлозије или цурења електролита.

▲ПАЖЊА: Каиш причврстите за рупу за каиш на батерији да бисте спречили да падне на земљу.

Заштита од струје

1. Не рукујте каблом и батеријом мокрим или масним рукама.
2. Немојте користити оштећени USB кабл.
3. Немојте да злоупотребљавате кабл. Кабл немојте никада да користите за ношење, вучење или искључивање кабла. Држите кабл подаље од извора топлоте, масноћа и оштрих ивица.
4. Не искључујте каблове док се батерија напаја електричном енергијом. Мала деца могу да ставе утикач под напоном у уста и да се повреде.
5. Не гурајте ексере, жице ни друге предмете у USB прикључак за напајање. У супротном, може да дође до кратког споја, који може да изазове дим или пожар.
6. Не прикључујте извор напајања у USB прикључак (осим USB адаптера за напајање ради пуњења). USB прикључак је намењен искључиво за пуњење нисконапонских уређаја. Обавезно ставите поклопац на USB прикључак када се не користи за пуњење нисконапонског уређаја. У супротном, могућ је ризик од пожара.
7. Батерију напуните помоћу пуњача који препоручује произвођач. Батерија којој одговара једна врста пуњача може представљати ризик од пожара када се пуни неком другом врстом пуњача.
8. Уређаје користите искључиво са одговарајућим батеријама. Коришћење других врста батерија може да изазове ризик од повреде и пожара.

9. Када се батерија не користи, држите је даље од других металних предмета, попут спајалица, новчића, кључева, ексера, завртања и других малих металних предмета који могу да преспоје два прикључка. Кратак спој између прикључака батерије може да доведе до опекотина или пожара.
10. У случају злоупотребе батерије из ње може исцурити течност. У том случају, пазите да не дођете у додир са њом. Ако случајно дођете у додир са батеријом, исперите место додира водом. Ако течност доспе у очи, потражите и помоћ лекара. Течност која исцури из батерије може да изазове иритацију или опекотине.
11. Немојте користити батерију или уређај који се са њом користи ако су оштећени или модификовани. Оштећена или модификована батерија или уређај може довести до непредвидивих ситуација као што су пожар, експлозија или ризик од задобијања повреда.
12. Немојте да излагате батерију ватри или високој температури. Излагање ватри или температури изнад 130 °C може довести до експлозије.
13. Придржавајте се свих упутстава за пуњење и немојте да пуните батерију изнад опсега температуре који је наведен у упутствима. Неисправно пуњење или пуњење на температурама изнад наведеног опсега може оштетити батерију и повећати ризик од пожара.
14. Сервисирање треба да обави квалификована особа која ће користити само идентичне резервне делове. То ће омогућити безбедно коришћење производа.
15. Немојте да модификујете или покушавате да поправите уређај или батерију осим на начин назначен у упутству за употребу и одржавање.
16. Опасност од пожара и опекотина. Немојте отварати, ломити, грејати изнад (максималне температуре коју је навео произвођач) или спаљивати. Пратите упутства произвођача.
5. Немојте да изазивате кратак спој батерије:
 - (1) Немојте додиривати прикључке било којим проводним материјалом.
 - (2) Избегавајте чување батерије у кутији са другим металним предметима као што су ексери, новчићи итд.
 - (3) Немојте да излагате батерију води или киши.
 Кратак спој батерије може да доведе до великог протока струје, прегревања, могућих опекотина, па чак и прегоривања.
6. Немојте да складиштите и користите алат и батерију на местима где температура може да достигне или премаши 50 °C (122 °F).
7. Немојте да палите батерију чак ни када је озбиљно оштећена или потпуно похабана. Батерија може да експлодира у пламену.
8. Немојте да закивате, сечете, ломите, бацате или испуштате батерију, или да њом ударате по чврстој површини. На тај начин можете да изазовете пожар, прекомерно загревање или експлозију.
9. Немојте да користите оштећену батерију.
10. Садржане литијум-јонске батерије подлежу Закону о превозу опасних материја. Приликом комерцијалног превоза, нпр. од стране трећих лица и превозника, мора се обратити посебна пажња на специјалне захтеве паковања и обележавања. Приликом припреме материјала за превоз, потребно је саветовати се са стручњаком за опасне материје. Такође обратите пажњу на евентуалне даље националне прописе. Омотајте траком или прекријте отворене контакте и запакујте батерију тако да се не може померати унутар паковања.
11. Када одлажете батерију на отпад, извадите је из алата и одложите на безбедно место. Придржавајте се локалних прописа у вези са одлагањем батерије.
12. Батерије користите само са производима које је навела компанија Makita. Постављање батерије на производе који нису усаглашени може да доведе до пожара, прекомерне топлоте, експлозије или цурења електролита.
13. Ако се алат не користи током дужег периода, батерија мора да се извади из алата.
14. Током и након коришћења батерија може да акумулира толико топлоте да то може довести до опекотина, уобичајених и нискотемпературних. Пажљиво рукујте врућом батеријом.
15. Не додирујте контакте алата одмах након коришћења јер су можда толико врући да могу да изазову опекотине.
16. Водите рачуна да се струготина, прашина или земља не заглаве у контактима, рупицама и жлебовима батерије. У супротном може доћи до лошег учинка или прегревања алата или батерије.

Важна безбедносна упутства за батерију

1. Пре коришћења батерије, прочитајте сва упутства и безбедносне ознаке на (1) пуњачу батерије, (2) батерији и (3) производу који користи батерију.
2. Не растављајте и не модификујте батерију. Тиме можете да изазовете пожар, прекомерно загревање или експлозију.
3. Ако се време рада знатно скратило, одмах престаните са коришћењем. То може да доведе до ризика од прегревања, могућих опекотина, па чак и експлозије.
4. Ако електролит доспе у очи, исперите их чистом водом и одмах затражите помоћ лекара. То може да доведе до губитка вида.

17. Осим ако алат то не подржава, немојте да користите батерије близу високонапонских разводних линија електричне струје. У супротном може доћи до квара или прегоревања алата или батерије.
18. Држите батерију ван домашаја деце.

САЧУВАЈТЕ ОВО УПУТСТВО.

Савети за максимално трајање батерије

1. Напуните батерију пре него што се потпуно испразни. Сваки пут прекините рад са алатом и напуните батерију када приметите да је снага алата слабија.
2. Никада немојте да поново пуните потпуно напуњену батерију. Препуњавање скраћује радни век батерије.
3. Пуните батерију на собној температури између 10 °C и 40 °C (између 50 °F и 104 °F). Сачекајте да се врућа батерија охлади пре пуњења.
4. Када не користите батерију, извадите је из алата или пуњача.
5. Напуните батерију ако је нећете користити дуже време (више од шест месеци).

ОПИС ДЕЛОВА

Ова батерија се може користити за следеће Makita производе.

► Слика1

| Група | Назив производа | Модел |
|-------|------------------------|--|
| А | Јакна са вентилатором | DFJ206 / DFJ207 / DFJ210 / DFJ211 / DFJ212 / DFJ213 / DFJ214 / DFJ216 / DFJ304 / DFJ305 / DFJ310 / DFJ311 / DFJ405 / DFJ407 / DFJ410 / DFJ411 / DFJ416 |
| | Прслук са вентилатором | DFV210 |
| | Јакна са грејачем | CJ105D / CJ106D / DCJ205 / DCJ206 |
| | Прслук са грејачем | CV102D / DCV202 |
| | Ћебе са грејачем | CB100D / DCB200 |
| В | Јакна са вентилатором | DFJ212A / DFJ213A / DFJ214A / DFJ216A / DFJ312A / DFJ416A |
| | Прслук са вентилатором | DFV210A / DFV214A / DFV215A |
| | Блуза са грејачем | DCX200 / DCX201 |

1. Показивач нивоа снаге

Ниво снаге се приказује када користите јакну/прслук са вентилатором.

НАПОМЕНА: Ако користите јакну/прслук са вентилатором из горенаведене групе А, показивач нивоа снаге 4 се неће укључивати јер вентилатори на њима примењују команде са 3 корака.

НАПОМЕНА: Ако користите одећу са грејачем, укључиваће се само показивач нивоа снаге 4.

2. Показивач капацитета батерије

Приказује се преостали капацитет батерије.

3. Дугме за укључивање

За укључивање, притисните и задржите дугме за укључивање док се не упали показивач нивоа снаге. Да бисте променили ниво снаге јакне/прслука са вентилатором, кратко притисните дугме за укључивање када је напајање укључено. Да бисте га искључили, притисните и задржите дугме за укључивање док се показивач нивоа снаге не искључи.

НАПОМЕНА: Да бисте променили јачину грејања одеће са грејачем, када је грејач укључен притисните дугме на одећи са грејачем.

4. USB прикључак (са поклопцем)

USB прикључак се користи за пуњење батерије, а и као извор напајања за ваш USB уређај.

5. Утичница

Прикључите кабл производа или кабл адаптера на извор напајања.

6. Кабл адаптера за јакну/прслук са вентилатором (опциони прибор)

Кабл адаптера користите када употребљавате јакну/прслук са вентилатором из горенаведене групе А.

7. Кабл адаптера одеће са грејачем (опциони прибор)

Користите кабл адаптера када користите горенаведени грејач одеће из групе А.

8. Утичница производа

Прикључите одговарајући кабл адаптера за јакну/прслук са вентилатором или одећу са грејачем. Облик и положај прикључка се разликује у зависности од производа.

9. USB кабл

Употребите USB кабл за пуњење батерије.

ОПИС НАЧИНА ФУНКЦИОНИСАЊА

Пуњење батерије

▲ ПАЗЊА: Приликом пуњења, USB прикључак добро прикључите на батерију. Лабаво прикључивање може да изазове појаву дима, пожар и телесне повреде.

▲ ПАЗЊА: Приликом пуњења немојте прикључивати било какав уређај на прикључак за напајање батерије.

▲ ПАЗЊА: Увек искључите USB кабл из батерије након пуњења.

ОБАВЕШТЕЊЕ: Обавезно напуните батерију пре првог коришћења. Фабричка батерија није довољно напуњена, тако да ће систем за заштиту батерије можда радити ако се батерија користи без пуњења.

ОБАВЕШТЕЊЕ: Када је адаптер за напајање наизменичном струјом повезан са батеријом, алат или машина се не покрећу. У том случају, искључите адаптер за напајање наизменичном струјом из батерије.

Отворите поклопац USB прикључка. Повежите батерију и адаптер за напајање наизменичном струјом ADP07 (није приложен) или други општи USB пуњач помоћу USB кабла који је испоручен уз батерију. Препоручене излазне спецификације за USB пуњач су 5 V / 2,4 A или мање. Након тога, прикључите адаптер за напајање наизменичном струјом ADP07 на електричну мрежу. Када се пуњење заврши, цео показивач капацитета батерије ће се упалити, па ће се затим након одређеног времена угасити. Искључите адаптер за наизменичну струју и искључите USB кабл, па затим затворите поклопац.

- **Слика2:** 1. Адаптер за наизменичну струју ADP07 2. Батерија BL1055B
3. Поклопац 4. USB кабл

Значење индикаторских лампица

| Индикаторске лампице | | | Преостали капацитет |
|--|-----------|---------|---------------------------|
| Светли | Искључено | Трепери | |
| | | | 100% (Пуњење је завршено) |
| (Лампица се искључује након одређеног временског периода.) | | | |
| | | | Од 50% до 100% |
| | | | Од 25% до 50% |
| | | | Мање од 25% |

Приказ преосталог капацитета батерије

НАПОМЕНА: У зависности од услова коришћења и температуре околине, приказани капацитет може донекле да се разликује од стварног.

Притисните дугме за укључивање док је батерија искључена. Показивач капацитета батерије ће се укључити на неколико секунди.

- **Слика3:** 1. Показивач капацитета батерије

Значење индикаторских лампица

| Индикаторске лампице | | | Преостали капацитет |
|----------------------|-----------|---------|-----------------------|
| Светли | Искључено | Трепери | |
| | | | Од 50% до 100% |
| | | | Од 25% до 50% |
| | | | Од 10% до 25% |
| | | | Мање од 10% |
| | | | Неправилност батерије |

Повезивање USB уређаја

▲ ПАЗЊА: Повезујте искључиво уређаје компатибилне са USB прикључком. У супротном, може да дође до квара батерије.

ОБАВЕШТЕЊЕ: Пре повезивања USB уређаја са батеријом обавезно направите резервну копију података са USB уређаја. У супротном, може да дође до губитка података.

ОБАВЕШТЕЊЕ: Батерија можда није у стању да напаја поједине USB уређаје.

ОБАВЕШТЕЊЕ: Уклоните USB кабл и затворите поклопац када га не користите и после пуњења.

Овај батерија може да ради као спољно напајање за USB уређаје.

Отворите поклопац и прикључите USB кабл у USB прикључак батерије. Затим прикључите други крај кабла у уређај. За напајање, притисните и задржите дугме за укључивање док се не упали показивач капацитета батерије. Да бисте прекинули напајање, притисните и задржите дугме за укључивање док се показивач капацитета батерије не искључи.

- **Слика4:** 1. Дугме за укључивање 2. USB прикључак

НАПОМЕНА: Јачина излазне струје зависи од USB уређаја који је прикључен.

НАПОМЕНА: Батерија се троши док је дугме за укључивање у укљученом положају. Увек искључите прекидач када се не користи.

НАПОМЕНА: Када се обезбеђује напајање за више USB уређаја један за другим, сачекајте око 10 секунди након искључивања претходног уређаја пре него што прикључите наредни уређај.

ОДРЖАВАЊЕ

ОБАВЕШТЕЊЕ: Никад немојте да користите нафту, бензин, разређивач, алкохол и слична средства. Може доћи до губитка боје, деформације или оштећења.

ОБАВЕШТЕЊЕ: Немојте прати батерију водом.

- Уклоните прљавштину, прашину, уље, мазиво итд. чистом сувом крпом умоченом у воду са раствореним сапуном која је добро исцеђена.
- Батерију држите на месту које није изложено претераној топлоти, хладноћи и влажности.

БЕЗБЕДАН и ПОУЗДАН рад алата гарантујемо само ако поправке, свако друго одржавање или подешавање, препустите овлашћеном сервису компаније Makita или фабричком сервису, уз употребу оригиналних резервних делова компаније Makita.

SPECIFICAȚII

| | |
|---|---|
| Port USB | 5 V cc., 1,5 A, Tip C |
| Tensiune nominală / Capacitate nominală (acumulator intern) | 3,6 V cc. / 16,75 Ah |
| Durata de încărcare | 5 V / 1,0 A: 14 ore 5 V / 1,5 A: 12 ore 5 V / 2,4 A: 10 ore |
| Dimensiuni (L x l x H) | 128 mm x 74,5 mm x 25 mm (5" x 2-15/16" x 1") |
| Greutate | 0,37 kg (0,82 lbs) |

AVERTIZARE: Folosiți produsele doar cu acumulatorii special destinați acestora. Utilizarea altor grupuri de acumulatori poate prezenta risc de rănire și de incendiu.

Simboluri

Sunt folosite unele dintre următoarele simboluri pentru produs. Asigurați-vă că înțelegeți sensul acestora înainte de utilizare.



Citiți manualul de utilizare.



Li-ion

Doar pentru țările din cadrul UE
Din cauza prezenței componentelor periculoase în echipament, deșeurile de echipamente electrice și electronice, acumulatorii și bateriile pot avea un efect negativ asupra mediului și sănătății umane.

Nu eliminați aparatele electrice și electronice sau bateriile împreună cu gunoierul menajer!

În conformitate cu Directiva europeană privind deșeurile de echipamente electrice și electronice, acumulatorii, bateriile și deșeurile de acumulatori și baterii, precum și cu adaptarea sa în legislația națională, deșeurile de echipamente electrice, de baterii și de acumulatori trebuie depozitate separat și eliminate la un centru de colectare separat pentru deșeurile municipale, care respectă reglementările privind protecția mediului.

Acest lucru este indicat prin simbolul care reprezintă o pubeză cu roți barată cu o cruce, aplicat pe echipament.



Nu expuneți acumulatorul la apă sau ploaie.



Nu aruncați acumulatorul în foc



Nu scurtcircuitați acumulatorul.

AVERTIZĂRI DE SIGURANȚĂ

AVERTIZARE: Înainte de utilizare, citiți manualul de instrucțiuni al produsului Makita pe care îl veți utiliza cu acest acumulator.

AVERTIZARE: Utilizați acest acumulator numai cu produsele specificate de Makita. Utilizarea acumulatorului cu produse neconforme poate cauza incendii, căldură excesivă, explozii sau scurgeri de electrolit.

ATENȚIE: Atașați o centură la orificiul pentru centură al acumulatorului pentru a preveni căderea acestuia.

Siguranța electrică

- Nu manipulați cablul și acumulatorul cu mâinile ude sau murdare de substanțe uleioase.**
- Nu utilizați un cablu USB deteriorat.**
- Nu forțați cablul. Nu utilizați cablul pentru transport, tragere sau deconectare. Feriți cablul de căldură, uleiuri și muchii ascuțite.**
- Nu lăsați niciun cablu deconectat în timp ce se furnizează electricitate de la acumulator.** Copiii mici pot introduce fișa aflată sub tensiune în gură, ceea ce îi poate răni.
- Nu introduceți cuie, sârme sau alte obiecte în portul de alimentare USB.** Acest lucru poate cauza scurtcircuitare, ce pot cauza fum sau incendii.
- Nu conectați sursa de alimentare la portul USB (cu excepția adaptorului de alimentare USB pentru încărcare). Portul USB este prevăzut numai pentru încărcarea dispozitivelor de joasă tensiune.** Întotdeauna puneți capacul peste portul USB atunci când nu încărcați un dispozitiv de joasă tensiune. În caz contrar, există risc de incendiu.
- Reîncărcați grupul de acumulatori cu încărcătorul recomandat de producător.** Un grup de acumulatori care poate fi adecvat pentru un anumit tip de încărcător poate prezenta risc de incendiu dacă este utilizat cu alt tip de încărcător.
- Folosiți aparatele numai cu grupurile de acumulatori special destinate acestora.** Utilizarea altor grupuri de acumulatori poate prezenta risc de rănire și de incendiu.
- Când nu folosiți grupul de acumulatori, țineți-l la distanță de alte obiecte metalice precum agrafe de birou, monede, chei, cuie, șuruburi sau alte obiecte metalice mici, ce pot constitui o legătură între cele două borne.** Scurtcircuitarea bornelor acumulatorului poate provoca arsuri sau incendii.

10. În condiții extreme, lichidul poate fi eliminat din acumulator; evitați contactul cu acesta. Dacă intrați în contact accidental, clătiți bine cu apă zona afectată. Dacă lichidul intră în contact cu ochii, consultați și un medic. Lichidul eliminat din acumulator poate provoca iritații sau arsuri.
11. Nu utilizați acumulatorul sau aparatul care trebuie utilizat cu acumulatorul dacă sunt deteriorate sau au fost modificate. Acumulatorii sau aparatele deteriorate sau modificate pot prezenta un comportament imprevizibil, ce poate cauza incendii, explozii sau risc de rănire.
12. Nu expuneți un grup de acumulatori la foc sau la temperaturi mai mari de 130 °C poate cauza explozii.
13. Urmați toate instrucțiunile de încărcare și nu încărcați grupul de acumulatori la temperaturi care nu se încadrează în intervalul specificat în instrucțiuni. Încărcarea incorectă sau la temperaturi care nu se încadrează în intervalul specificat poate cauza deteriorarea acumulatorului și creșterea riscului de incendiu.
14. Reparațiile trebuie efectuate de o persoană calificată, folosind doar piese de schimb identice. Aceasta va asigura menținerea siguranței produsului.
15. Nu modificați și nu încercați să reparați aparatul sau grupul de acumulatori decât în conformitate cu instrucțiunile de utilizare și întreținere.
16. Risc de incendii și arsuri. Nu deschideți, nu zdrobiți, nu încălziți deasupra (temperatura maximă specificată de producător) sau nu incinerati. Urmați instrucțiunile producătorului.

Instrucțiuni importante privind siguranța pentru acumulator

1. Înainte de a folosi acumulatorul, citiți toate instrucțiunile și atenționările de pe (1) încărcătorul acumulatorului, (2) acumulator și (3) produsul care folosește acumulatorul.
 2. Nu dezasamblați sau interveniți asupra acumulatorului. Acest lucru poate cauza incendii, căldură excesivă sau explozii.
 3. Dacă timpul de funcționare s-a redus excesiv, întrerupeți imediat funcționarea. Aceasta poate prezenta risc de supraîncălzire, posibile arsuri și chiar explozie.
 4. Dacă electrolitul pătrunde în ochi, clătiți bine ochii cu apă curată și consultați imediat un medic. Există risc de orbire.
 5. Nu scurtcircuitați acumulatorul.
 - (1) Nu atingeți bornele cu niciun material conductor.
 - (2) Evitați depozitarea acumulatorului într-un recipient împreună cu alte obiecte metalice, cum ar fi cuie, monede etc.
 - (3) Nu expuneți acumulatorul la apă sau ploaie.
- Un scurtcircuit al acumulatorului poate provoca un flux puternic de curent electric, supraîncălzire, posibile arsuri și chiar defectarea mașinii.
6. Nu depozitați și nu utilizați mașina și acumulatorul în locuri în care temperatura poate atinge sau depăși 50 °C (122 °F).
 7. Nu incinerati acumulatorul chiar dacă acesta este grav deteriorat sau complet uzat. Acumulatorul poate exploda în foc.
 8. Nu introduceți cuie în acumulator, nu îl tăiați, striviți, aruncați sau scăpați și nu îl loviți cu un obiect dur. Astfel de acțiuni pot provoca incendii, căldură excesivă sau explozii.
 9. Nu utilizați un acumulator deteriorat.
 10. Acumulatorii Li-Ion încorporați se supun cerințelor Legislației privind substanțele periculoase.

Pentru transporturi comerciale, efectuate de exemplu de către părți terțe, expeditori, trebuie respectate cerințele speciale de ambalare și etichetare.

Pentru pregătirea articolului care urmează să fie expedit, este necesară consultarea unui expert în materiale periculoase. Vă rugăm să respectați, de asemenea, reglementările naționale, care pot fi mai detaliate.

Izolați sau acoperiți contactele deschise și împachetați acumulatorul în așa fel încât să nu se poată mișca în ambalaj.
 11. Atunci când eliminați la deșeurile acumulatorul, scoateți-l din mașină și eliminați-l într-un loc sigur. Respectați normele dumneavoastră locale privind eliminarea la deșeurile a acumulatorului.
 12. Utilizați acumulatoroarele numai cu produsele specificate de Makita. Instalarea acumulatorilor în produse neconforme poate cauza incendii, căldură excesivă, explozii sau scurgeri de electrolit.
 13. Dacă mașina nu este utilizată o perioadă lungă de timp, acumulatorul trebuie scos din acesta.
 14. În timpul utilizării și după aceea, acumulatorul se poate încălzi, ceea ce poate cauza arsuri sau arsuri la temperaturi scăzute. Fiți atenți la manipularea acumulatorului atunci când este fierbinte.
 15. Nu atingeți borna mașinii imediat după utilizare, întrucât se poate încălzi foarte tare și poate provoca arsuri.
 16. Nu lăsați să pătrundă așchii, praf sau pământ în borne, în orificii și în canelurile acumulatorului. Acest lucru poate duce la o performanță slabă sau poate cauza defectarea mașinii sau a acumulatorului.
 17. Nu utilizați acumulatorul în apropierea liniilor electrice de înaltă tensiune, cu excepția cazului în care mașina suportă utilizarea în apropierea liniilor electrice de înaltă tensiune. Acest lucru poate duce la funcționarea necorespunzătoare sau la defectarea mașinii sau a acumulatorului.

18. Țineți acumulatorul la distanță de copii.

PĂSTRAȚI ACESTE INSTRUCȚIUNI.

Sfaturi pentru obținerea unei durate maxime de exploatare a acumulatorului

1. **Încărcați acumulatorul înainte de a se descărca complet. Întrerupeți întotdeauna funcționarea mașinii și încărcați acumulatorul când observați o scădere a puterii mașinii.**
2. **Nu reîncărcați niciodată un acumulator complet încărcat. Supraîncărcarea va scurta durata de exploatare a acumulatorului.**
3. **Încărcați acumulatorul la temperatura camerei, între 10 °C - 40 °C (50 °F - 104 °F). Un acumulator fierbinte trebuie lăsat să se răcească înainte de a fi încărcat.**
4. **Atunci când nu utilizați acumulatorul, scoateți-l din mașină sau din încărcător.**
5. **Încărcați acumulatorul în cazul în care nu a fost utilizat o perioadă mai lungă de timp (mai mult de șase luni).**

DESCRIERE COMPONENTE

Acest acumulator poate fi utilizat pentru următoarele produse Makita.

► Fig.1

| Grup | Denumire produs | Model |
|------|-------------------------|--|
| A | Geacă cu ventilator | DFJ206 / DFJ207 / DFJ210 / DFJ211 / DFJ212 / DFJ213 / DFJ214 / DFJ216 / DFJ304 / DFJ305 / DFJ310 / DFJ311 / DFJ405 / DFJ407 / DFJ410 / DFJ411 / DFJ416 |
| | Vestă cu ventilator | DFV210 |
| | Geacă încălzită | CJ105D / CJ106D / DCJ205 / DCJ206 |
| | Vestă încălzită | CV102D / DCV202 |
| | Pătură încălzită | CB100D / DCB200 |
| B | Geacă cu ventilator | DFJ212A / DFJ213A / DFJ214A / DFJ216A / DFJ312A / DFJ416A |
| | Vestă cu ventilator | DFV210A / DFV214A / DFV215A |
| | Bluză de corp încălzită | DCX200 / DCX201 |

1. Indicatorul nivelului de putere

Când utilizați o geacă/vestă cu ventilator, nivelul de putere este afișat.

NOTĂ: Dacă utilizați gecile/vestele cu ventilator din grupul A de mai sus, indicatorul nivelului de putere 4 nu se va aprinde deoarece unitățile cu ventilator ale acestora utilizează funcția de control în 3 pași.

NOTĂ: Dacă utilizați articolul de îmbrăcăminte încălzit, doar indicatorul nivelului de putere 4 se va aprinde.

2. Indicatorul capacității acumulatorului

Este afișat nivelul capacității rămase a acumulatorului.

3. Buton de pornire

Pentru pornire, apăsați și țineți apăsat butonul de pornire până când se aprinde indicatorul nivelului de putere.

Pentru a schimba nivelul de putere al gecii/vestei cu ventilator, apăsați scurt butonul de pornire când alimentarea este pornită.

Pentru oprire, apăsați și țineți apăsat butonul de pornire până când indicatorul nivelului de putere se stinge.

NOTĂ: Pentru a schimba nivelul de căldură al articolului de îmbrăcăminte încălzit, apăsați butonul de pe articolul de îmbrăcăminte încălzit atunci când alimentarea este pornită.

4. Port USB (cu capac)

Portul USB este utilizat pentru încărcarea acumulatorului, dar este utilizat și ca sursă de alimentare pentru dispozitivul dumneavoastră USB.

5. Priză

Conectați cablul produselor sau cablul adaptor la sursa de alimentare.

6. Cablu adaptor pentru geaca/vestă cu ventilator (accesoriu opțional)

Folosiți cablul adaptor atunci când utilizați geaca/vestă cu ventilator din grupul A de mai sus.

7. Cablu adaptor pentru articol de îmbrăcăminte încălzit (accesoriu opțional)

Utilizați cablul adaptor atunci când folosiți articolul de îmbrăcăminte încălzit din grupa A de mai sus.

8. Mufa produselor

Conectați cablul adaptor potrivit pentru geaca/vestă cu ventilator sau articolul de îmbrăcăminte încălzit. Forma și locul mufei diferă în funcție de produsele dumneavoastră.

9. Cablu USB

Utilizați cablul USB pentru încărcarea acumulatorului.

DESCRIEREA FUNCȚIILOR

Încărcarea acumulatorului

⚠️ATENȚIE: La încărcare, introduceți conectorul USB bine în acumulator. O conexiune slabă poate crea un risc de apariție a fumului, a incendiilor și a vătămărilor corporale.

⚠️ATENȚIE: În timpul încărcării, nu conectați aparate la mufa de alimentare a acumulatorului.

⚠️ATENȚIE: La sfârșitul încărcării, deconectați întotdeauna cablul USB de la acumulator.

NOTĂ: Asigurați-vă că ați încărcat acumulatorul înainte de a-l folosi pentru prima dată. Acumulatorul expedit din fabrică nu este încărcat suficient și sistemul de protecție a acumulatorului se poate declanșa dacă acumulatorul este utilizat fără a fi încărcat.

NOTĂ: Când adaptorul de alimentare cu c.a. este conectat la acumulator, unele mașini nu pornește. În acest caz, scoateți adaptorul de alimentare cu c.a. din acumulator.

Deschideți capacul portului USB. Conectați acumulatorul și adaptorul de alimentare cu c.a. ADP07 (neinclus) sau alt încărcător USB general utilizând cablul USB furnizat împreună cu acumulatorul. Specificația de ieșire recomandată pentru încărcătorul USB general este de 5 V / 2,4 A sau mai puțin. Apoi, conectați adaptorul de alimentare cu c.a. ADP07 la rețeaua electrică. La sfârșitul încărcării, toți indicatorii capacității acumulatorului se vor aprinde și se vor stinge după un anumit timp. Deconectați adaptorul de alimentare cu c.a. și cablul USB, apoi închideți capacul.

► **Fig.2:** 1. Adaptor de alimentare cu c.a. ADP07
2. Acumulator BL1055B 3. Capac 4. Cablu USB

Semnificația lămpii indicatoare

| Lămpi indicatoare | | | Capacitate rămasă |
|---|-------|------------------------|-----------------------------------|
| Iluminat | Oprit | Iluminare intermitentă | |
| | | | 100% (Încărcarea este finalizată) |
| (Lămpile se sting după o anumită perioadă.) | | | |
| | | | între 50% și 100% |
| | | | între 25% și 50% |
| | | | Mai puțin de 25% |

Indicarea capacității rămase a acumulatorului

NOTĂ: În funcție de condițiile de utilizare și de temperatura ambientală, indicația poate fi ușor diferită de capacitatea reală.

Când acumulatorul este deconectat, apăsați butonul de pornire. Indicatorul capacității acumulatorului va lumina timp de câteva secunde.

► **Fig.3:** 1. Indicatorul capacității acumulatorului

Semnificația lămpii indicatoare

| Lămpi indicatoare | | | Capacitate rămasă |
|-------------------|-------|------------------------|--|
| Iluminat | Oprit | Iluminare intermitentă | |
| | | | între 50% și 100% |
| | | | între 25% și 50% |
| | | | între 10% și 25% |
| | | | Mai puțin de 10% |
| | | | Anormalitate la nivelul acumulatorului |

Conectarea dispozitivelor USB

⚠️ATENȚIE: Conectați numai dispozitive care sunt compatibile cu portul USB. În caz contrar, acumulatorului se poate defecta.

NOTĂ: Înainte de conectarea unui dispozitiv USB la acumulator, efectuați întotdeauna copii de rezervă ale datelor pe dispozitivul USB. În caz contrar, vă puteți pierde datele.

NOTĂ: Este posibil ca acumulatorul să nu alimenteze unele dispozitive USB.

NOTĂ: Dacă nu îl utilizați sau după încărcare, scoateți cablul USB și închideți capacul.

Acest acumulator poate fi utilizat ca sursă de alimentare externă pentru dispozitive USB.

Deschideți capacul și conectați un cablu USB la portul USB al acumulatorului. Apoi conectați celălalt capăt al cablului la dispozitiv. Pentru a începe alimentarea, apăsați și țineți apăsat butonul de pornire până când se aprinde indicatorul capacității acumulatorului. Pentru a opri alimentarea, apăsați și țineți apăsat butonul de alimentare până când se stinge indicatorul capacității acumulatorului.

► **Fig.4:** 1. Buton de pornire 2. Port USB

NOTĂ: Curentul de ieșire efectiv diferă în funcție de dispozitivul USB care va fi conectat.

NOTĂ: Acumulatorul se consumă în timp ce butonul de pornire este pornit. Întotdeauna opriți comutatorul atunci când nu utilizați dispozitivul.

NOTĂ: Când alimentați mai multe dispozitive USB succesiv, așteptați circa 10 secunde după deconectarea dispozitivului anterior înainte de a începe să încărcați următorul dispozitiv.

ÎNTREȚINERE

NOTĂ: Nu utilizați niciodată gazolină, benzină, diluant, alcool sau alte substanțe asemănătoare. În caz contrar, pot rezulta decolorări, deformări sau fisuri.

NOTĂ: Nu spălați acumulatorul cu apă.

- Ștergeți murdăria, praful, uleiul, grăsimea etc. cu o cârpă curată sau cu o cârpă umezită în apă cu săpun și bine stoarsă.
- Depozitați acumulatorul într-un loc fără căldură, frig sau umezeală excesivă.

Pentru a menține SIGURANȚA și FIABILITATEA produsului, reparațiile și orice alte lucrări de întreținere sau reglare trebuie executate de centre de service Makita autorizate sau proprii, folosind întotdeauna piese de schimb Makita.

ТЕХНІЧНІ ХАРАКТЕРИСТИКИ

| | |
|---|---|
| USB-порт | 5 В пост. струму, 1,5 А, тип С |
| Номінальна напруга / номінальна ємність (вбудований акумулятор) | 3,6 В пост. струму / 16,75 А-год |
| Час заряджання | 5 В / 1,0 А: 14 годин 5 В / 1,5 А: 12 годин 5 В / 2,4 А: 10 годин |
| Розміри (Д × Ш × В) | 128 мм × 74,5 мм × 25 мм (5" × 2-15/16" × 1") |
| Маса | 0,37 кг (0,82 фунтів) |

⚠ ПОПЕРЕДЖЕННЯ: Використовуйте вироби лише з акумуляторами, спеціально призначеними для цих виробів. Використання акумуляторів інших типів може призвести до травм і пожежі.

Символи

Для виробу можуть використовуватися наступні символи. Перед користуванням переконайтеся в тому, що ви розумієте їхнє значення.



Читайте посібник з експлуатації.



Li-ion

Тільки для країн ЄС
Через наявність в обладнанні небезпечних компонентів відходи електричного та електронного обладнання, акумулятори та батареї можуть негативно впливати на навколишнє середовище та здоров'я людини.

Не викидайте електричні та електронні прилади або батареї разом з побутовими відходами!

Відповідно до директиви ЄС стосовно відходів електричного та електронного обладнання, акумуляторів, батарей та відходів акумуляторів і батарей, а також відповідно до її адаптації до національного законодавства, відходи електричного обладнання, батарей та акумулятори слід зберігати окремо й доставляти на пункт роздільного збору комунальних відходів, який працює з дотриманням правил охорони навколишнього середовища.

Це позначено символом у вигляді перевернутого сміттєвого контейнера з колесами, нанесеним на обладнання.



Не надавайте акумулятор впливу води чи дощу.



Не кидайте акумулятор у вогонь.



Не допускайте короткого замикання акумулятора.

ПОПЕРЕДЖЕННЯ ПРО ДОТРИМАННЯ ТЕХНІКИ БЕЗПЕКИ

⚠ ПОПЕРЕДЖЕННЯ: Перед початком експлуатації обов'язково прочитайте посібник з експлуатації пристрою Makita, з яким використовуватиметься цей акумулятор.

⚠ ПОПЕРЕДЖЕННЯ: Використовуйте цей акумулятор лише з виробами, вказаними компанією Makita. Використання акумулятора з виробами, що не відповідають вимогам, може призвести до пожежі, надмірного нагрівання, вибуху чи витoku електроліту.

⚠ ОБЕРЕЖНО: Щоб запобігти падінню акумулятора, прикріпіть ремінець до отвору для ремінця акумулятора.

Електробезпека

1. Не тримайтеся за шнур живлення та акумулятор мокрими чи масними руками.
2. Не використовуйте пошкоджений кабель USB.
3. Використовуйте шнур живлення відповідно до призначення. Не використовуйте шнур для перенесення чи переміщення виробу або витягування вилки з розетки. Тримайте шнур подалі від джерел нагрівання, мастил та гострих країв.
4. Коли акумулятор використовується як джерело живлення, жодний шнур живлення не повинен бути від'єднаним. Малі діти можуть узяти вилку, що перебуває під напругою, до рота, що призведе до травмування.
5. Не вставляйте цвяхи, дроти чи інші предмети в порт живлення USB. Це може призвести до короткого замикання, що призведе до появи диму чи вогню.
6. Не під'єднуйте джерело живлення до USB-порту (за винятком випадків заряджання через адаптер живлення USB). USB-порт призначений тільки для заряджання низьковольтних пристроїв. Завжди закривайте USB-порт кришкою, коли він не використовується для заряджання низьковольтних пристроїв. Недотримання цієї вимоги може призвести до пожежі.
7. Для заряджання акумулятора слід використовувати зарядний пристрій, рекомендований виробником. Акумулятор, сумісний з одним типом зарядних пристроїв, може спричинити пожежу в разі його заряджання за допомогою зарядного пристрою іншого типу.

8. Використовуйте пристрій лише з акумуляторами, спеціально призначеними для цих пристроїв. Використання акумуляторів інших типів може призвести до травм і пожежі.
9. Коли акумулятор не використовується, тримайте його подалі від таких дрібних металевих предметів, як скріпки, монети, ключі, цвяхи, шурупи тощо, які можуть спричинити коротке замикання клем акумулятора між собою. Замикання клем акумулятора може призвести до отримання опіків або до пожежі.
10. За неналежних умов зберігання з акумулятора може витікати рідина, контакту з якою слід уникати. У разі випадкового потрапляння рідини на тіло ураженої частини необхідно промити водою. Якщо рідина потрапила в очі, необхідно також звернутися до лікаря. Рідина, що витікає з акумулятора, може спричинити подразнення або опіки.
11. Не використовуйте акумулятор або пристрій, призначений для використання з цим акумулятором, у разі їх пошкодження або внесення змін в їхню конструкцію. Експлуатація акумуляторів або пристроїв, які було модифіковано чи пошкоджено, може бути небезпечною та спричинити пожежу, вибух або травму.
12. Не піддавайте акумулятор впливу вогню чи надмірної температури. Вплив вогню або температури понад 130° C може спричинити вибух.
13. Дотримуйтесь усіх вказівок із заряджання й не заряджайте акумулятор за температури поза межами зазначеного в інструкції діапазону. Неправильне заряджання або заряджання поза межами вказаного температурного діапазону може призвести до пошкодження акумулятора й підвищити ризик займання.
14. Сервісне обслуговування пристрою має виконуватися кваліфікованим фахівцем із ремонту й тільки з використанням ідентичних запасних частин. Це забезпечить підтримання пристрою в належному безпечному стані.
15. Не робіть спроб самостійно відремонтувати прилад чи акумулятор або внести зміни в їхню конструкцію; дотримуйтеся інструкцій із експлуатації.
16. Небезпека пожежі та опіків. Заборонено розбирати, розчавлювати, перегрівати (максимальна температура зазначена виробником) і спалювати. Дотримуйтеся інструкцій виробника.
2. Не розбирайте акумулятор і не робіть спроб внесення змін у його конструкцію. Це може призвести до пожежі, перегріву або вибуху.
3. Якщо період роботи дуже покоротшав, слід негайно припинити користування. Це може призвести до виникнення ризику перегріву, опіку та навіть вибуху.
4. У разі потрапляння електроліту в очі слід промити їх чистою водою та негайно звернутися до лікаря. Це може призвести до втрати зору.
5. Не допускайте короткого замикання між клемми акумулятора:
 - (1) Не слід торкатися клем будь-яким струмопровідним матеріалом.
 - (2) Не слід зберігати акумулятор разом з іншими металевими предметами, такими як цвяхи, монети тощо.
 - (3) Не піддавайте акумулятор впливу води чи дощу.
 Коротке замикання може призвести до появи значного струму, перегріву, можливих опіків та навіть виходу з ладу.
6. Не слід зберігати й використовувати інструмент та акумулятор у місцях, де температура може сягнути чи перевищити 50 °C (122 °F).
7. Не слід спалювати акумулятор, навіть якщо він був значно пошкоджений або повністю вийшов із ладу. Акумулятор може вибухнути у вогні.
8. Заборонено забивати цвяхи в акумулятор, різати, ламати, кидати, впускати акумулятор або бити його твердими предметами. Це може призвести до пожежі, перегріву або вибуху.
9. Не слід використовувати пошкоджений акумулятор.
10. Літій-іонні акумулятори, що містяться в інструменті, мають відповідати вимогам законів про небезпечні товари. Під час транспортування за допомогою комерційних перевезень, наприклад із залученням третьої сторони та експедиторів, необхідно дотримуватись особливих вимог, вказаних на пакуванні й у маркуванні. Під час підготовки позиції до відправлення необхідно проконсультуватись зі спеціалістом з небезпечних матеріалів. Крім того, слід виконувати більш докладні національні настанови, якщо такі є. Заклейте відкриті контакти стрічкою або заховайте їх і запакуйте акумулятор таким чином, щоб він не міг рухатися в пакуванні.

Важливі інструкції з техніки безпеки під час роботи з акумулятором

1. Перш ніж користуватися акумулятором, слід прочитати всі інструкції та застережні надписи щодо (1) зарядного пристрою для акумуляторів, (2) акумулятора та (3) виробів, що працюють від акумулятора.
2. Використовуйте акумулятори лише з виробами, указаними компанією Makita. Установлення акумуляторів у невідповідні вироби може призвести до пожежі, надмірного нагрівання, вибуху чи витoku електроліту.

13. Якщо інструментом не користуватимуться протягом тривалого періоду часу, вийміть акумулятор з інструмента.
14. Під час і після використання акумулятор може нагріватися, що може стати причиною опіків або низькотемпературних опіків. Будьте обережні під час поводження з гарячим акумулятором.
15. Не торкайтеся контактів інструмента відразу після використання, оскільки він може бути досить гарячим, щоб викликати опіки.
16. Не допускайте, щоб ошурки, пил або земля прилипали до контактів, отворів і пазів акумулятора. Це може привести до зниження експлуатаційних параметрів або виходу з ладу інструмента або акумулятора.
17. Якщо інструмент не розраховано на використання поблизу високовольтних ліній електропередачі, не використовуйте акумулятор поблизу високовольтних ліній електропередачі. Це може призвести до несправності чи поломки інструмента або акумулятора.
18. Тримайте акумулятор у недоступному для дітей місці.

ЗБЕРІГАЙТЕ ЦІ ВКАЗІВКИ.

Поради з забезпечення максимального строку експлуатації акумулятора

1. Акумулятор слід заряджати до того, як він розрядиться повністю. Якщо ви помітили зниження потужності інструмента, слід припинити роботу інструмента та зарядити акумулятор.
2. Ніколи не заряджайте повторно повністю заряджений акумулятор. Перезарядження скорочує термін експлуатації акумулятора.
3. Заряджайте акумулятор за кімнатної температури 10–40 °C (50–104 °F). Перед тим як заряджати акумулятор, слід дати йому охолонути.
4. Якщо акумулятор не використовується, вийміть його з інструмента або зарядного пристрою.
5. Якщо акумулятор не використовуватиметься протягом тривалого часу (понад шість місяців), його слід зарядити.

ОПИС ДЕТАЛЕЙ

Цей акумулятор можна використовувати для наведених нижче виробів компанії Makita.

► Рис.1

| Група | Назва виробу | Модель |
|-------|-----------------------------|--|
| А | Вентиляційна куртка | DFJ206 / DFJ207 / DFJ210 / DFJ211 / DFJ212 / DFJ213 / DFJ214 / DFJ216 / DFJ304 / DFJ305 / DFJ310 / DFJ311 / DFJ405 / DFJ407 / DFJ410 / DFJ411 / DFJ416 |
| | Вентиляційний жилет | DFV210 |
| | Куртка з електропідігрівом | CJ105D / CJ106D / DCJ205 / DCJ206 |
| | Жилет з електропідігрівом | CV102D / DCV202 |
| | Ковдра з електропідігрівом | CB100D / DCB200 |
| В | Вентиляційна куртка | DFJ212A / DFJ213A / DFJ214A / DFJ216A / DFJ312A / DFJ416A |
| | Вентиляційний жилет | DFV210A / DFV214A / DFV215A |
| | Сорочка з електропідігрівом | DCX200 / DCX201 |

1. Індикатор рівня потужності

Під час використання вентиляційної куртки / вентиляційного жилета відображається рівень потужності.

ПРИМІТКА: У разі використання зазначених вище моделей вентиляційних курток / жилетів групи А індикатор рівня потужності 4 не загоряється, бо у вентиляційних пристроях цих моделей використовується система 3-рівневого контролю.

ПРИМІТКА: У разі використання одягу з електропідігрівом світитиметься лише індикатор рівня потужності 4.

2. Індикатор залишку заряду акумулятора

Відображається рівень залишкового заряду акумулятора.

3. Кнопка живлення

Для ввімкнення натисніть і утримуйте кнопку живлення, поки не загориться індикатор рівня потужності.

Щоб змінити рівень потужності вентиляційної куртки / вентиляційного жилета за ввімкненого живлення виробу натисніть і відразу відпустіть кнопку живлення.

Для вимкнення натисніть і утримуйте кнопку живлення, доки не згасне індикатор рівня потужності.

ПРИМІТКА: Щоб змінити рівень підігрівання одягу з електропідігрівом, натисніть кнопку на виробі, коли він увімкнений.

4. USB-порт (із кришкою)

USB-порт використовується для заряджання акумулятора та для живлення пристроїв USB.

5. Розетка електроживлення

Під'єднайте кабель виробу або кабель адаптера для забезпечення живлення.

6. Кабель адаптера для вентиляційної куртки / вентиляційного жилета (додаткова приналежність)

Використовуйте кабель адаптера в разі використання зазначених вище моделей вентиляційних курток / жилетів групи А.

7. Кабель адаптера для одягу з електропідігрівом (додаткове приладдя)

Застосовуйте кабель адаптера під час використання одягу з електропідігрівом із групи А, наведеного вище.

8. Роз'єм виробів

Підключайте відповідний кабель адаптера до вентиляційної куртки чи жилета або одягу з електропідігрівом. Форма й розташування роз'єму можуть відрізнятися залежно від ваших виробів.

9. Кабель USB

Кабель USB використовується для заряджання акумулятора.

ОПИС РОБОТИ

Заряджання акумулятора

⚠ ОБЕРЕЖНО: Під час заряджання штекер USB має бути надійно вставлений в акумулятор. Ненадійне з'єднання може призвести до появи диму, займання або травми.

⚠ ОБЕРЕЖНО: Не під'єднуйте жодних пристроїв до розетки електроживлення акумулятора під час заряджання.

⚠ ОБЕРЕЖНО: Після заряджання слід завжди від'єднувати кабель USB від акумулятора.









УВАГА: Перед першим використанням акумулятора обов'язково зарядіть його. Якщо цього не зробити, може спрацювати система захисту акумулятора, оскільки акумулятор, що постачається із заводу, заряджений недостатньо.

УВАГА: Якщо блок живлення від змінного струму підключений до акумулятора, інструмент або машина не запустяться. У цьому випадку слід від'єднати блок живлення від змінного струму від акумулятора.

Відкрийте кришку USB-порту. Під'єднайте акумулятор до блока живлення від змінного струму ADP07 (у комплект постачання не входить) або іншого зарядного пристрою USB, використовуючи USB-кабель, що додається до акумулятора. Рекомендовані характеристики вихідного сигналу зарядного пристрою USB становлять 5 В / 2,4 А або менше. Після цього підключіть блок живлення від змінного струму ADP07 до електромережі. Після завершення заряджання всі індикатори залишку заряду акумулятора загоряться, а потім згаснуть через певний час. Від'єднайте блок живлення від змінного струму та USB-кабель, а потім закрийте кришку.

► **Рис.2:** 1. Блок живлення від змінного струму ADP07 2. Акумулятор BL1055B 3. Кришка 4. Кабель USB

Значення індикаторної лампи

| Індикаторні лампи | | | Залишок заряду |
|---|---|--|--------------------------------|
|  Горить |  Вимк. |  Блимає | |
|  ↓  (Індикаторні лампи згасають через певний час.) | | | 100% (Заряджання завершено) |
|  | | | від 50 % до 100 % |
|  | | | від 25 % до 50 % |
|  | | | Менше 25% |

Відображення залишкового заряду акумулятора

ПРИМІТКА: Залежно від умов використання та температури довкілля показання можуть трохи відрізнятися від фактичного значення.

Від'єднайте акумулятор і натисніть кнопку живлення. Індикатор залишку заряду акумулятора загориться на кілька секунд.

► **Рис.3:** 1. Індикатор залишку заряду акумулятора

Значення індикаторної лампи

| Індикаторні лампи | | | Залишок заряду |
|--|---|--|-----------------------|
|  Горить |  Вимк. |  Блимає | |
|  | | | від 50 % до 100 % |
|  | | | від 25 % до 50 % |
|  | | | від 10 % до 25 % |
|  | | | Менше 10 % |
|  | | | Акумулятор несправний |

Під'єднання USB-пристроїв

⚠ ОБЕРЕЖНО: Під'єднуйте лише пристрої, сумісні з USB-портом. Недотримання цієї вимоги може призвести до виходу з ладу акумулятора.

УВАГА: Перш ніж під'єднати пристрій USB до акумулятора, обов'язково створіть резервну копію даних, що зберігаються на цьому пристрої USB. Недотримання цієї вимоги може призвести до втрати даних.

УВАГА: Акумулятор не може подавати живлення на деякі пристрої USB.

УВАГА: Після завершення заряджання або якщо кабель USB не використовується, від'єднайте його й закрийте кришку.

Цей акумулятор може використовуватися як зовнішнє джерело живлення для пристроїв USB.

Відкрийте кришку та під'єднайте кабель USB до USB-порту акумулятора. Під'єднайте інший кінець кабелю до пристрою. Для подачі живлення натисніть і утримуйте кнопку живлення, доки не загориться індикатор залишку заряду акумулятора. Щоб припинити подачу живлення, натисніть і утримуйте кнопку живлення, доки індикатор залишку заряду акумулятора не згасне.

► **Рис.4:** 1. Кнопка живлення 2. USB-порт

ПРИМІТКА: Фактична вихідна сила струму може різнитися залежно від типу під'єданого пристрою USB.

ПРИМІТКА: Коли кнопку живлення натиснуто, витрачається заряд акумулятора. Завжди вимикайте перемикач, коли не використовуєте пристрій.

ПРИМІТКА: У разі заряджання декількох пристроїв USB по черзі після від'єднання кожного пристрою слід зачекати приблизно 10 секунд, перш ніж підключити наступний пристрій.

ТЕХНІЧНЕ ОБСЛУГОВУВАННЯ

УВАГА: Ніколи не використовуйте газолін, бензин, розріджувач, спирт та подібні речовини. Їх використання може призвести до зміни кольору, деформації або появи тріщин.

УВАГА: Не мийте акумулятор водою.

- Для видалення бруду, пилу, мастила тощо використовуйте чисту суху тканину або занурену в мильну воду та добре викручену ганчірку.
- Тримайте акумулятор у місці, захищеному від надмірно високих і низьких температур та вологи.

Для забезпечення БЕЗПЕКИ та НАДІЙНОСТІ продукції, її ремонт, а також роботи з обслуговування або регулювання повинні виконуватись уповноваженими або заводськими сервісними центрами Makita із використанням запчастин виробництва компанії Makita.

ТЕХНИЧЕСКИЕ ХАРАКТЕРИСТИКИ

| | |
|---|--|
| USB-порт | 5 В пост. тока, 1,5 А, тип С |
| Номинальное напряжение / номинальная емкость (внутренний аккумулятор) | 3,6 В пост. тока / 16,75 А·ч |
| Время зарядки | 5 В / 1,0 А : 14 часов 5 В / 1,5 А : 12 часов 5 В / 2,4 А : 10 часов |
| Размеры (Д x Ш x В) | 128 мм x 74,5 мм x 25 мм (5 x 2-15/16 x 1 дюймов) |
| Масса | 0,37 кг (0,82 фунтов) |

⚠ОСТОРОЖНО: Используйте изделия только с указанным аккумулятором. Использование других аккумуляторных блоков может привести к травме или пожару.

Символы

Для изделия могут использоваться следующие символы. Перед использованием убедитесь в том, что вы понимаете их значение.



Прочитайте руководство по эксплуатации.



Li-Ion

Только для стран ЕС
В связи с наличием в оборудовании опасных компонентов отходы электрического и электронного оборудования, аккумуляторы и батареи могут оказывать негативное влияние на окружающую среду и здоровье человека. Не выбрасывайте электрические и электронные устройства или батареи вместе с бытовыми отходами!
В соответствии с директивой ЕС по отходам электрического и электронного оборудования, по аккумуляторам, батареям и отходам аккумуляторов и батарей, а также в соответствии с ее адаптацией к национальному законодательству, отходы электрического оборудования, батареи и аккумуляторы следует хранить отдельно и доставлять на пункт раздельного сбора коммунальных отходов, работающий с соблюдением правил охраны окружающей среды. Это обозначено символом в виде перечеркнутого мусорного контейнера на колесах, нанесенным на оборудование.



Не допускайте попадания на аккумулятор воды или дождя.



Не бросайте аккумулятор в огонь.



Не допускайте короткого замыкания аккумулятора.

МЕРЫ БЕЗОПАСНОСТИ

⚠ОСТОРОЖНО: Перед началом эксплуатации обязательно прочитайте инструкцию по эксплуатации изделия Makita, с которым будет использоваться этот аккумулятор.

⚠ОСТОРОЖНО: Используйте этот аккумулятор только с продукцией, указанной компанией Makita. Использование аккумулятора с продукцией, не соответствующей требованиям, может привести к пожару, перегреву, взрыву или утечке электролита.

⚠ВНИМАНИЕ: Чтобы предотвратить падение аккумулятора, прикрепите ремешок к отверстию для ремешка аккумулятора.

Электробезопасность

1. Не прикасайтесь к шнуру и аккумулятору мокрыми или замасленными руками.
2. Не используйте поврежденный USB-кабель.
3. Аккуратно обращайтесь со шнуром питания. Запрещается использовать шнур для переноски, перемещения или отключения изделия от розетки. Располагайте шнур на безопасном расстоянии от источников тепла, масла и острых краев.
4. При подаче питания аккумулятора убедитесь, что все шнуры подключены. Маленькие дети могут сунуть вилку под напряжением в рот и получить травму.
5. Не вставляйте гвозди, провода и другие предметы в порт подачи питания USB. При этом может возникнуть короткое замыкание, которое приведет к появлению дыма или возгоранию.
6. Не подключайте источник питания к USB-порту (за исключением случаев зарядки через адаптер питания USB). USB-порт предназначен только для зарядки низковольтных устройств. Если не выполняется зарядка низковольтного устройства, USB-порт необходимо закрывать крышкой. Несоблюдение данного требования может привести к пожару.
7. Для зарядки аккумуляторного блока следует использовать зарядное устройство, рекомендованное производителем. Аккумулятор, совместимый с одним типом зарядных устройств, может стать причиной возгорания, если заряжать его с помощью другого зарядного устройства.
8. Используйте устройства только с указанными для них аккумуляторными блоками. Использование других аккумуляторных блоков может привести к травме или пожару.

9. Когда аккумуляторный блок не используется, храните его отдельно от металлических предметов, таких как скрепки, монеты, ключи, гвозди, шурупы или другие небольшие металлические предметы, которые могут привести к короткому замыканию контактов аккумуляторного блока между собой. Короткое замыкание между контактами аккумулятора может привести к ожогам или пожару.
10. При неправильном обращении из аккумулятора может потечь жидкость; избегайте контакта с ней. В случае контакта промойте место контакта водой. В случае попадания жидкости в глаза обратитесь к врачу. Жидкость из аккумулятора может вызвать раздражение или ожоги.
11. Не используйте аккумулятор или устройство, предназначенное для использования с этим аккумулятором, если они повреждены или модифицированы. Поврежденные или модифицированные аккумуляторы или приборы могут работать неправильно, что может привести к пожару, взрыву или травмированию.
12. Не подвергайте аккумуляторный блок воздействию огня или высокой температуры. Воздействие огня или температуры выше 130 °C может привести к взрыву.
13. Следуйте всем инструкциям по зарядке и не заряжайте аккумуляторный блок в температурных условиях, выходящих за пределы диапазона, указанного в инструкции. Зарядка ненадлежащим образом или при температурных условиях, выходящих за пределы указанного диапазона, может привести к повреждению аккумулятора и повысить риск пожара.
14. Сервисное обслуживание устройства должно выполняться квалифицированным специалистом по ремонту и только с использованием идентичных запасных частей. Это позволит обеспечить безопасность устройства.
15. Не пытайтесь самостоятельно ремонтировать устройство или аккумуляторный блок или вносить изменения в их конструкцию; строго соблюдайте инструкции по их эксплуатации.
16. Опасность возгорания и ожогов. Не вскрывайте, не разламывайте, не нагревайте выше (предусмотренной производителем максимальной температуры) и не сжигайте устройство. Выполняйте инструкции производителя.
2. Не разбирайте аккумулятор и не вносите изменений в его конструкцию. Это может привести к пожару, перегреву или взрыву.
3. Если время работы аккумуляторного блока значительно сократилось, немедленно прекратите работу. В противном случае, может возникнуть перегрев блока, что приведет к ожогам и даже к взрыву.
4. В случае попадания электролита в глаза промойте их обильным количеством чистой воды и немедленно обратитесь к врачу. Это может привести к потере зрения.
5. Не замыкайте контакты аккумулятора между собой:
 - (1) Не прикасайтесь к контактам какими-либо токопроводящими предметами.
 - (2) Не храните аккумулятор вместе с другими металлическими предметами, такими как гвозди, монеты и т. п.
 - (3) Не допускайте попадания на аккумулятор воды или дождя.
 Замыкание контактов аккумуляторного блока между собой может привести к возникновению большого тока, перегреву, возможному ожогу и даже поломке блока.
6. Не храните и не используйте инструмент и аккумулятор в местах, где температура может достигать или превышать 50 °C (122 °F).
7. Не бросайте аккумулятор в огонь, даже если он сильно поврежден или полностью вышел из строя. Аккумулятор может взорваться под действием огня.
8. Запрещается вбивать гвозди в аккумулятор, резать, ломать, бросать, ронять аккумулятор или бить по нему твердыми предметами. Это может привести к пожару, перегреву или взрыву.
9. Не используйте поврежденный аккумуляторный блок.
10. Входящие в комплект литий-ионные аккумуляторы должны эксплуатироваться в соответствии с требованиями законодательства об опасных товарах. При коммерческой транспортировке, например, третьей стороной или экспедитором, необходимо нанести на упаковку специальные предупреждения и маркировку. В процессе подготовки устройства к отправке обязательно проконсультируйтесь со специалистом по опасным материалам. Также соблюдайте местные требования и нормы. Они могут быть строже. Закройте или закрепите разомкнутые контакты и упакуйте аккумулятор так, чтобы он не перемещался по упаковке.
11. Для утилизации аккумулятора извлеките его из инструмента и утилизируйте безопасным способом. Выполняйте требования местного законодательства по утилизации аккумулятора.

Важные правила техники безопасности при работе с аккумулятором

1. Перед использованием аккумулятора прочитайте все инструкции и предупреждающие надписи на (1) зарядном устройстве для аккумуляторов, (2) аккумуляторе и (3) изделии, работающем от аккумулятора.

12. Используйте аккумуляторы только с продукцией, указанной Makita. Установка аккумуляторов на продукцию, не соответствующую требованиям, может привести к пожару, перегреву, взрыву или утечке электролита.
13. Если инструментом не будут пользоваться в течение длительного периода времени, извлеките аккумулятор из инструмента.
14. Во время и после использования аккумулятора может нагреваться, что может стать причиной ожогов или низкотемпературных ожогов. Будьте осторожны при обращении с горячим аккумулятором.
15. Не прикасайтесь к контактам инструмента сразу после использования, поскольку они могут быть достаточно горячими, чтобы вызвать ожоги.
16. Не допускайте налипания на контакты, отверстия и пазы аккумулятора опилок, пыли или земли. Это может привести к снижению эксплуатационных параметров или поломке инструмента или аккумулятора.
17. Если инструмент не рассчитан на использование вблизи высоковольтных линий электропередачи, не используйте аккумулятор вблизи высоковольтных линий электропередачи. Это может привести к неисправности или поломке инструмента или аккумулятора.
18. Храните аккумулятор в недоступном для детей месте.

СОХРАНИТЕ ДАННЫЕ ИНСТРУКЦИИ.

Советы по обеспечению максимального срока службы аккумулятора

1. Заряжайте аккумулятор, не дожидаясь его полной разрядки. Обязательно прекратите работу с инструментом и зарядите аккумулятор, если вы заметили снижение мощности инструмента.
2. Никогда не заряжайте полностью заряженный аккумулятор. Перезарядка сокращает срок службы аккумулятора.
3. Заряжайте аккумулятор при комнатной температуре 10–40 °C (50–104 °F). Прежде чем заряжать горячий аккумулятор, дайте ему остыть.
4. Если аккумулятор не используется, извлеките его из инструмента или зарядного устройства.
5. Зарядите аккумулятор, если вы не будете пользоваться инструментом длительное время (более шести месяцев).

ОПИСАНИЕ ДЕТАЛЕЙ

Данный аккумулятор может использоваться для следующих изделий Makita.

► Рис.1

| Группа | Наименование изделия | Модель |
|--------|-------------------------------|--|
| А | Куртка с электро-вентилятором | DFJ206 / DFJ207 / DFJ210 / DFJ211 / DFJ212 / DFJ213 / DFJ214 / DFJ216 / DFJ304 / DFJ305 / DFJ310 / DFJ311 / DFJ405 / DFJ407 / DFJ410 / DFJ411 / DFJ416 |
| | Жилет с электро-вентилятором | DFV210 |
| | Куртка с подогревом | CJ105D / CJ106D / DCJ205 / DCJ206 |
| | Жилет с подогревом | CV102D / DCV202 |
| | Одеяло с подогревом | CB100D / DCB200 |
| В | Куртка с электро-вентилятором | DFJ212A / DFJ213A / DFJ214A / DFJ216A / DFJ312A / DFJ416A |
| | Жилет с электро-вентилятором | DFV210A / DFV214A / DFV215A |
| | Нижняя рубашка с подогревом | DCX200 / DCX201 |

1. Индикатор уровня мощности

При использовании куртки / жилета с электровентилятором отображается индикатор уровня мощности.

ПРИМЕЧАНИЕ: При использовании указанных выше моделей куртки / жилета с электровентилятором из группы А индикатор уровня мощности 4 не загорается, поскольку в блоках вентиляторов этих моделей используется система 3-уровневого контроля.

ПРИМЕЧАНИЕ: При использовании одежды с подогревом загорается только индикатор уровня мощности 4.

2. Индикатор оставшегося заряда аккумулятора

Отображается текущий уровень заряда аккумулятора.

3. Кнопка питания

Для включения нажмите и удерживайте кнопку питания, пока не загорится индикатор уровня мощности. Для изменения уровня мощности куртки / жилета с электровентилятором нажмите и сразу отпустите кнопку питания при включенном питании. Для выключения нажмите и удерживайте кнопку питания, пока не погаснет индикатор уровня мощности.

ПРИМЕЧАНИЕ: Для изменения степени утепления одежды с подогревом нажмите кнопку на подогреваемой одежде при включенном питании.

4. USB-порт (с крышкой)

USB-порт используется для зарядки аккумулятора, а также для питания устройств USB.

5. Розетка питания

Подключите кабель от изделия или кабель адаптера для подачи питания.

6. Кабель адаптера для курток / жилетов с электровентилятором (дополнительная принадлежность)

Используйте кабель адаптера при использовании перечисленных выше моделей курток / жилетов с электровентилятором из группы А.

7. Кабель адаптера для одежды с подогревом (дополнительная принадлежность)

При использовании перечисленных выше предметов одежды с подогревом из группы А используйте кабель адаптера.

8. Гнездо изделий

Подключайте к курткам/жилетам с электровентилятором или одежде с подогревом подходящий кабель адаптера. Форма и расположение гнезда могут различаться в зависимости от конкретных изделий.

9. Кабель USB

Кабель USB используется для зарядки аккумулятора.

ОПИСАНИЕ РАБОТЫ

Зарядка аккумулятора

⚠ ВНИМАНИЕ: Во время зарядки штекер USB должен быть надежно вставлен в аккумулятор. Ненадежное соединение может стать причиной появления дыма, возгорания или травмы.

⚠ ВНИМАНИЕ: Не подключайте никаких устройств к розетке питания аккумулятора во время зарядки.

⚠ ВНИМАНИЕ: После зарядки всегда отсоединяйте кабель USB от аккумулятора.













ПРИМЕЧАНИЕ: Обязательно зарядите аккумулятор перед его первым использованием. Аккумулятор, поставляемый с завода-изготовителя, не имеет достаточного уровня заряда, и в случае его использования без подзарядки возможно срабатывание системы защиты аккумулятора.

ПРИМЕЧАНИЕ: Если блок питания от переменного тока подключен к аккумулятору, инструмент или машина не запустятся. В этом случае следует отсоединить блок питания от переменного тока от аккумулятора.

Откройте крышку USB-порта. Подключите аккумулятор к блоку питания переменного тока ADP07 (не входит в комплект поставки) или другому зарядному устройству USB общего назначения через кабель USB, поставляемый вместе с аккумулятором. Рекомендуемые выходные параметры зарядного устройства USB общего назначения: не более 5 В / 2,4 А. После этого подключите блок питания переменного тока ADP07 к сети электропитания. После завершения зарядки индикатор оставшегося заряда аккумулятора загорится и через некоторое время погаснет. Отсоедините блок питания переменного тока и кабель USB, а затем закройте крышку.

► **Рис.2:** 1. Блок питания от переменного тока ADP07 2. Аккумулятор BL1055B 3. Крышка 4. Кабель USB

Значение индикатора

| Индикаторы | | | Уровень заряда |
|---|---|---|--------------------------|
| Горит | Выкл. | Мигает | |
|  |  |  | 100% (Зарядка завершена) |
| (Индикаторы гаснут через определенное время.) | | | |
|  |  |  | от 50% до 100% |
|  |  |  | от 25% до 50% |
|  |  |  | Менее 25% |













Индикация оставшегося заряда аккумулятора

ПРИМЕЧАНИЕ: В зависимости от условий эксплуатации и температуры окружающего воздуха используемое индикаторами значение может незначительно отличаться от фактического значения.

Отсоедините аккумулятор и нажмите кнопку питания. На несколько секунд загорится индикатор оставшегося заряда аккумулятора.

► **Рис.3:** 1. Индикатор оставшегося заряда аккумулятора

Значение индикатора

| Индикаторы | | | Уровень заряда |
|---|---|--|------------------------|
|  Горит |  Выкл. |  Мигает | |
|  | | | от 50% до 100% |
|  |  | | от 25% до 50% |
|  |  | | от 10% до 25% |
|  |  | | Менее 10% |
|  |  |  | Аккумулятор неисправен |

Подключение устройств USB

⚠ ВНИМАНИЕ: Подключайте только устройства, совместимые с USB-портом. Несоблюдение этого требования может стать причиной неисправности аккумулятора.

ПРИМЕЧАНИЕ: Перед подключением устройства USB к аккумулятору всегда создавайте резервную копию данных на устройстве USB. При несоблюдении этого требования данные могут быть потеряны.

ПРИМЕЧАНИЕ: Аккумулятор может не обеспечивать питания некоторых устройств USB.

ПРИМЕЧАНИЕ: После завершения зарядки или если кабель USB не используется, отсоедините его и закройте крышку.

Этот аккумулятор может использоваться в качестве внешнего источника питания для устройств USB.

Откройте крышку и подключите кабель USB к USB-порту аккумулятора. Другой конец кабеля подключите к устройству. Для подачи питания нажмите и удерживайте кнопку питания, пока не загорится индикатор оставшегося заряда аккумулятора. Чтобы прекратить подачу питания, нажмите и удерживайте кнопку питания, пока индикатор оставшегося заряда аккумулятора не погаснет.

► **Рис.4:** 1. Кнопка питания 2. USB-порт

ПРИМЕЧАНИЕ: Фактическая выходная сила тока может отличаться в зависимости от типа подключенного устройства USB.

ПРИМЕЧАНИЕ: Мощность аккумулятора расходуется, когда нажата кнопка питания. Держите выключатель отключенным, когда он не используется.

ПРИМЕЧАНИЕ: При обеспечении питания нескольких устройств USB по очереди после отключения каждого устройства подождите около 10 секунд, прежде чем подключить следующее.

ОБСЛУЖИВАНИЕ

ПРИМЕЧАНИЕ: Запрещается использовать бензин, растворители, спирт и другие подобные жидкости. Это может привести к обесцвечиванию, деформации и трещинам.

ПРИМЕЧАНИЕ: Не мойте аккумулятор водой.

- Для удаления пыли, грязи, масла, смазки и т. д. используйте чистую сухую ткань или тряпку, смоченную в мыльной воде, а затем выжуйте.
- Храните аккумулятор в месте, защищенном от слишком высоких или низких температур и влаги.

Для обеспечения БЕЗОПАСНОСТИ и НАДЕЖНОСТИ оборудования ремонт, любое другое техобслуживание или регулировку необходимо производить в уполномоченных сервис-центрах Makita или сервис-центрах предприятия с использованием только сменных частей производства Makita.

ТЕХНИКАЛЫҚ СИПАТТАМАЛАРЫ

| | |
|--|---|
| USB порты | 5 В ТТ, 1,5 А, С түрі |
| Номиналды кернеу / Номиналды қуат (ішкі аккумулятор) | 3,6 В ТТ / 16,75 А-сар |
| Зарядтау уақыты | 5 В / 1,0 А: 14 сағат 5 В / 1,5 А: 12 сағат 5 В / 2,4 А: 10 сағат |
| Өлшемдері (Ұ x Е x Б) | 128 мм x 74,5 мм x 25 мм (5" x 2-15/16" x 1") |
| Салмағы | 0,37 кг (0,82 фунт) |

⚠️ЕСКЕРТУ: Өнімдерді көрсетілген аккумуляторлармен ғана пайдаланыңыз. Кез келген басқа аккумулятор блоктарын пайдалану жарақат алу мен өрт шығу қаупін тудыруы мүмкін.

Белгілер

Өнім үшін келесі белгілердің кейбіреуі пайдаланылады. Пайдалану алдында олардың мағынасын түсініп алыңыз.



Пайдалану жөніндегі нұсқаулықты оқып шығыңыз.



Li-ion

Тек ЕО елдеріне арналған Жабдықтау қауіпті құрамдас бөлшектері болуына байланысты, электрлік және электрондық жабдықтаулардың, аккумуляторлар мен батареялардың қалдықтары қоршаған ортаға және адам денсаулығына кері әсерін тигізуі мүмкін. Электрлік және электрондық құрылғыларды немесе батареяларды тұрмыстық қалдықтармен бірге тастауға болмайды! Электрлік және электрондық жабдықтаулардың қалдықтары және аккумуляторлар мен батареялар және аккумуляторлар мен батареялардың қалдықтары, сондай-ақ олардың ұлттық заңнамаға бейімделуі туралы Еуропалық директиваға сәйкес, электрлік жабдықтаулардың, батареялардың және аккумуляторлардың қалдықтары бөлек жиналуы және қоршаған ортаны қорғау ережелеріне сәйкес жұмыс істейтін тұрмыстық қалдықтарды жинау пунктінде жеткізілуі керек. Бұл жабдықтау орналастырылған аяқас сызықпен сызылған дөңгелекті қоқыс жәшігінің белгісі арқылы көрсетіледі.



Аккумуляторды суға тигізбеңіз немесе жаңбыр астында қалдырмаңыз.



Аккумуляторды отқа лақтырмаңыз



Аккумуляторды қысқа тұйықтауға болмайды.

ҚАУІПСІЗДІК БОЙЫНША ЕСКЕРТУЛЕР

⚠️ЕСКЕРТУ: Қолданар алдында осы аккумулятормен бірге қолданылатын Makita өнімінің нұсқаулығын оқып шығыңыз.

⚠️ЕСКЕРТУ: Аккумуляторды Makita компаниясы көрсеткен өнімдермен ғана пайдаланыңыз. Аккумуляторды үйлеспейтін өнімдермен пайдалану өртке, қызып кетуге, жарылысқа немесе электролиттің ағуына себеп болуы мүмкін.

⚠️САҚ БОЛЫҢЫЗ: Аккумулятор құлап қалмауы үшін, оның бау тесігіне бауды бекітіңіз.

Электрлік қауіпсіздік

- Сымды және аккумуляторды дымқыл немесе лас қолыңызбен ұстамаңыз.
- Зақымдалған USB кабелін пайдаланбаңыз.
- Қуат сымын дұрыс пайдаланыңыз. Тасымалдау, тарту немесе қуат көзінен ажырату үшін қуат сымын пайдалануға болмайды. Қуат сымын ыстық, май және өткір иектерге жақындатпаңыз.
- Аккумулятор қуаты беріліп жатқан кезде, ешбір сымды ажыратулы күйде қалдыруға болмайды. Кішкентай балалар ашаны ауыздарына салып, жарақат алуы мүмкін.
- USB қуат көзі портына шеге, сым немесе басқа да заттарды салуға болмайды. Әйтпесе қысқа тұйықталу пайда болып, түтін немесе өрт туғызуы мүмкін.
- Қуат көзін USB портына қосуға болмайды (USB қуат адаптерін зарядтау үшін пайдаланған жағдайды қоспағанда). USB порты тек төмен кернеулі құрылғыларды зарядтауға арналған. Төмен кернеулі құрылғыны зарядтамайтын кезде, USB портын әрдайым қақпақпен жабыңыз. Әйтпесе өрт шығу қаупі бар.
- Аккумулятор блогын өндіруші ұсынған зарядтау құрылғысымен зарядтаңыз. Бір зарядтау құрылғысымен үйлесімді аккумулятор блогын басқа зарядтау құрылғысымен зарядтаудан өрт қаупі туындауы мүмкін.
- Жабдықтау тек көрсетілген аккумулятор блоктарымен ғана пайдаланыңыз. Кез келген басқа аккумулятор блоктарын пайдалану жарақат алу мен өрт шығу қаупін тудыруы мүмкін.

9. Аккумулятор блогын пайдаланбаған кезде, оны қағаз қыстырғыштар, тиындар, кілттер, шегелер, бұрандалар сияқты металл заттар мен бір клеммадан екіншісіне қосылыс жасау мүмкін басқа шағын металл заттардан аулақ ұстаңыз. Аккумулятор клеммаларының қысқа тұйықталуы күйік шалуға немесе өртке әкеп соғуы мүмкін.
10. Дұрыс пайдаланбаған кезде аккумулятордан сұйықтық ағуы мүмкін; тиіп кетпеуге тырысыңыз. Егер абайсызда тиіп кетсеңіз, сумен шайыңыз. Егер сұйықтық көзге тиген болса, медициналық көмекке жүгініңіз. Аккумулятордан шыққан сұйықтық тітіркену немесе күйік шалуға себеп болуы мүмкін.
11. Аккумулятор немесе аккумулятормен бірге пайдаланылатын жабдық зақымдалған немесе өзгертілген болса, оларды пайдаланбаңыз. Зақымдалған немесе өзгертілген аккумулятор немесе жабдық өрт, жарылыс немесе жарақат алу қаупіне әкелетін күтпеген жағдайлар тудыруы мүмкін.
12. Аккумулятор блогын немесе құралды оттың не шамадан тыс жоғары температура шығаратын заттың жанына қоймаңыз. Отқа түссе немесе температура 130 °C-тан жоғары болса, жарылуы мүмкін.
13. Зарядтауға қатысты нұсқаулардың барлығын орындаңыз және аккумулятор блогын нұсқауларда көрсетілген температура ауқымынан тыс зарядтамаңыз. Дұрыс зарядталмаса немесе көрсетілген ауқымнан тыс температурада зарядталса, аккумулятор зақымдалуы және өрт шығу қаупі артуы мүмкін.
14. Жөндеу жұмыстарын білікті маман тек тиісті қосалқы бөлшектерді пайдалана отырып орындауы тиіс. Бұл өнімнің қауіпсіздігін қамтамасыз етеді.
15. Құрылғыны немесе аккумулятор жинағын пайдалану және күтім көрсету нұсқауларында сипатталғаннан басқа жолмен өзгертуге немесе жөндеуге әрекет етпеңіз.
16. Өрт шығу және күйіп қалу қаупі бар. Ашуға болмайды, мыжуға болмайды, мынадан артық қыздыруға болмайды (өндіруші белгілеген максималды температура) немесе өртеуге болмайды. Өндірушінің нұсқауларын орындаңыз.
3. Егер аккумулятор картридждің пайдалану уақыты бірталай қысқарған болса, пайдалануды дереу тоқтатыңыз. Бұл қызып кету, ықтимал күйіктер немесе тіпті жарылыс қаупін тудыруы мүмкін.
4. Егер электролит көзіңізге тиген болса, көзіңізді таза сумен шайыңыз және дереу медициналық көмекке жүгініңіз. Бұл көру қабілетінен айырылуға әкеп соқтыруы мүмкін.
5. Аккумуляторды қысқа тұйықтауға болмайды:
 - (1) Клеммаларды кез келген ток өткізгіш материалдарға тигізбеңіз.
 - (2) Аккумулятордың ішінде шегелер, тиындар, т.б. басқа металл заттары бар контейнерде сақтамаңыз.
 - (3) Аккумуляторды суға салмаңыз немесе жаңбыр астында қалдырмаңыз.
 Аккумулятор түйіспелерінің тұйықталуы үлкен ток ағынының пайда болуына, қызып кетуге, ықтимал күйіктерге және тіпті бұзылуға себеп болуы мүмкін.
6. Құралды және аккумуляторды температурасы 50 °C (122 °F) шамасынан асатын жерлерде сақтамаңыз және пайдаланбаңыз.
7. Аккумулятор қатты зақымдалған немесе толығымен тозған болса да, оны отқа жақпаңыз. Аккумулятор отта жарылып кетуі мүмкін.
8. Аккумуляторды тесуге, басуға, лақтыруға, құлатуға немесе оны қатты затпен соғуға болмайды. Бұл әрекеттер өрт, шамадан тыс қызу немесе жарылу жағдайларына алып келуі мүмкін.
9. Зақымдалған аккумуляторды пайдаланбаңыз.
10. Жинаққа кіретін литий-ионды аккумуляторлар денсаулыққа және қоршаған ортаға зиянды заттар заңнамасы талаптарына сәйкес қарастырылады. Коммерциялық тасымалдау үшін, мысалы, үшінші тараптар, экспедиторлар үшін қаптамада және таңбалауда арнайы талаптар сақталуы тиіс. Жіберілетін өнімді дайындау үшін қауіпті заттар бойынша сарапшы маманмен кеңесу керек. Сонымен қатар ұлттық ережелерді де толық қарап шығыңыз. Ашық түйіспелерді жауып, аккумуляторды қаптамаға қозғалмайтындай етіп орналастырыңыз.

Аккумуляторға арналған маңызды қауіпсіздік нұсқаулары

1. Аккумуляторды пайдаланбас бұрын, (1) аккумуляторға арналған зарядтау құрылғысындағы, (2) аккумулятордағы және (3) аккумуляторды пайдаланатын өнімдегі барлық нұсқаулар мен ескерту белгілерін оқып шығыңыз.
2. Аккумуляторды бөлшектемеңіз немесе өзіңіз ашып жөндемеңіз. Ол өрт, шамадан тыс қызу немесе жарылу жағдайларына алып келуі мүмкін.
11. Аккумуляторды көдеге жаратқан кезде оны құралдан шығарып алып, қауіпсіз жерде көдеге жаратыңыз. Аккумуляторды көдеге жаратуға қатысты жергілікті ережелерді орындаңыз.
12. Аккумуляторларды тек Makita компаниясы көрсеткен өнімдермен бірге пайдаланыңыз. Аккумуляторларды үйлесімді емес өнімдерге орнату өртке, қызып кетуге, жарылысқа немесе электролит ағуына әкеп соқтыруы мүмкін.

13. Егер құрал ұзақ уақыт бойы пайдаланылмайтын болса, құралдағы аккумуляторды алып тастау керек.
14. Пайдалану кезінде және пайдаланғаннан кейін, аккумулятор қызып, күйікке немесе төмен температуралы күйікке әкелуі мүмкін. Ыстық аккумуляторды ұстаған кезде сақ болыңыз.
15. Құралдың клеммасын пайдаланғаннан кейін, оны бірден ұстамаңыз, ол күйге себеп болатындай ыстық болуы мүмкін.
16. Аккумулятордың клеммаларына, саңылауларына және ойықтарына жоңқа, шаң немесе кірдің тұрып қалуына жол бермеңіз. Бұл құралдың немесе аккумулятордың сынуына немесе өнімділігінің нашарлауына әкелуі мүмкін.
17. Егер құрал жоғары вольтты электрлік қуат желілері жанында пайдалануға жарамды болмаса, аккумуляторды жоғары вольтты электрлік қуат желілерінің жанында пайдаланбаңыз. Бұл құралдың немесе аккумулятордың істен шығуына немесе сынуына әкелуі мүмкін.
18. Аккумуляторды балалардан аулақ ұстаңыз.

ОСЫ НҰСҚАУЛАРДЫ САҚТАҢЫЗ.

Аккумулятордың максималды қызмет ету мерзімін сақтау бойынша кеңестер

1. Аккумулятор қуаты толығымен отырмас бұрын зарядтаңыз. Құралдың қуаты азайғанын байқаған кезде, оның жұмысын тоқтатып, аккумуляторды зарядтаңыз.
2. Толығымен зарядталған аккумуляторды ешқашан қайта зарядтамаңыз. Артық зарядтау аккумулятордың қызмет ету мерзімін қысқартады.
3. Аккумуляторды 10 °C - 40 °C (50 °F - 104 °F) бөлме температурасында зарядтаңыз. Зарядтамас бұрын, аккумуляторды суытыңыз.
4. Аккумуляторды пайдаланбаған уақытта оны құралдан немесе зарядтау құрылғысынан алып тастаңыз.
5. Егер аккумуляторды ұзақ уақыт бойы (алты айдан артық) пайдаланбаған болсаңыз, оны зарядтаңыз.

БӨЛШЕКТЕР СИПАТТАМАСЫ

Бұл аккумуляторды төмендегі Makita өнімдерінде пайдалануға болады:

► Сурет1

| Топ | Өнім атауы | Модель |
|-----|-------------------------|--|
| А | Желдеткіші бар күрте | DFJ206 / DFJ207 / DFJ210 / DFJ211 / DFJ212 / DFJ213 / DFJ214 / DFJ216 / DFJ304 / DFJ305 / DFJ310 / DFJ311 / DFJ405 / DFJ407 / DFJ410 / DFJ411 / DFJ416 |
| | Желдеткіші бар жилет | DFV210 |
| | Жылытқышы бар күрте | CJ105D / CJ106D / DCJ205 / DCJ206 |
| | Жылытқышы бар жилет | CV102D / DCV202 |
| | Жылытқышы бар көрпе | CB100D / DCB200 |
| В | Желдеткіші бар күрте | DFJ212A / DFJ213A / DFJ214A / DFJ216A / DFJ312A / DFJ416A |
| | Желдеткіші бар жилет | DFV210A / DFV214A / DFV215A |
| | Жылытқышы бар іш көйлек | DCX200 / DCX201 |

1. Қуат деңгейінің индикаторы

Желдеткіші бар күрте/кеудешені пайдаланған кезде, қуат деңгейі көрсетіледі.

ЕСКЕРТПЕ: Жоғарыда көрсетілген А тобының күртелерін/кеудешелерін пайдаланатын болсаңыз, олардың желдеткіш блогында 3 қадамдық басқару жүйесі қолданылатындықтан, қуат деңгейінің 4-индикаторы жанбайды.

ЕСКЕРТПЕ: Жылытқышы бар киімді пайдаланатын болсаңыз, қуат деңгейінің 4-индикаторы ғана жанады.

2. Аккумулятор қуатының индикаторы

Аккумуляторда қалған қуат деңгейі көрсетіледі.

3. Қуат түймесі

Қосу үшін қуат деңгейінің индикаторы жанғанша қуат түймесін басып тұрыңыз.

Желдеткіші бар күрте/кеудешенің қуат деңгейін өзгерту үшін, қуат қосылған кезде қуат түймесін жылдам басыңыз.

Өшіру үшін қуат деңгейінің индикаторы сөнгенше қуат түймесін басып тұрыңыз.

ЕСКЕРТПЕ: Жылытқышы бар киімнің жылуын өзгерту үшін қосылып тұрған жылытқышы бар киімдегі түймешікті басыңыз.

4. USB порты (қақпағымен)

USB порты аккумуляторды зарядтау үшін және сондай-ақ USB құрылғысы үшін қуат көзі ретінде пайдаланылады.

5. Электрлік розетка

Қуат беру үшін өнімдердің кабелін немесе жалғастырғыш кабельді жалғаңыз.

6. Желдеткіші бар күрте/кеудешеге арналған адаптер кабелі (қосымша керек-жарақ)

Жоғарыда көрсетілген А тобының желдеткіші бар күртесін/кеудешесін пайдаланған кезде адаптер кабелін қолданыңыз.

7. Жылытқышы бар киімнің жалғастырғыш кабелі (қосымша керек-жарақ)

Жоғарыдағы А тобына кіретін жылытқышы бар киімді пайдаланған кезде, жалғастырғыш кабельді қолданыңыз.

8. Өнімдердің розеткасы

Желдеткіші бар күртеңіз/жилеттің немесе жылытқышы бар киімнің тиісті жалғастырғыш кабелін жалғаңыз. Розетканың пішіні мен орналасқан жері өнімдеріңізге байланысты әртүрлі болады.

9. USB кабелі

Аккумуляторды зарядтауға арналған USB кабелін қолданыңыз.

ФУНКЦИОНАЛДЫҚ СИПАТТАМАСЫ

Аккумуляторды зарядтау

▲САҚ БОЛЫҢЫЗ: Зарядтау кезінде USB коннекторын аккумуляторға мықтап жалғаңыз. Бос күйде жалғау түтінге, өртке және адамның жарақат алуына себеп болуы мүмкін.

▲САҚ БОЛЫҢЫЗ: Зарядтау барысында аккумулятордың қуат ұяшығына қандай да бір жабдықты жалғамаңыз.

▲САҚ БОЛЫҢЫЗ: Зарядтағаннан кейін USB кабелін аккумулятордан ажыратыңыз.













НАЗАР САЛЫҢЫЗ: Алғаш рет қолдану алдында аккумуляторды қуаттау керек. Зауыттан жеткізілетін аккумулятордың қуаты жеткіліксіз болады, қуатталмай пайдаланылса, аккумулятордың қорғау жүйесі істеуі мүмкін.

НАЗАР САЛЫҢЫЗ: Аккумуляторға айнымалы токтан қуат алу блогы қосылған кезде, құрал немесе жабдық іске қосылмайды. Мұндай жағдайда айнымалы токтан қуат алу блогын аккумулятордан алып тастаңыз.

USB порттың қақпағын ашыңыз. Аккумулятор мен ADP07 AT қуат адаптерін (жиынтықпен бірге жеткізілмейді) немесе басқа әдеттегі USB зарядтау құралын аккумулятормен бірге берілген USB кабель арқылы жалғаңыз. Әдеттегі USB зарядтау құрылғысының ұсынылған шығыс қуаты 5 В / 2,4 А немесе одан төмен болады. Осыдан кейін ADP07 AT қуат адаптерін розеткаға жалғаңыз. Зарядтап болған соң, бүкіл аккумулятор қуатының индикаторы жанып, белгілі уақыттан кейін сөнеді. AT қуат адаптерін және USB кабельді ажыратып, қақпақты жабыңыз.

► **Сурет2:** 1. ADP07 айнымалы токтан қуат алу блогы 2. BL1055В аккумуляторы 3. Қақпақ 4. USB кабелі

Индикатор шамының мағынасы

| Индикатор шамдары | | | Қалған қуат |
|---|---|---|-----------------------|
| Жанып тұру | Өшірулі | Жыпылықтау | |
|  |  |  | 100% (зарядтап болды) |
| (Шамдар белгілі бір уақыттан кейін өшеді.) | | | |
|  |  |  | 50% - 100% |
|  |  |  | 25% - 50% |
|  |  |  | 25%-дан аз |

Аккумулятордың қалған қуатын көрсету

ЕСКЕРТПЕ: Қолдану жағдайларына және қоршаған ортаның температурасына қарай көрсеткіш нақты қуаттан біршама ерекшеленуі мүмкін.

Аккумулятор ажыратылған кезде қуат түймесін басыңыз. Аккумулятор қуатының индикаторы бірнеше секунд жанып тұрады.

► **Сурет3:** 1. Аккумулятор қуатының индикаторы

Индикатор шамының мағынасы

| Индикатор шамдары | | | Қалған қуат |
|---|---|---|----------------------|
| Жанып тұру | Өшірулі | Жыпылықтау | |
|  |  |  | 50% - 100% |
|  |  |  | 25% - 50% |
|  |  |  | 10% - 25% |
|  |  |  | 10%-дан кем |
|  |  |  | Аккумулятор ақаулығы |

USB құрылғыларын қосу

▲ САҚ БОЛЫҢЫЗ: USB портымен үйлесімді құрылғыларды ғана қосыңыз. Әйтпесе бұл аккумулятордың істен шығуына себеп болуы мүмкін.

HAZAP САЛЫҢЫЗ: USB құрылғысын аккумуляторға жалғамай тұрып, әрдайым USB құрылғысындағы деректердің сақтық көшірмесін жасаңыз. Әйтпесе бұл деректеріңіздің жоғалуына себеп болуы мүмкін.

HAZAP САЛЫҢЫЗ: Аккумулятор кейбір USB құрылғыларына қуат бермеуі мүмкін.

HAZAP САЛЫҢЫЗ: Пайдаланбайтын кезде немесе зарядтаудан кейін, USB кабелін алып тастаңыз және қақпақты жабыңыз.

Бұл аккумулятор USB құрылғылары үшін сыртқы қуат көзі ретінде қызмет атқара алады.

Қақпақты ашып, USB кабелін аккумулятордың USB портына жалғаңыз. Содан кейін кабельдің екінші ұшын құрылғыға жалғаңыз. Қуат беру үшін, қуат түймесін аккумулятор қуатының индикаторы жанғанша басып тұрыңыз. Қуат беруді тоқтату үшін, қуат түймесін аккумулятор қуатының индикаторы сөнгенше басып тұрыңыз.

► **Сурет4:** 1. Қуат түймесі 2. USB порты

ЕСКЕРТПЕ: Іс жүзіндегі шығыс кернеу қосылатын USB құрылғысына байланысты әртүрлі болады.

ЕСКЕРТПЕ: Қуат түймесі қосулы кезде аккумулятор қуаты жұмсалады. Құрылғыны пайдаланбаған кезде ауыстырып-қосқышты әрдайым өшіріп жүріңіз.

ЕСКЕРТПЕ: Қатарынан бірнеше USB құрылғысын зарядтау кезінде келесі құрылғыны зарядтауды бастамай тұрып, алдыңғы құрылғы ажыратқаннан кейін шамамен 10 секунд күтіңіз.

ТЕХНИКАЛЫҚ ҚЫЗМЕТ КӨРСЕТУ

HAZAP САЛЫҢЫЗ: Жанармайды, бензинді, сұйылтқышты, спиртті немесе соған ұқсас заттарды ешқашан пайдаланбаңыз. Нәтижесінде түссіздену, бүліну немесе жарықтар пайда болуына әкелуі мүмкін.

HAZAP САЛЫҢЫЗ: Аккумуляторды сумен жууға болмайды.

- Кірді, шаңды, майды және басқа да қалдықтарды сабынды суға батырылған және жақсылап сығылған таза және құрғақ шүберекпен сүртіп алыңыз.
- Аккумуляторды шамадан тыс жылу, суық немесе ылғалдың әсері тимейтін жерде ұстаңыз.

Өнімнің ҚАУІПСІЗДІГІ мен СЕΝІМДІЛІГІН қамтамасыз ету үшін, жөндеу жұмыстары, кез келген басқа техникалық қызмет көрсету немесе реттеу әрдайым Makita қосалқы бөлшектерін пайдалану арқылы Makita компаниясының өкілетті немесе зауыттық қызмет көрсету орталықтары тарапынан орындалуы керек.

规格

| | |
|------------------|---|
| USB端口 | D.C. 5 V, 1.5 A, C型 |
| 额定电压/额定容量 (内置电池) | D.C. 3.6 V/16.75 Ah |
| 充电时间 | 5 V/1.0 A: 14小时 5 V/1.5 A: 12小时 5 V/2.4 A: 10小时 |
| 尺寸 (长 × 宽 × 高) | 128 mm x 74.5 mm x 25 mm (5" x 2-15/16" x 1") |
| 重量 | 0.37 kg (0.82 lbs) |

警告： 这些产品仅可使用指定的专用电池。使用其他类型的电池组可能会导致人身伤害或起火。

符号

本产品使用以下符号。在使用前请务必理解其含义。



阅读使用说明书。



仅限于欧盟国家

由于本设备中包含有害成分，因此废弃的电气和电子设备、蓄电池和普通电池可能会对环境和人体健康产生负面影响。请勿将电气和电子工具或电池与家庭普通废弃物放在一起处置！

根据欧洲关于废弃电气电子设备、蓄电池和普通电池的指令及其国家层面的修订法案，废弃的电气设备、普通电池和蓄电池应当单独存放并递送至城市垃圾收集点，根据环保法规进行处置。

此规定由标有叉形标志的带轮垃圾桶符号表示。



不得将电池置于水中或使其淋雨。



请勿将电池抛入火中。



请勿使电池短路。

安全警告

警告： 使用前，请务必阅读采用本电池的Makita（牧田）产品使用说明书。

警告： 仅将本电池用于Makita（牧田）指定的产品。将电池用于不兼容的产品会导致起火、过热、爆炸或电解液泄漏。

小心： 在电池的挂绳孔上连接一根挂绳，防止其掉落。

电气安全

1. 不得用潮湿或油腻的手处理导线和电池。
2. 请勿使用损坏的USB电线。
3. 请勿滥用导线。请勿用导线携带、拖拽或插拔工具。避免使导线受热、沾染油脂和碰到尖锐的边缘。
4. 电池供电时，不得断开任何导线。幼小儿童可能会将带电插头放入口中并导致受伤。
5. 不得将钉子、导丝或其他物件插入USB供电端口。否则可能引起短路，可能导致冒烟或起火。
6. 请勿将电源连接至USB端口（除非和USB电源适配器连接用于充电）。USB端口仅用于给低压设备充电。未给低压设备充电时，务必盖上USB端口。否则会有火灾危险。
7. 请使用制造商推荐的充电器给电池组充电。采用其他类型的充电器为适用于某一类型充电器的电池组充电时，可能会导致起火。
8. 这些工具仅可使用指定的专用电池组。使用其他类型的电池组可能会导致人身伤害或起火。
9. 不使用电池组时，请将其放置在远离纸夹、硬币、钥匙、钉子、螺丝或其他小型金属物体的地方。这些物体可能会使电池端子短路。电池端子短路可能会导致灼伤或起火。

10. 过度使用时，电池中可能溢出液体。请避免接触电池漏液。如果意外接触到电池漏液，请用水冲洗。如果液体接触到眼睛，请就医。电池漏液可能会导致过敏发炎或灼伤。
11. 若电池或其搭配使用的工具已损坏或经过改装，请勿继续使用。已损坏或改装过的电池或工具可能产生无法预测的结果，由此可能导致起火、爆炸或人员伤害。
12. 避免电池组暴露于火焰或高温下。暴露于火或高于130°C的高温中可能导致爆炸。
13. 遵循所有充电说明，请勿在说明书中指定的温度范围之外给电池组充电。不正确充电或在指定的温度范围外充电可能会损坏电池并增加着火的风险。
14. 由具备必要资质的专业维修人员进行维修并只使用与原部件相同的更换部件。这样可确保产品的安全性。
15. 除非在使用和维护说明中另有指示，否则请勿改装或尝试维修工具或电池组。
16. 起火和灼伤风险。请勿打开、挤压、使温度高于（制造商指定的最高温度）或焚烧。请遵循制造商的说明。
9. 请勿使用损坏的电池。
10. 本工具附带的锂离子电池需符合危险品法规要求。
第三方或转运代理等进行商业运输时，应遵循包装和标识方面的特殊要求。有关运输项目的准备作业，咨询危险品方面的专业人士。同时，请遵守可能更为详尽的国家法规。
请使用胶带保护且勿遮掩表面的联络信息，并牢固封装电池，使电池在包装内不可动。
11. 丢弃电池时，需将其从工具中取出并在安全区域进行处置。关于如何处理废弃的电池，请遵循当地法规。
12. 仅将电池用于Makita（牧田）指定的产品。将电池安装至不兼容的产品会导致起火、过热、爆炸或电解液泄漏。
13. 如长时间未使用工具，必须将电池从工具内取出。
14. 使用工具期间以及使用工具之后，电池温度可能较高，易引起灼伤或低温烫伤。处理高温电池时请小心操作。
15. 在使用工具后请勿立即触碰工具的端子，否则可能引起灼伤。
16. 避免锯屑、灰尘或泥土卡入电池的端子、孔口和凹槽内。否则可能导致工具或电池性能下降或故障。
17. 除非工具支持在高压电源线路附近使用，否则请勿在高压电源线路附近使用电池。否则可能导致工具或电池故障或失常。
18. 确保电池远离儿童。

关于电池的重要安全注意事项

1. 在使用电池之前，请仔细阅读所有的说明以及（1）电池充电器，（2）电池，以及（3）使用电池的产品上的警告标记。
2. 请勿拆卸或改装此电池。否则可能引起火灾、过热或爆炸。
3. 如果机器运行时间变得过短，请立即停止使用。否则可能会导致过热、起火甚至爆炸。
4. 如果电解液进入您的眼睛，用清水将其冲洗干净并立即就医。否则可能会导致视力受损。
5. 请勿使电池短路：
 - (1) 请勿使任何导电材料碰触到端子。
 - (2) 避免将电池与其他金属物品如钉子、硬币等放置在同一容器内。
 - (3) 不得将电池置于水中或使其淋雨。电池短路将产生大的电流，导致过热，并可能导致起火甚至击穿。
6. 请勿在温度可能达到或超过50°C (122°F) 的场所存放以及使用工具和电池。
7. 即使电池已经严重损坏或完全磨损，也不得焚烧电池。否则，电池会在火中爆炸。
8. 请勿对电池射钉，或者切削、挤压、抛掷、掉落电池，又或者用硬物撞击电池。否则可能引起火灾、过热或爆炸。

请保留此说明书。

保持电池最大使用寿命的提示

1. 在电池电量完全耗尽前及时充电。发现工具电量较低时，请停止操作工具，并对电池充电。
2. 切勿对已充满电的电池进行二次充电。过度充电将缩短电池的使用寿命。
3. 请在10°C - 40°C (50°F - 104°F) 的室温条件下对电池充电。请待灼热的电池冷却后再充电。
4. 不使用电池时，请将其从工具或充电器上拆除。
5. 如果电池长时间（超过六个月）未使用，请对其充电。

部件说明

此电池可用于以下Makita（牧田）产品。

► 图片1

| 组类 | 产品名称 | 型号 |
|----|--------|--|
| A | 风扇夹克 | DFJ206 / DFJ207 / DFJ210 / DFJ211 / DFJ212 / DFJ213 / DFJ214 / DFJ216 / DFJ304 / DFJ305 / DFJ310 / DFJ311 / DFJ405 / DFJ407 / DFJ410 / DFJ411 / DFJ416 |
| | 冷风马甲 | DFV210 |
| | 发热保暖外套 | CJ105D / CJ106D / DCJ205 / DCJ206 |
| | 电热背心 | CV102D / DCV202 |
| | 电热毯 | CB100D / DCB200 |
| B | 风扇夹克 | DFJ212A / DFJ213A / DFJ214A / DFJ216A / DFJ312A / DFJ416A |
| | 冷风马甲 | DFV210A / DFV214A / DFV215A |
| | 电热衬衣 | DCX200 / DCX201 |

1. 电量指示灯

当使用风扇夹克/背心时，会显示电量。

注：当使用以上列表中的A组风扇夹克/背心时，由于其风扇组件采用3级控制方式，因此电量指示灯4不会点亮。

注：当使用电热服饰时，只有电量指示灯4会点亮。

2. 电池电量指示灯

显示剩余的电池电量。

3. 电源按钮

若要开启，按住电源按钮直到电量指示灯点亮。

若要更改风扇夹克/背心的电量水平，只需在打开电源的状态下按下电源按钮。

如需关闭，按住电源按钮直到电量指示灯熄灭。

注：若要更改电热服饰的发热量，请在其通电时按下电热服饰上的按钮。

4. USB端口（带盖）

USB端口用于为电池充电，也作为USB设备的电源输出。

5. 电源插座

连接产品的电缆或适配器电缆以供电。

6. 风扇夹克/背心的适配器电缆（选购附件）

当使用以上列表中的A组风扇夹克/背心时，请搭配使用适配器电缆。

7. 电热服饰的适配器电缆（选购附件）

当使用以上列表中的A组电热服饰时，请搭配使用适配器电缆。

8. 产品插口

为风扇夹克/背心或电热服饰连接合适的适配器电缆。插口的形状和位置因产品而异。

9. USB电缆

使用USB电缆给电池充电。

功能描述

给电池充电

⚠小心：充电时，将USB连接头牢固插入电池内。松动的连接可导致冒烟、着火和人身伤害风险。

⚠小心：充电过程中，请勿将任何工具连接至电池的电源插口内。

⚠小心：充电完成后，务必从电池上拔下USB电缆。





注意：初次使用前请务必给电池充电。出厂时的电池电量不足，如果不充电就使用，电池保护系统可能会启动。

注意：电源适配器与电池相连时，工具或机器不会启动。此时须将电源适配器从电池上移除。

打开USB端口盖。用和电池一同提供的USB电缆连接电池和电源适配器ADP07（未包含）或其他通用USB充电器。推荐通用USB充电器输出规格为5 V/2.4 A或以下。然后将电源适配器ADP07连接到电源。充电完成后，所有电池电量指示灯均亮起，然后在一段时间后熄灭。拔出电源适配器并断开USB电缆，然后关上护盖。

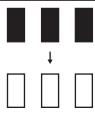
► **图片2:** 1. 电源适配器ADP07 2. 电池BL1055B 3. 护盖 4. USB电缆

指示灯含义

| 指示灯 | | | 剩余电量 |
|--|---------|---------|----------------|
| ■ 点亮 | □ 熄灭 | ▣ 闪烁 | |
|  (一段时间后指示灯熄灭。) | | | 100% (充电完成) |
|  | | | 50%至100% |
|  | | | 25%至50% |
|  | | | 小于25% |





显示电池的剩余电量

注: 在不同的使用条件及环境温度下，指示灯所示电量可能与实际情况略有不同。

在电池被拔出的同时，按下电源按钮。电池电量指示灯将亮起数秒。

► **图片3:** 1. 电池电量指示灯

指示灯含义

| 指示灯 | | | 剩余电量 |
|---|---------|---------|----------|
| ■ 点亮 | □ 熄灭 | ▣ 闪烁 | |
|  | | | 50%至100% |
|  | | | 25%至50% |
|  | | | 10%至25% |
|  | | | 小于10% |
|  | | | 电池异常 |

连结USB设备

小心: 只能连接与USB端口兼容的设备。否则可能会导致电池发生故障。

注意: 在连接USB设备至电池前，应始终先备份USB设备的数据。否则可能会导致数据丢失。

注意: 电池可能不会给某些USB设备供电。

注意: 不使用时或充电后，取下USB电缆并盖好盖子。

此电池可用作USB设备的外接电源。

打开电池的USB端口盖，并将USB电缆连接至电池的USB端口。然后将电缆的另一端连接至设备。如需供电，按住电源按钮直到电池电量指示灯亮起。如需停止供电，按住电源按钮直到电池电量指示灯熄灭。

► **图片4:** 1. 电源按钮 2. USB端口

注: 实际输出电流因连接的USB设备不同而变化。

注: 开启电源按钮后会消耗电池电量。因此不使用时，务必关闭开关。

注: 连续给多个USB设备供电时，在前一设备断开连接后等待约10秒后再连接下一设备。

保养

注意: 切勿使用汽油、苯、稀释剂、酒精或类似物品清洁工具。否则可能会导致工具变色、变形或出现裂缝。

注意: 请勿用水清洗电池。

- 用洁净干布或蘸了肥皂水并拧干的布擦去脏污、灰尘、油脂等。
- 将电池存放在非极端冷、热或潮湿的环境中。

为了保证产品的安全与可靠性，维修、任何其他维修保养或调节需由Makita（牧田）授权的或工厂维修服务中心完成。务必使用Makita（牧田）的替换部件。

規格

| | |
|------------------|---|
| USB 連接埠 | D.C. 5 V · 1.5 A · C 型 |
| 額定電壓／額定容量 (內部電池) | D.C. 3.6 V / 16.75 Ah |
| 充電時間 | 5 V / 1.0 A : 14 小時 5 V / 1.5 A : 12 小時 5 V / 2.4 A : 10 小時 |
| 尺寸 (長 × 寬 × 高) | 128 mm x 74.5 mm x 25 mm (5" x 2-15/16" x 1") |
| 重量 | 0.37 kg (0.82 lbs) |

警告： 僅限使用專門設計的電池操作本產品。使用任何其他電池組可能會造成人員受傷及火災。

符號

本產品使用下列部分符號。使用前，請務必理解其含義。



請仔細閱讀使用說明書。



僅用於歐盟國家

由於本設備中存有危險組件，廢棄電氣與電子設備、蓄電池與電池可能會對環境與人體健康產生負面影響。

請勿將電氣與電子器具或電池和家庭廢棄物一同處理！

根據針對廢棄電氣與電子設備、蓄電池與電池及廢棄蓄電池與電池制訂的歐洲指令及其對本國法律的修改版，應依照環境保護法規個別存放廢棄電氣設備、電池與蓄電池，並將其送至都市垃圾獨立回收點。

這類設備會在設備上以打叉的滑輪垃圾桶作為符號標示。



請勿將電池暴露於水或雨中。



請勿將電池丟入火中。



請勿讓電池短路。

安全警告

警告： 使用前，請務必詳閱欲搭配本電池使用的 Makita (牧田) 產品使用說明書。

警告： 此電池僅可用於 Makita (牧田) 規定產品。將電池用於非相容產品可能會導致起火、過熱、爆炸或電解液滲漏情形。

小心： 請將帶子繫在電池的帶孔，以防掉落。

電氣安全

- 請勿在雙手潮濕或沾有油脂的情形下拿取電線與電池。
- 請勿使用損壞的 USB 纜線。
- 請勿不當使用電線。搬動、拉動或拔除插頭時，切勿拉扯電線。使電線遠離熱源、油液及銳利邊緣。
- 請勿在電池供電時中斷連接任何電線。幼童可能會將通電的插頭放入口中而受傷。
- 請勿在 USB 電源埠中插入釘子、電線或其他物品。否則可能會導致短路，進而冒煙或起火。
- 請勿將電源連接至 USB 連接埠 (充電用 USB 電源轉接頭除外)。USB 連接埠僅適用於為低電壓裝置充電。沒有在為低電壓裝置充電時，請務必關上 USB 連接埠的外蓋。否則會有起火的危險。
- 請使用製造商建議的充電器為電池組充電。使用適用於某一類型電池組的充電器為其他電池組充電，可能會引起火災。
- 僅限使用專門設計的電池組操作器具。使用任何其他電池組可能會造成人員受傷及火災。
- 不使用電池組時，請將其遠離紙夾、硬幣、鑰匙、釘子、螺絲或其他小型金屬物體放置，這些物體可能會使電池端子短路。使電池端子短路可能會造成灼傷或起火。
- 使用過度時，電池液可能漏出；請避免接觸到此液體。如果意外接觸到電池漏液，請用水沖洗。如果液體接觸到眼睛，請立即就醫。電池漏液可能會導致過敏發炎或灼傷。

11. 請勿使用損壞或經改裝的電池，或與電池搭配使用的器具。損壞或經改裝的電池或器具可能會出現無法預料的運作情形，而引發火災、爆炸或人員受傷風險。
12. 請勿將電池組暴露於火源或高溫環境。暴露於火源或 130 °C 以上的高溫可能會發生爆炸。
13. 請遵守所有充電說明，並勿於說明中指定之溫度範圍外為電池組充電。以錯誤的方式或於指定之溫度範圍外進行充電，可能會損壞電池，並增加火災風險。
14. 僅可由合格維修人員使用相同的更換零件進行維修。如此可確保維持產品的安全性。
15. 除使用和注意事項說明中的指示外，請勿改裝或嘗試維修器具或電池組。
16. 有起火及燙傷風險。請勿開啟、輾壓、於上方加熱（製造商規定的最高溫度）或焚燒。務必遵守製造商指示。
10. 本工具附帶的鋰離子電池需符合危險品法規要求。
第三方或轉運代理在進行商業運輸時，應遵循包裝和標識方面的特殊要求。有關運輸項目的準備作業，諮詢危險品方面的專業人士。同時，請遵守可能更詳盡的國家法規。
請使用膠帶保護且勿遮掩表面的聯絡資訊，並牢固封裝電池，使電池在包裝內不可動。
11. 棄置電池時，請將其從工具取出，並棄置於安全場所。關於如何處理廢棄的電池，請遵循當地法規。
12. 電池僅可用於 **Makita**（牧田）規定產品。將電池裝入非相容產品中可能會導致起火、過熱、爆炸或電解液滲漏情形。
13. 若工具長期間不使用，電池須從工具移出。
14. 使用期間和之後，電池可能會發燙，因而造成燙傷或低溫灼傷。處理發燙的電池時，請多加小心。

電池重要安全須知

1. 使用電池之前，請閱讀：(1) 電池充電器、(2) 電池和 (3) 使用電池之產品上的所有指示說明和注意標示。
2. 請勿拆解或改裝電池。以免引發火災、過熱或爆炸。
3. 如果工具運行時間極短，請立即停止使用。否則可能會導致過熱、起火甚至爆炸。
4. 如果電解液進入眼睛，請立即用清水沖洗並就醫。這種情況可能會導致失明。
5. 請勿使電池短路：
 - (1) 請勿用任何導電材料觸碰電池端子。
 - (2) 避免將電池與釘子、硬幣等金屬物品存放在同一容器中。
 - (3) 請勿將電池暴露於水或雨中。電池短路會產生較大的電流、導致過熱並可能引起起火甚至擊穿。
6. 請勿在溫度可能達到或超過 50 °C (122 °F) 的場所存放及使用工具和電池。
7. 請勿焚燒電池，即使其已嚴重損壞或徹底磨損。否則電池會在火中爆炸。
8. 請勿釘牢、切割、輾壓、丟擲、摔落電池，或使電池撞擊硬物。這類行為可能會引發火災、過熱或爆炸。
9. 請勿使用損壞的電池。

15. 使用後請勿立即觸碰工具的端子，因為端子溫度極高，足以造成燙傷。
16. 請勿讓碎屑或塵土卡在電池的端子、孔洞和溝槽。以免造成工具或電池性能下降或故障。
17. 除非工具支援在高電壓電氣線路附近使用，否則請勿在高電壓電氣線路附近使用電池。以免造成工具或電池失常或故障。
18. 將電池置於孩童無法觸及之處。

妥善保存這些手冊。

保持電池最大使用壽命的提示

1. 要在電池完全放電前對其充電。當發現工具動力不足時，務必停止使用工具並對電池進行充電。
2. 切勿對已經充滿的電池再次充電。過度充電會縮短電池的使用壽命。
3. 請在 10 °C - 40 °C (50 °F - 104 °F) 的室溫環境下對電池充電。請在充電前使處於高溫狀態的電池冷卻。
4. 不使用電池時，請將其從工具或充電器取下。
5. 如果電池長時間（超過六個月）未使用，請為其充電。

部件說明

此電池可用於下列 Makita（牧田）產品。

► 圖片1

| 類別 | 產品名稱 | 型號 |
|----|--------|--|
| A | 風扇外套 | DFJ206 / DFJ207 / DFJ210 / DFJ211 / DFJ212 / DFJ213 / DFJ214 / DFJ216 / DFJ304 / DFJ305 / DFJ310 / DFJ311 / DFJ405 / DFJ407 / DFJ410 / DFJ411 / DFJ416 |
| | 風扇背心 | DFV210 |
| | 發熱保暖外套 | CJ105D / CJ106D / DCJ205 / DCJ206 |
| | 發熱保暖背心 | CV102D / DCV202 |
| | 電熱毯 | CB100D / DCB200 |
| B | 風扇外套 | DFJ212A / DFJ213A / DFJ214A / DFJ216A / DFJ312A / DFJ416A |
| | 風扇背心 | DFV210A / DFV214A / DFV215A |
| | 充電發熱衣 | DCX200 / DCX201 |

1. 功率位準指示器

使用風扇外套／背心時，會顯示功率位準。

注：若使用上述 A 類的風扇外套／背心，由於其風扇單元採 3 階控制，因此功率位準指示器 4 不會亮起。

注：若使用發熱保暖衣物，僅功率位準指示器 4 會亮起。

2. 電池電量指示燈

顯示剩餘的電池電量。

3. 電源按鈕

若要開啟，請按住電源按鈕，直到功率位準指示器亮起。

若要變更風扇外套／背心的功率位準，在電源開啟時短按電源按鈕。

若要關閉，按住電源按鈕，直到功率位準指示器熄滅。

注：若要變更發熱保暖衣物的暖度，在電源開啟時按下發熱保暖衣物上的按鈕。

4. USB 連接埠（配備外蓋）

USB 連接埠用於為電池充電，以及用作 USB 裝置的電源輸出。

5. 插座

將產品的電纜或轉接頭電纜連接至電源。

6. 風扇外套／背心用轉接頭電纜（選購配件）

使用上述 A 類風扇外套／背心時，請使用此轉接頭電纜。

7. 發熱保暖衣物用轉接頭電纜（選購配件）

使用上述 A 類發熱保暖衣物時，請使用轉接頭電纜。

8. 產品插座

對風扇外套／背心或發熱保暖衣物連接適用的轉接頭電纜。插座的形狀和位置視產品而異。

9. USB 纜線

使用 USB 纜線為電池充電。

功能描述

為電池充電

⚠️小心：充電時，請將 **USB 接頭確實** 插入電池。連接鬆脫可能導致冒煙、起火和人員受傷。

⚠️小心：充電期間，請勿將任何器具連接至電池的電源插座。

⚠️小心：完成充電後，務必從電池拔除 **USB 纜線**。

注意：第一次使用前，務必對電池充電。電池在出廠時沒有進行完全充電，因此如果沒有充電就使用，電池保護系統可能會作用。

注意：電源供應器連接至電池時，工具或機器無法啟動。在此情況下，請從電池拆下電源供應器。

電池不可以同時充電與放電。

開啟 **USB 連接埠** 的外蓋。使用電池隨附的 **USB 纜線**，連接電池與電源供應器 **ADP07**（未隨附）或其他一般 **USB 充電器**。一般 **USB 充電器** 的建議輸出規格為 **5V/2.4A** 以下。接著，將電源供應器 **ADP07** 插上電源。充電完成時，所有電池電量指示燈將亮起，並在一段時間後熄滅。拔下電源供應器插頭並拔除 **USB 纜線**，然後關上外蓋。

► **圖片2：** 1. 電源供應器 **ADP07** 2. 電池 **BL1055B** 3. 外蓋 4. **USB 纜線**

指示燈的意義

| 指示燈 | | | 剩餘電量 |
|-------|-------|----|---------------------------------------|
| 亮起 | 熄滅 | 閃爍 | |
| ■ | □ | ▧ | 100% (充電已結束) (指示燈在一段時間後熄滅。) |
| ■ ■ ■ | □ □ □ | | |
| ■ ■ ■ | | ▧ | 50% 至 100% |
| ■ | ▧ | □ | 25% 至 50% |
| ▧ | □ □ | | 低於 25% |

顯示電池的剩餘電量

注：根據使用條件和環境溫度，指示電量可能與實際電量有稍許不同。

拔除電池插頭時，按下電源按鈕。電池電量指示燈亮起數秒。

► **圖片3：** 1. 電池電量指示燈

指示燈的意義

| 指示燈 | | | 剩餘電量 |
|-------|-----|----|------------|
| 亮起 | 熄滅 | 閃爍 | |
| ■ | □ | ▧ | 50% 至 100% |
| ■ ■ ■ | | | |
| ■ ■ | □ | | 25% 至 50% |
| ■ | □ □ | | 10% 至 25% |
| ▧ | □ □ | | 低於 10% |
| ▧ | □ | ▧ | 電池異常 |

連接 USB 裝置

⚠️小心：僅可連接與 **USB 連接埠** 相容的裝置。否則可能會造成電池故障。

注意：將 **USB 裝置** 連接至電池前，務必先備份 **USB 裝置** 的資料。否則可能會導致資料遺失。

注意：電池可能無法為某些 **USB 裝置** 供電。

注意：不使用或充電後，請拔除 **USB 纜線** 並關上外蓋。

本電池可當成外部電源供 **USB 裝置** 使用。打開外蓋，並將 **USB 纜線** 連接至電池的 **USB 連接埠**。接著，將纜線的另一端連接至裝置。若要供應電力，按住電源按鈕，直到電池電量指示燈亮起。若要停止供電，按住電源按鈕，直到電池電量指示燈熄滅。

► **圖片4：** 1. 電源按鈕 2. **USB 連接埠**

注：實際的輸出電流視連接的 USB 裝置而異。

注：電源按鈕開啟時會持續消耗電池電量。不使用時，務必關閉開關。

注：為多部 USB 裝置連續供電時，請在斷開上一部裝置後等待約 10 秒再連接下一部裝置。

保養

注意：切勿使用汽油、苯、稀釋劑、酒精或類似物品清潔工具。否則可能會導致工具變色、變形或出現裂縫。

注意：請勿用水清洗電池。

- 用乾淨的乾布或泡過肥皂水並擰乾的布拭去髒汙、灰塵及油漬等。
- 將電池存放在不會過度高溫、低溫或潮濕的地點。

為了保證產品的安全與可靠性，任何維修或其他維修保養工作需由Makita（牧田）授權的或工廠維修服務中心來進行。務必使用Makita（牧田）的更換部件。

台灣RoHS限用物質含有量標示
請掃描右方QR Code或參考下列網址；
<https://makita.com.tw/rohs/>



生產製造商名稱：**Makita Corporation**

進口商名稱：台灣牧田股份有限公司

電話：02-8601-9898

傳真機：02-8601-2266

地址：新北市 24459 林口區文化三路二段 798 號

사양

| | |
|-----------------------|---|
| USB 포트 | D.C. 5V, 1.5A, C형 |
| 정격 전압 / 정격 용량(내장 배터리) | D.C. 3.6V / 16.75Ah |
| 충전 시간 | 5V / 1.0A: 14시간 5V / 1.5A: 12시간 5V / 2.4A: 10시간 |
| 치수(L x W x H) | 128mm x 74.5mm x 25mm (5" x 2-15/16" x 1") |
| 무게 | 0.37kg(0.82lbs) |

⚠경고: 제품에는 지정된 배터리만 사용하십시오. 다른 배터리 팩을 사용하면 대인 상해 및 화재의 위험이 발생할 수 있습니다.

기호

본 제품에는 다음과 같은 기호가 표기되어 있습니다. 사용하시기 전에 그 의미를 숙지하여 주십시오.



취급 설명서를 참조하여 주십시오.



Li-ion

EU 국가만 해당
장비에는 위험한 부품이 존재하기 때문에 전기 및 전자 장비, 축전지, 배터리 폐기물은 환경과 인체 건강에 부정적인 영향을 미칠 수 있습니다.
전기 및 전자 가전제품 또는 배터리는 가정을 쓰레기와 함께 폐기하지 마십시오!
전기 및 전자 장비 폐기물, 축전지 및 배터리와 축전지 및 배터리 폐기물에 대한 유럽 지침과 이에 따른 국내법에 따라, 전기 장비, 배터리, 축전지 폐기물은 따로 수거하여 환경 보호 규정에 따라 운영되는 별도의 자체 폐기물 수거 장소로 전달해야 합니다.
장비에 있는 X자 표시된 바퀴 달린 쓰레기통 기호가 이를 나타냅니다.



물이나 비에 배터리 노출 금지



배터리를 불에 던지지 마십시오



배터리를 합선시키지 마십시오.

안전 경고

⚠경고: 사용 전에 이 배터리와 함께 사용할 Makita 제품의 사용 설명서를 반드시 숙지하십시오.

⚠경고: 이 배터리는 Makita가 지정된 제품에만 사용하십시오. 배터리를 호환성이 없는 제품에 사용하면 화재, 과열, 폭발 또는 전해질 누출을 유발할 수 있습니다.

⚠주의: 배터리가 떨어지지 않도록 배터리의 스트랩 구멍에 스트랩을 부착하십시오.

전기 안전 사항

1. 젖은 손 또는 기름기 있는 손으로 코드와 배터리를 다루지 마십시오.
2. 손상된 USB 케이블은 사용하지 마십시오.
3. 코드를 함부로 다루지 마십시오. 코드를 이동이나 잡아당기거나 뽑는데 사용하지 마십시오. 코드가 열이나 기름, 뾰족한 곳에 닿지 않도록 주의하여 주십시오.
4. 배터리에 전원이 공급되고 있는 동안에 코드를 분리하지 마십시오. 전기가 흐르는 플러그를 어린이가 입에 넣어 부상을 입을 수 있습니다.
5. USB 전원 공급 포트에 못, 와이어 또는 기타 품목을 넣지 마십시오. 그럴 경우 합선이 일어나 연기나 화재가 발생할 수 있습니다.
6. USB 포트에 전원을 연결하지 마십시오(충전용 USB 전원 어댑터 제외). USB 포트는 저전압 장치의 충전에만 사용할 수 있습니다. 저전압 장치를 충전하지 않을 때는 USB 포트에 반드시 커버를 씌워 주십시오. 그렇지 않으면 화재의 위험이 있습니다.
7. 제조업체가 권장하는 충전기로 배터리 팩을 충전하십시오. 한 가지 형태의 충전기에 적합한 배터리 팩을 다른 충전기로 충전하면 화재의 위험이 발생할 수 있습니다.
8. 기기에는 지정된 배터리 팩만 사용하십시오. 다른 배터리 팩을 사용하면 대인 상해 및 화재의 위험이 발생할 수 있습니다.
9. 배터리 팩을 사용하지 않을 때는 양 전극을 통하게 할 수 있는 종이 클립, 동전, 열쇠, 못, 나사 및 기타 소형 금속 물질을 주변에 두지 마십시오. 배터리 전극이 단락되면 화상이나 화재가 일어날 수 있습니다.
10. 험한 환경에서 사용할 경우 배터리에서 배터리액이 누출될 수 있으므로 몸에 닿지 않도록 주의하십시오. 실수로 접촉한 경우에는 물을 씻어 주십시오. 액체가 눈에 들어간 경우에는 의사를 찾아가십시오. 배터리에서 흘러나온 액체는 염증이나 화상을 일으킬 수 있습니다.
11. 배터리 또는 기기가 손상되거나 개조된 경우에는 배터리와 함께 사용하지 마십시오. 손상되거나 개조된 배터리 또는 기기는 예기치 못한 현상으로 화재, 폭발 또는 부상으로 이어질 수 있습니다.
12. 배터리 팩을 불 또는 너무 높은 온도에 노출하지 마십시오. 불이나 130°C 이상의 높은 온도에 노출시키면 폭발의 원인이 될 수 있습니다.
13. 충전에 관한 모든 지시를 따르고, 설명서에 지정된 온도 범위 밖에서 배터리 팩을 충전하지 마십시오. 지정된 온도 범위 밖 또는 부적절한 충전은 배터리에 손상을 주고 화재의 위험을 높일 수 있습니다.
14. 동일한 교체 부품만 사용하여 자격을 갖춘 전문가에게 수리를 받으십시오. 그러면 제품을 안전하게 사용하는 데 도움이 됩니다.
15. 사용 및 관리에 관한 취급에서 설명한 경우를 제외하고 기기나 배터리 팩을 개조하거나 수리하지 마십시오.
16. 화재 및 화상의 위험이 있습니다. 열거나 부수거나, 제조업체가 지정된 최고 온도 이상으로 가열 또는 소각하지 마십시오. 제조업체의 지침을 따르십시오.

배터리에 대한 중요한 안전 지침

- 배터리를 사용하기 전에 (1) 배터리 충전기 (2) 배터리 및 (3) 배터리를 사용하는 제품에 관한 모든 지시 사항 및 주의 표시를 숙지하여 주십시오.
- 배터리를 분해하거나 개조하지 마십시오. 화재, 과열, 폭발을 유발할 수 있습니다.
- 작동 시간이 지나치게 짧아진 경우에는 작동을 즉시 멈추고 주십시오. 과열이나 화재 혹은 폭발할 위험이 있습니다.
- 전해질이 눈에 들어간 경우에는 깨끗한 물로 씻어낸 다음 즉시 치료를 받으십시오. 시력을 잃을 수 있습니다.
- 배터리를 합선시키지 마십시오:
 - 전도성 물질을 단자에 대지 마십시오.
 - 못, 동전 등과 같은 다른 금속 물체가 들어 있는 용기에 배터리를 보관하지 마십시오.
 - 물이나 비에 배터리를 노출시키지 마십시오. 배터리가 단락되어 과전류, 과열, 화재 및 고장이 일 수 있습니다.
- 공구와 배터리를 온도가 50°C 이상에 도달하거나 초과할 수 있는 장소에 보관하거나 사용하지 마십시오.
- 배터리가 심하게 손상되었거나 완전히 닳은 경우라도 태우지 마십시오. 배터리가 폭발할 수 있습니다.
- 배터리를 못으로 박거나 자르거나 부수거나 던지거나 떨어뜨리지 말고 단단한 물건에 부딪히지 않도록 하십시오. 이러한 행위는 화재, 과열, 폭발을 유발할 수 있습니다.
- 손상된 배터리를 사용하지 마십시오.
- 포함된 리튬이온 배터리는 위험물 규정 요건을 따릅니다.
제3자, 포워딩 업체와 같은 상업적 운송을 이용할 때는 포장 및 라벨에 대한 특별 요건이 반드시 준수되어야 합니다.
그 품목의 운송 준비에는 위험 물질 전문가에게 상담하십시오. 또한 좀 더 세부적인 것은 각 국가 규정에 따르십시오.
테이프를 붙이거나 개방 접점을 가린 상태로 포장을 해서 운송용 상자 안에서 배터리가 움직이지 못하도록 하십시오.
- 배터리를 폐기할 때는 공구에서 꺼내 안전한 장소에 폐기하십시오. 배터리 처리에 관해서는 지역 규정에 따르십시오.
- 배터리는 마끼다가 지정한 제품에만 사용하십시오. 배터리를 호환성이 없는 제품에 설치하면 화재, 과열, 폭발 또는 전해질 누출을 유발할 수 있습니다.
- 공구를 잠시만 사용하지 않으면 공구에서 배터리를 제거해야 합니다.
- 사용 중 및 사용 후에는 배터리에 열이 가해져 화상이나 지온 화상을 유발할 수 있습니다. 뜨거운 배터리를 다룰 때는 취급에 주의하십시오.
- 사용 직후에는 화상을 입을 정도로 뜨거워질 수 있으므로 공구의 단자를 만지지 마십시오.
- 배터리의 단자, 구멍, 홈에 부스러기, 먼지 또는 흙이 들어가지 않도록 주의하여 주십시오. 공구 또는 배터리의 성능이 저하되거나 고장 날 수 있습니다.
- 공구가 고전압 전력선 근처에서의 사용을 지원하지 않는다면 배터리를 고전압 전력선 근처에서 사용하지 마십시오. 공구 또는 배터리가 오작동하거나 고장 날 수 있습니다.

- 어린이의 손이 닿지 않는 곳에 배터리를 보관하십시오.

본 취급 설명서를 잘 보관하여 주십시오.

배터리 수명을 최대한으로 유지하는 방법

- 완전히 방전되기 전에 배터리를 충전하십시오. 공구의 힘이 약해진 것을 감지했을 때는 공구의 작동을 멈추고 배터리를 충전하십시오.
- 완전히 충전된 배터리를 재충전하지 마십시오. 과충전은 배터리의 수명을 단축합니다.
- 실내 온도 10°C~40°C 사이에서 배터리를 충전합니다. 충전하기 전에 뜨거운 배터리는 식힌 다음 사용하십시오.
- 배터리를 사용하지 않을 때는 공구 또는 충전기에서 배터리를 제거하십시오.
- 6개월 이상 장기간 배터리를 사용하지 않을 때는 충전한 다음 보관해 주십시오.

각부 명칭

이 배터리는 다음 Makita 제품에 사용할 수 있습니다.

▶ 그림 1

| 그룹 | 제품명 | 모델 |
|----|----------------|--|
| A | 팬 재킷 | DFJ206 / DFJ207 / DFJ210 / DFJ211 / DFJ212 / DFJ213 / DFJ214 / DFJ216 / DFJ304 / DFJ305 / DFJ310 / DFJ311 / DFJ405 / DFJ407 / DFJ410 / DFJ411 / DFJ416 |
| | 팬 조끼 | DFV210 |
| | 보온 재킷 | CJ105D / CJ106D / DCJ205 / DCJ206 |
| | 보온 조끼 | CV102D / DCV202 |
| | 난방 담요 | CB100D / DCB200 |
| B | 팬 재킷 | DFJ212A / DFJ213A / DFJ214A / DFJ216A / DFJ312A / DFJ416A |
| | 팬 조끼 | DFV210A / DFV214A / DFV215A |
| | 발열 베이스 레이 어 셔츠 | DCX200 / DCX201 |

1. 파워 레벨 표시기

팬 재킷/조끼를 사용하는 경우 파워 레벨이 표시됩니다.

참고: 위에 게재된 그룹 A의 팬 재킷/조끼를 사용하는 경우 파워 레벨 표시기 4는 해당 팬 장치가 3단계 제어를 사용하기 때문에 켜지지 않습니다.

참고: 보온 의류를 사용하는 경우 파워 레벨 표시기 4만 켜집니다.

2. 배터리 용량 표시기

남은 배터리 용량 레벨이 표시됩니다.

3. 전원 버튼

전원을 켜려면 파워 레벨 표시기가 켜질 때까지 전원 버튼을 길게 누르십시오.
팬 재킷/조끼의 파워 레벨을 변경하려면 전원이 켜질 때 전원 버튼을 짧게 누르십시오.
전원을 끄려면 파워 레벨 표시기가 꺼질 때까지 전원 버튼을 길게 누르십시오.

참고: 보온 의류 온도를 변경하려면 전원이 공급된 상태에서 보온 의류의 버튼을 누르십시오.

4. USB 포트(커버 포함)

USB 포트는 배터리를 충전하는 데 사용되고 USB 장치의 전원 공급 장치 출력으로도 사용됩니다.

5. 전원 소켓

제품의 케이블 또는 어댑터 케이블을 연결하여 전원을 공급합니다.

6. 팬 재킷/조끼용 어댑터 케이블(별매품)

위에 나열된 그룹 A의 팬 재킷/조끼를 사용하는 경우 어댑터 케이블을 사용하십시오.

7. 보온 의류용 어댑터 케이블(별매품)

위에 나열된 그룹 A의 보온 의류를 사용할 때는 어댑터 케이블을 사용하십시오.

8. 제품의 소켓

팬 재킷/조끼 또는 보온 의류용으로 적합한 어댑터 케이블을 연결하십시오. 소켓의 모양과 위치는 제품에 따라 다릅니다.









9. USB 케이블

배터리를 충전 시에는 USB 케이블을 사용하십시오.

USB 포트의 커버를 엽니다. 배터리와 내장 배터리 충전 어댑터 ADP07(별매) 또는 기타 일반 USB 충전기를 배터리와 함께 제공된 USB 케이블을 사용하여 연결하십시오. 일반 USB 충전기의 권장 출력 사양은 5V/2.4A 이하입니다. 그 후에 내장 배터리 충전어댑터 ADP07을 주 전원에 꽂으십시오. 충전이 완료되면 모든 배터리 용량 표시기가 켜진 다음 일정 시간 후에 꺼집니다. 내장 배터리 충전어댑터를 뽑고 USB 케이블을 분리한 다음 커버를 닫으십시오.

▶ **그림2:** 1. 내장 배터리 충전어댑터 ADP07 2. 배터리 BL1055B 3. 커버 4. USB 케이블

표시기 램프의 의미

| 표시기 램프 | | | 남은 용량 |
|--|--|---|--------------|
|  꺼짐 |  꺼짐 |  깜박임 | |
|  |  | | 100% (충전 완료) |
| (일정 시간이 지나면 램프가 꺼집니다.) | | | |
|  | | | 50%~100% |
|  | | | 25%~50% |
|  | | | 25% 이하 |









남아 있는 배터리 용량 표시

참고: 사용 상태와 주변의 온도에 따라 실제 용량보다 조금 다르게 표시될 수 있습니다.

배터리를 전원에서 분리된 상태에서 전원 버튼을 누르십시오. 배터리 용량 표시기가 몇 초간 켜집니다.

▶ **그림3:** 1. 배터리 용량 표시기

표시기 램프의 의미

| 표시기 램프 | | | 남은 용량 |
|--|--|---|----------|
|  꺼짐 |  꺼짐 |  깜박임 | |
|  | | | 50%~100% |
|  | | | 25%~50% |
|  | | | 10%~25% |
|  | | | 10% 이하 |
|  | | | 배터리 이상 |

기능 설명

배터리 충전

▲주의: 충전할 때 USB 커넥터를 배터리리에 단단히 꽂으십시오. 연결이 느슨하면 연기, 화재 및 부상의 위험이 있습니다.

▲주의: 충전 중에는 배터리의 전원 소켓에 기기를 연결하지 마십시오.

▲주의: 충전 후에는 항상 배터리에서 USB 케이블을 뽑아 주십시오.

유의사항: 처음 사용하기 전에 반드시 배터리를 충전하십시오. 공장에서 출하된 배터리는 충분히 충전되지 않은 상태이며 충전하지 않고 사용할 경우 배터리 보호 시스템이 작동할 수 있습니다.

유의사항: 내장 배터리 충전어댑터가 배터리에 연결되어 있으면 공구 또는 기계가 시작되지 않습니다. 이 경우 배터리에서 내장 배터리 충전어댑터를 제거하십시오.

USB 장치 연결

⚠ 주의: USB 포트와 호환되는 장치만 연결하십시오. 그렇지 않으면 배터리가 오작동할 가능성이 있습니다.

유의사항: USB 장치를 배터리에 연결하기 전에 반드시 USB 장치의 데이터를 백업하십시오. 그렇지 않으면 데이터가 손실될 수 있습니다.

유의사항: 배터리는 일부 USB 장치에 전원을 공급하지 못할 수 있습니다.

유의사항: 사용하지 않을 때나 충전 후에는 USB 케이블을 분리하고 커버를 닫으십시오.

본 배터리는 USB 장치에 외부 전원으로 작동할 수 있습니다.

커버를 열고 USB 케이블을 배터리의 USB 포트에 연결하십시오. 그런 다음 케이블의 나머지 한쪽 끝을 장치에 연결하십시오. 전원을 공급하려면 배터리 용량 표시기가 켜질 때까지 전원 버튼을 길게 누르십시오. 전원 공급을 중지하려면 배터리 용량 표시기가 꺼질 때까지 전원 버튼을 길게 누르십시오.

▶ **그림4: 1. 전원 버튼 2. USB 포트**

참고: 실제 출력 전류는 연결되는 USB 장치에 따라 다릅니다.

참고: 전원 버튼이 켜져 있는 동안 배터리 전원이 소모됩니다. 사용하지 않을 때는 항상 스위치를 끄십시오.

참고: 여러 개의 USB 장치에 잇달아 전원을 공급할 때는 이전 장치를 분리한 후 약 10초간 기다렸다가 다음 장치를 연결해 주십시오.

유지 보수

유의사항: 휘발유, 벤진, 시너, 알코올 등은 사용하지 마십시오. 변색 또는 변형되거나 금이 갈 수 있습니다.

유의사항: 배터리를 물로 씻지 마십시오.

- 깨끗하고 마른 천이나 비눗물에 담근 후 물기를 짰 천으로 이물질, 먼지, 기름, 윤활제 등을 닦아 주십시오.
- 너무 뜨겁고 차갑거나 습하지 않은 장소에 배터리를 보관해 주십시오.

제품의 안정과 신뢰성을 유지하기 위해, 수리 및 기타 유지 보수 또는 조정 시에는 항상 마끼다 순정 부품을 사용하는 마끼다 공인 서비스 센터나 공장 서비스 센터를 이용하여 주십시오.

SPEKIFIKASI

| | |
|---|--|
| Port USB | D.C. 5 V, 1,5 A, Tipe C |
| Tegangan terukur / Kapasitas terukur (baterai internal) | D.C. 3,6 V / 16,75 Ah |
| Waktu pengisian daya | 5 V / 1,0 A : 14 jam 5 V / 1,5 A : 12 jam 5 V / 2,4 A : 10 jam |
| Dimensi (P x L x T) | 128 mm x 74,5 mm x 25 mm (5" x 2-15/16" x 1") |
| Berat | 0,37 kg (0,82 lbs) |

⚠️ PERINGATAN: Gunakan produk hanya dengan baterai yang telah dirancang secara khusus. Penggunaan paket baterai lain dapat menimbulkan risiko cedera dan kebakaran.

Simbol

Beberapa simbol berikut ini digunakan untuk produk. Pastikan untuk memahami arti masing-masing simbol sebelum menggunakan alat.



Baca petunjuk penggunaan.



Li-Ion

Hanya untuk negara-negara UE
Akibat adanya komponen berbahaya dalam peralatan, limbah peralatan listrik dan elektronik, aki dan baterai dapat memiliki dampak negatif pada lingkungan dan kesehatan manusia.
Jangan buang peralatan listrik dan elektronik atau baterai bersama limbah rumah tangga!
Sesuai dengan Petunjuk Eropa tentang limbah peralatan listrik dan elektronik dan tentang aki dan baterai serta limbah aki dan baterai, serta penyesuaiannya terhadap undang-undang nasional, limbah peralatan listrik, baterai dan aki harus disimpan secara terpisah dan dikirim ke tempat pengumpulan terpisah untuk sampah kota, beroperasi sesuai dengan peraturan tentang perlindungan lingkungan.
Hal ini ditunjukkan dengan simbol tempat sampah bersilang yang ditempatkan pada peralatan.



Jangan biarkan baterai terkena air atau keujanan.



Jangan membuang baterai ke dalam api



Jangan putus daya baterai melalui hubungan singkat.

PERINGATAN KESELAMATAN

⚠️ PERINGATAN: Sebelum digunakan, pastikan untuk membaca petunjuk penggunaan produk Makita yang akan Anda gunakan dengan baterai ini.

⚠️ PERINGATAN: Gunakan baterai ini hanya dengan produk yang ditentukan oleh Makita. Menggunakan baterai dengan produk yang tidak sesuai dapat menyebabkan kebakaran, kelebihan panas, ledakan, atau kebocoran elektrolit.

⚠️ PERHATIAN: Pasang strap ke lubang strap baterai agar tidak jatuh.

Keamanan kelistrikan

- Jangan menyentuh kabel dan baterai dengan tangan basah atau berminyak.
- Jangan menggunakan kabel USB yang rusak.
- Jangan menggunakan kabel dengan tidak semestinya. Jangan menggunakan kabel untuk membawa, menarik, atau mencabut stopkontak. Jauhkan kabel dari panas, minyak, dan tepian tajam.
- Jangan biarkan ada kabel yang tidak terhubung ketika sedang dialiri daya baterai. Anak kecil dapat memasukkan steker yang dialiri listrik ke dalam mulut sehingga menyebabkan cedera.
- Jangan memasukkan paku, kabel, atau benda lain ke dalam port suplai daya USB. Tindakan ini dapat mengakibatkan arus pendek yang dapat berujung kepada timbulnya asap atau kebakaran.
- Jangan menghubungkan sumber daya ke port USB (kecuali adaptor daya USB pengisian daya). Port USB hanya dimaksudkan untuk mengisi daya perangkat bertegangan rendah. Selalu tutupi port USB saat tidak digunakan untuk mengisi daya perangkat bertegangan rendah. Jika hal ini diabaikan akan menyebabkan risiko kebakaran.
- Isi ulang paket baterai menggunakan pengisi daya yang direkomendasikan oleh produsen. Paket baterai yang sesuai untuk satu jenis pengisi daya dapat menimbulkan risiko kebakaran jika diisi menggunakan pengisi daya lain.
- Gunakan peralatan hanya dengan paket baterai yang telah ditentukan secara khusus. Penggunaan paket baterai lain dapat menimbulkan risiko cedera dan kebakaran.
- Ketika paket baterai tidak digunakan, jauhkan dari benda logam lain, seperti penjepit kertas, uang logam, kunci, paku, sekrup atau benda logam kecil lainnya, yang dapat menghubungkan satu terminal ke terminal lain. Hubungan singkat terminal baterai dapat menyebabkan luka bakar atau kebakaran.

10. **Pemakaian yang salah, dapat menyebabkan keluarnya cairan dari baterai; hindari kontak. Jika terjadi kontak secara tidak sengaja, bilas dengan air. Jika cairan mengenai mata, sebagai tambahan mintalah bantuan medis.** Cairan yang keluar dari baterai dapat menyebabkan iritasi atau luka bakar.
 11. **Jangan menggunakan baterai atau peralatan yang akan digunakan dengan baterai jika dalam keadaan rusak atau telah dimodifikasi.** Baterai atau peralatan yang rusak atau telah dimodifikasi dapat menyebabkan hal-hal yang tidak dapat diprediksi yang dapat menyebabkan kebakaran, ledakan, atau risiko cedera.
 12. **Jangan membiarkan paket baterai berada di dekat api atau suhu yang sangat tinggi.** Paparan api atau suhu di atas 130 °C dapat menyebabkan ledakan.
 13. **Ikuti semua petunjuk pengisian daya dan jangan mengisi daya paket baterai di luar rentang suhu yang ditentukan dalam petunjuk.** Mengisi daya secara tidak tepat atau pada suhu di luar rentang yang ditentukan dapat merusak baterai dan meningkatkan risiko kebakaran.
 14. **Perbaikan hanya boleh dilakukan oleh teknisi yang berkualifikasi dan hanya menggunakan suku cadang pengganti yang serupa.** Hal ini akan menjamin terjaganya keamanan produk.
 15. **Jangan memodifikasi atau mencoba memperbaiki peralatan atau paket baterai selain seperti yang ditunjukkan dalam petunjuk penggunaan dan perawatan.**
 16. **Risiko Kebakaran dan Luka Bakar. Jangan Dibuka, Dihancurkan, Dipanaskan Di Atas (suhu maksimum yang ditentukan produsen) atau Dibakar. Ikuti Petunjuk Produsen.**
- Hubungan singkat baterai dapat menyebabkan aliran arus listrik yang besar, panas berlebih, kemungkinan mengalami luka bakar dan bahkan kerusakan pada baterai.**
6. **Jangan menyimpan dan menggunakan mesin dan baterai di tempat dengan suhu yang dapat mencapai 50 °C (122 °F) atau lebih.**
 7. **Jangan membuang baterai di tempat pembakaran sampah walaupun benar-benar rusak atau tidak bisa digunakan sama sekali. Baterai bisa meledak jika terbakar.**
 8. **Jangan memaku, memotom, menghancurkan, melempar, menjatuhkan baterai, atau memukulkan benda keras ke baterai.** Tindakan tersebut dapat menimbulkan api, panas berlebih, atau ledakan.
 9. **Jangan menggunakan baterai yang rusak.**
 10. **Baterai litium-ion yang disertakan sesuai dengan persyaratan Perundangan Makanan Berbahaya.** Harus ada pengawasan untuk pengangkutan komersial misalnya oleh pihak ketiga, ekspeditor, persyaratan khusus terhadap pengemasan dan pelabelan. Diperlukan adanya konsultasi dengan ahli mengenai material berbahaya untuk persiapan barang yang akan dikirimkan. Perhatikan pula peraturan nasional yang lebih terperinci yang mungkin ada. Beri perekat atau tutupi bagian yang terbuka dan kemasi baterai dengan cara yang tidak akan menimbulkan gegeseran dalam pengemasan.
 11. **Ketika membuang baterai, lepaskan dari mesin dan buang ke tempat yang aman. Patuhi peraturan setempat yang berkaitan dengan pembuangan baterai.**
 12. **Gunakan baterai hanya dengan produk yang ditentukan oleh Makita.** Memasang baterai pada produk yang tidak sesuai dapat menyebabkan kebakaran, kelebihan panas, ledakan, atau kebocoran elektrolit.
 13. **Jika mesin tidak digunakan dalam jangka waktu yang lama, baterai harus dilepas dari mesin.**
 14. **Selama dan setelah digunakan, baterai mungkin menyimpan panas yang dapat menyebabkan luka bakar atau luka bakar suhu rendah.** Perhatikan cara memegang baterai yang masih panas.
 15. **Jangan langsung menyentuh terminal mesin setelah digunakan karena suhunya mungkin cukup panas untuk menyebabkan luka bakar.**
 16. **Jangan biarkan serpihan, debu, atau tanah menempel di terminal, lubang, dan alur baterai.** Hal tersebut dapat mengakibatkan kinerja buruk atau kerusakan mesin maupun baterai.
 17. **Kecuali jika mesin mendukung penggunaan di dekat saluran listrik bertegangan tinggi, jangan gunakan baterai di dekat saluran listrik bertegangan tinggi.** Hal tersebut dapat mengakibatkan kegagalan fungsi atau kerusakan mesin maupun baterai.
 18. **Jauhkan baterai dari jangkauan anak-anak.**

Petunjuk keselamatan penting untuk baterai

1. **Sebelum menggunakan baterai, bacalah semua petunjuk dan penandaan pada (1) pengisi daya baterai, (2) baterai, dan (3) produk yang menggunakan baterai.**
 2. **Jangan membongkar atau memodifikasi baterai.** Tindakan tersebut dapat menimbulkan api, panas berlebih, atau ledakan.
 3. **Jika waktu beroperasinya menjadi sangat singkat, segera hentikan penggunaan.** Hal tersebut dapat menimbulkan risiko panas berlebih, kemungkinan mengalami luka bakar atau bahkan terjadi ledakan.
 4. **Jika elektrolit mengenai mata Anda, basuh dengan air bersih dan segera cari pertolongan medis.** Hal tersebut dapat mengakibatkan hilangnya kemampuan penglihatan Anda.
 5. **Hindari terjadinya arus pendek pada baterai:**
 - (1) **Jangan menyentuh terminal dengan bahan penghantar listrik apa pun.**
 - (2) **Hindari menyimpan baterai pada wadah yang berisi benda logam lain seperti paku, uang logam, dll.**
 - (3) **Jangan biarkan baterai terkena air atau hujan.**
- SIMPAN PETUNJUK INI.**

Tip untuk menjaga agar umur pemakaian baterai maksimum

1. Isi ulang baterai sebelum habis sama sekali. Selalu hentikan penggunaan mesin dan ganti baterai jika Anda melihat bahwa mesin kurang tenaga.
2. Jangan pernah mengisi ulang baterai yang sudah diisi penuh. Pengisian daya yang berlebih mengurangi masa pakai baterai.
3. Isi ulang baterai pada suhu ruangan 10 °C - 40 °C (50 °F - 104 °F). Biarkan baterai yang panas menjadi dingin terlebih dahulu sebelum diisi ulang.
4. Lepaskan baterai dari mesin atau pengisi daya jika tidak digunakan.
5. Isi ulang daya baterai jika Anda tidak menggunakannya untuk jangka waktu yang lama (lebih dari enam bulan).

DESKRIPSI BAGIAN-BAGIAN MESIN

Baterai ini bisa digunakan untuk produk-produk Makita berikut ini.

► Gbr.1

| Grup | Nama produk | Model |
|------|---------------------------------|--|
| A | Jaket kipas | DFJ206 / DFJ207 / DFJ210 / DFJ211 / DFJ212 / DFJ213 / DFJ214 / DFJ216 / DFJ304 / DFJ305 / DFJ310 / DFJ311 / DFJ405 / DFJ407 / DFJ410 / DFJ411 / DFJ416 |
| | Rompi kipas | DFV210 |
| | Jaket berpemanas | CJ105D / CJ106D / DCJ205 / DCJ206 |
| | Rompi berpemanas | CV102D / DCV202 |
| | Selimit berpemanas | CB100D / DCB200 |
| B | Jaket kipas | DFJ212A / DFJ213A / DFJ214A / DFJ216A / DFJ312A / DFJ416A |
| | Rompi kipas | DFV210A / DFV214A / DFV215A |
| | Kemeja lapisan dasar berpemanas | DCX200 / DCX201 |

1. Indikator level daya

Saat menggunakan jaket/rompi kipas, level daya akan ditampilkan.

CATATAN: Jika Anda menggunakan jaket/rompi kipas di grup A yang tercantum di atas, indikator level daya 4 tidak akan menyala karena unit kipasnya menggunakan kontrol 3 langkah.

CATATAN: Jika Anda menggunakan pakaian berpemanas, hanya indikator level daya 4 yang akan menyala.

2. Indikator kapasitas baterai

Level kapasitas baterai yang tersisa ditampilkan.

3. Tombol daya

Untuk menyalakan, tekan dan tahan tombol daya hingga indikator level daya menyala.

Untuk mengubah level daya jaket/rompi kipas, tekan tombol daya sebentar saat daya dinyalakan.

Untuk mematikan, tekan dan tahan tombol daya hingga indikator level daya mati.

CATATAN: Untuk mengubah kehangatan pakaian berpemanas, tekan tombol pada pakaian berpemanas saat dinyalakan.

4. Port USB (dengan penutup)

Port USB digunakan untuk mengisi daya baterai dan juga digunakan sebagai output suplai daya untuk perangkat USB Anda.

5. Stopkontak

Hubungkan kabel dari produk atau kabel adaptor untuk menyuplai daya.

6. Kabel adaptor untuk jaket/rompi kipas (pilihan aksesoris)

Gunakan kabel adaptor saat menggunakan jaket/rompi kipas di grup A yang tercantum di atas.

7. Kabel adaptor untuk pakaian berpemanas (aksesori opsional)

Gunakan kabel adaptor saat menggunakan pakaian berpemanas dalam kelompok A yang dicantumkan di atas.

8. Soket produk

Hubungkan kabel adaptor yang sesuai untuk jaket/rompi kipas atau pakaian berpemanas. Bentuk dan lokasi soket bervariasi bergantung pada produk Anda.

9. Kabel USB

Gunakan kabel USB untuk mengisi daya baterai.

DESKRIPSI FUNGSI

Mengisi daya baterai

PERHATIAN: Saat mengisi daya, colokkan konektor USB ke baterai. Sambungan yang longgar dapat menyebabkan risiko timbulnya asap, kebakaran, dan cedera diri.

PERHATIAN: Selama pengisian daya, jangan hubungkan peralatan apa pun ke soket daya baterai.

PERHATIAN: Selalu lepaskan kabel USB dari baterai setelah diisi.

PEMBERITAHUAN: Pastikan untuk mengisi baterai sebelum menggunakannya untuk pertama kali. Baterai yang dikirim dari pabrik tidak diisi daya dengan cukup dan sistem perlindungan baterai dapat berfungsi jika digunakan tanpa pengisian daya.

PEMBERITAHUAN: Alat atau mesin tidak akan dapat dihidupkan jika adaptor daya AC terhubung ke baterai. Jika hal ini terjadi, lepaskan daya adaptor AC dari baterai.

Buka penutup di port USB. Hubungkan baterai dan Adaptor Daya AC ADP07 (tidak disertakan) atau pengisi daya USB umum menggunakan kabel USB yang disertakan dengan baterai. Spesifikasi output yang disarankan untuk pengisi daya USB umum adalah 5 V / 2,4 A atau lebih rendah. Setelah itu, colokkan Adaptor Daya AC ADP07 ke steker. Saat pengisian daya selesai, semua indikator kapasitas baterai akan menyala lalu mati setelah jangka waktu tertentu. Cabut Adaptor Daya AC dan lepaskan kabel USB, lalu tutup penutupnya.

► **Gbr.2:** 1. Adaptor Daya AC ADP07 2. Baterai BL1055B 3. Penutup 4. Kabel USB

Arti lampu indikator

| Lampu indikator | | | Kapasitas yang tersisa |
|-----------------|------|----------|---|
| Menyala | Mati | Berkedip | |
| | | | 100% (Pengisian daya selesai) (Lampu mati setelah periode waktu tertentu.) |
| | | | |
| | | | 50% hingga 100% |
| | | | 25% hingga 50% |
| | | | Kurang dari 25% |

Mengindikasikan kapasitas baterai yang tersisa

CATATAN: Tergantung kondisi penggunaan dan suhu lingkungannya, indikasi ini mungkin saja sedikit berbeda dari kapasitas sebenarnya.

Saat baterai dicabut, tekan tombol daya. Indikator kapasitas baterai menyala selama A beberapa detik.

► **Gbr.3:** 1. Indikator kapasitas baterai

Arti lampu indikator

| Lampu indikator | | | Kapasitas yang tersisa |
|-----------------|------|----------|-------------------------|
| Menyala | Mati | Berkedip | |
| | | | 50% hingga 100% |
| | | | 25% hingga 50% |
| | | | 10% hingga 25% |
| | | | Kurang dari 10% |
| | | | Ketidakhormalan baterai |

Menghubungkan perangkat USB

PERHATIAN: Hanya hubungkan perangkat yang kompatibel dengan port USB. Jika tidak dilakukan dapat menyebabkan kerusakan fungsi pada baterai.

PEMBERITAHUAN: Sebelum menghubungkan perangkat USB ke baterai, selalu cadangkan data pada perangkat USB. Jika tidak dilakukan dapat menyebabkan kehilangan data Anda.

PEMBERITAHUAN: Baterai dapat mungkin tidak memberikan suplai daya untuk beberapa perangkat USB.

PEMBERITAHUAN: Saat tidak digunakan setelah pengisian daya, lepaskan kabel USB dan tutup penutupnya.

Baterai ini dapat berfungsi sebagai suplai daya eksternal untuk perangkat USB.

Buka penutup dan hubungkan kabel USB ke port USB pada baterai. Lalu hubungkan ujung lain kabel ke perangkat. Untuk menyuplai daya, tekan dan tahan tombol daya hingga indikator kapasitas baterai menyala. Untuk menghentikan suplai daya, tekan dan tahan tombol daya arah hingga indikator kapasitas baterai mati.

► **Gbr.4:** 1. Tombol daya 2. Port USB

CATATAN: Arus output sebenarnya bervariasi bergantung pada perangkat USB yang akan dihubungkan.

CATATAN: Daya baterai terkonsumsi saat tombol daya dinyalakan. Selalu matikan sakelar saat tidak digunakan.

CATATAN: Saat menyuplai daya untuk beberapa perangkat USB secara berurutan, tunggu sekitar 10 detik setelah melepaskan perangkat sebelumnya sebelum menghubungkan perangkat berikutnya.

PERAWATAN

PEMBERITAHUAN: Jangan sekali-kali menggunakan bensin, tiner, alkohol, atau bahan sejenisnya. Penggunaan bahan demikian dapat menyebabkan perubahan warna, perubahan bentuk atau timbulnya retakan.

PEMBERITAHUAN: Jangan cuci baterai dengan air.

- Bersihkan kotoran, debu, minyak, minyak, dll. dengan kain kering yang bersih atau yang sudah dicelupkan ke dalam air sabun, lalu peras dengan kuat.
- Simpan baterai di tempat yang tidak terlalu panas, dingin, atau lembap.

Untuk menjaga KEAMANAN dan KEANDALAN mesin, perbaikan, perawatan atau penyetelan lainnya harus dilakukan oleh Pusat Layanan Resmi atau Pabrik Makita; selalu gunakan suku cadang pengganti buatan Makita.

THÔNG SỐ KỸ THUẬT

| | |
|--|--|
| Cổng USB | D.C. 5 V, 1,5 A, Loại C |
| Điện áp định mức / Dung lượng định mức (pin bên trong) | D.C. 3,6 V / 16,75 Ah |
| Thời gian sạc | 5 V / 1,0 A : 14 giờ 5 V / 1,5 A : 12 giờ 5 V / 2,4 A : 10 giờ |
| Kích thước (D x R x C) | 128 mm x 74,5 mm x 25 mm (5" x 2-15/16" x 1") |
| Khối lượng | 0,37 kg (0,82 lbs) |

⚠ CẢNH BÁO: Chỉ sử dụng sản phẩm với pin được quy định cụ thể. Việc sử dụng bất cứ bộ pin nào khác có thể gây ra nguy cơ thương tích và hỏa hoạn.

Ký hiệu

Một vài biểu tượng sau đây được sử dụng cho sản phẩm. Đảm bảo đã hiểu rõ ý nghĩa của các ký hiệu này trước khi sử dụng.



Đọc tài liệu hướng dẫn.



Li-ion

Chỉ dành cho các quốc gia EU
Do có các thành phần nguy hiểm bên trong thiết bị điện và điện tử, ắc quy và pin thải bỏ nên có thể có tác động không tốt đến môi trường và sức khỏe con người.
Không vứt bỏ các thiết bị điện và điện tử hoặc pin với rác thải sinh hoạt!
Theo Chỉ thị của Châu Âu về thiết bị điện và điện tử thải bỏ và về pin và ắc quy và pin và ắc quy thải bỏ, cũng như sự thích ứng của chúng với luật pháp quốc gia, các thiết bị điện, pin và ắc quy thải phải được cất giữ riêng biệt và chuyển đến một điểm thu gom rác thải đô thị riêng, hoạt động theo các quy định về bảo vệ môi trường. Điều này được biểu thị bằng biểu tượng thùng rác có bánh xe gạch chéo được đặt trên thiết bị.



Không được để pin tiếp xúc với nước hoặc mưa.



Không ném pin vào lửa



Không là, đoán mạch pin.

CẢNH BÁO AN TOÀN

⚠ CẢNH BÁO: Trước khi sử dụng, đảm bảo đã đọc tài liệu hướng dẫn về sản phẩm Makita có thể được sử dụng với pin này.

⚠ CẢNH BÁO: Chỉ sử dụng pin này cho các sản phẩm Makita chỉ định. Sử dụng pin với sản phẩm không thích hợp có thể gây ra hỏa hoạn, quá nhiệt, nổ, hoặc rò rỉ chất điện phân.

⚠ THẬN TRỌNG: Gắn dây đeo vào lỗ xoáy dây đeo của pin để ngăn pin rơi.

An toàn về điện

1. Không được thao tác với dây điện và pin bằng tay ướt hay dính dầu mỡ.
2. Không sử dụng cáp USB đã hư hỏng.
3. Không sử dụng dây điện sai mục đích. Không sử dụng dây điện để xách, kéo hoặc rút phích cắm. Giữ dây điện cách xa nguồn nhiệt, dầu mỡ và các cạnh mép sắc nhọn.
4. Không để bất kỳ dây điện nào bị ngắt kết nối trong khi đang cấp điện năng pin. Trẻ nhỏ có thể đưa dây cắm có điện vào miệng và gây thương tích.
5. Không được cho móng tay, dây hoặc các vật thể khác vào cổng cấp điện USB. Làm như vậy có thể gây chập điện, có thể phát sinh ra khói hoặc cháy.
6. Không kết nối nguồn điện với cổng USB (ngoại trừ bộ đổi nguồn USB đề sạc). Cổng USB chỉ dành để sạc các thiết bị điện áp thấp hơn. Luôn đóng nắp cổng USB khi không sạc thiết bị điện áp thấp hơn. Nếu không sẽ có nguy cơ gây cháy.
7. Sạc lại bộ pin bằng bộ sạc do nhà sản xuất khuyến dùng. Bộ pin chỉ phù hợp với một loại bộ sạc có thể gây ra nguy cơ hỏa hoạn khi được sạc bởi một bộ sạc khác.
8. Chỉ sử dụng thiết bị với các bộ pin được quy định cụ thể. Việc sử dụng bất cứ bộ pin nào khác có thể gây ra nguy cơ thương tích và hỏa hoạn.
9. Khi không sử dụng bộ pin, hãy giữ tránh xa các đồ vật khác bằng kim loại, chẳng hạn như kẹp giấy, tiền xu, chìa khóa, đinh, vít hoặc các vật nhỏ bằng kim loại mà có thể làm nối tất các đầu cực pin. Các đầu cực pin bị đoản mạch có thể gây bóng hoặc hỏa hoạn.
10. Trong điều kiện sử dụng quá mức, pin có thể bị chảy nước; hãy tránh tiếp xúc. Nếu vô tình tiếp xúc với pin bị chảy nước, hãy rửa sạch bằng nước. Nếu dung dịch từ pin tiếp xúc với mắt, cần đi đến bác sĩ để khám thêm. Dung dịch chảy ra từ pin có thể gây rát da hoặc bỏng.

- Không sử dụng pin hoặc thiết bị cần sử dụng với pin nếu chúng bị hư hỏng hoặc bị sửa đổi.** Pin hoặc thiết bị bị hư hỏng hoặc bị sửa đổi có thể hành động theo cách không thể đoán trước dẫn đến cháy, nổ hoặc nguy cơ thương tích.
- Không để bộ pin tiếp xúc với lửa hoặc nhiệt độ quá cao.** Tiếp xúc với lửa hoặc nhiệt độ trên 130 °C có thể gây ra cháy nổ.
- Làm theo tất cả hướng dẫn sạc pin và không được sạc bộ pin vượt giới hạn nhiệt độ quy định trong hướng dẫn.** Sạc pin không đúng hoặc ở nhiệt độ vượt giới hạn nhiệt độ có thể gây hư hỏng cho pin và làm tăng nguy cơ cháy.
- Hãy để nhân viên sửa chữa đủ trình độ thực hiện việc bảo trì và chỉ sử dụng các bộ phận thay thế đồng nhất.** Việc này sẽ đảm bảo duy trì được độ an toàn của sản phẩm.
- Không sửa đổi hoặc có sửa chữa thiết bị hay bộ pin ngoại trừ trường hợp được thể hiện trong hướng dẫn sử dụng và bảo quản.**
- Nguy cơ xảy ra hỏa hoạn và bị bỏng.** Không mở, nghiền nát, làm nóng các thiết bị và bộ phận trên (nhiệt độ tối đa được chỉ định của nhà sản xuất) hoặc đốt. Làm theo hướng dẫn của nhà sản xuất.
- Pin nén lithium-ion là đối tượng có yêu cầu bắt buộc theo Luật Hàng hoá Nguy hiểm.** Đối với vận tải thương mại, ví dụ như vận tải do bên thứ ba, đại lý giao nhận, thì yêu cầu đặc biệt về đóng gói và nhãn ghi phải được giám sát. Để chuẩn bị cho mặt hàng cần vận chuyển, cần phải tham khảo ý kiến chuyên gia về vật liệu nguy hiểm. Nếu được, vui lòng tuân thủ các quy định quốc gia chi tiết hơn. Buộc hoặc niêm phong các tiếp điểm mở và đóng gói pin theo cách đó để nó không thể di chuyển trong bao bì.
- Khi vứt bỏ pin, hãy tháo chúng khỏi dụng cụ và thái bỏ ở nơi an toàn. Phải tuân thủ theo các quy định của địa phương liên quan đến việc thái bỏ pin.**
- Chỉ sử dụng pin cho các sản phẩm Makita chỉ định.** Lắp pin vào sản phẩm không thích hợp có thể gây ra hỏa hoạn, quá nhiệt, nổ, hoặc rò chất điện phân.
- Nếu dụng cụ không được sử dụng trong một thời gian dài, cần phải tháo pin ra khỏi dụng cụ.**
- Trong và sau khi sử dụng, pin có thể bị nóng, có thể gây bỏng hoặc bỏng ở nhiệt độ thấp. Chú ý xử lý pin nóng.**
- Không chạm vào điện cực của dụng cụ ngay sau khi sử dụng vì điện cực đủ nóng để gây bỏng.**
- Không để vụn bào, bụi hoặc đất bám vào các điện cực, lỗ và rãnh của pin.** Việc này có thể dẫn đến hiệu suất kém hoặc hỏng hóc dụng cụ hay pin.
- Trừ khi dụng cụ hỗ trợ sử dụng gần đường dây điện cao thế, không sử dụng pin gần đường dây điện cao thế.** Việc này có thể dẫn đến trực trặc hoặc hỏng hóc dụng cụ hay pin.
- Giữ pin tránh xa trẻ em.**

Hướng dẫn quan trọng về an toàn dành cho pin

- Trước khi sử dụng pin, hãy đọc kỹ tất cả các hướng dẫn và dấu hiệu cảnh báo trên (1) cục sạc pin, (2) pin và (3) sản phẩm sử dụng pin.
- Không tháo rời hoặc làm thay đổi pin. Việc này có thể dẫn đến hỏa hoạn, quá nhiệt hoặc nổ.
- Nếu thời gian vận hành ngắn hơn quá mức, hãy ngừng vận hành ngay lập tức. Điều này có thể dẫn đến rủi ro quá nhiệt, có thể gây bỏng và thậm chí là nổ.
- Nếu chất điện phân rơi vào mắt, hãy rửa sạch bằng nước sạch và đến cơ sở y tế ngay lập tức. Chất này có thể khiến bạn giảm thị lực.
- Không để pin ở tình trạng đoản mạch:
 - Không chạm vào cực pin bằng vật liệu dẫn điện.
 - Tránh cất giữ pin trong hộp có các vật kim loại khác như đinh, tiền xu, v.v...
 - Không được để pin tiếp xúc với nước hoặc mưa.
 Đoàn mạch pin có thể gây ra dòng điện lớn, quá nhiệt, có thể gây bỏng và thậm chí là hỏa hoạn.
- Không cất giữ cũng như sử dụng dụng cụ và pin ở nơi nhiệt độ có thể lên tới hoặc vượt quá 50°C (122°F).
- Không đốt pin ngay cả khi pin đã bị hư hại nặng hoặc hư hỏng hoàn toàn. Pin có thể nổ khi tiếp xúc với lửa.
- Không đóng đinh, cắt, nghiền nát, ném, làm rơi pin hoặc va vật cứng vào pin. Làm như thế có thể dẫn đến hỏa hoạn, quá nhiệt hoặc nổ.
- Không sử dụng pin đã hỏng.

LƯU GIỮ CÁC HƯỚNG DẪN NÀY.

Mẹo duy trì tuổi thọ tối đa cho pin

- Sạc pin trước khi xả cạn pin. Luôn dừng việc vận hành dụng cụ và sạc pin khi bạn nhận thấy công suất dụng cụ bị giảm.
- Không được phép sạc lại pin đã được sạc đầy. Sạc thêm nữa sẽ làm giảm tuổi thọ pin.
- Sạc pin ở nhiệt độ phòng 10 °C - 40 °C (50 °F - 104 °F). Để cho pin nóng nguội lại dần trước khi sạc pin.
- Khi không sử dụng pin, hãy tháo pin ra khỏi dụng cụ hoặc bộ sạc.
- Sạc pin sáu tháng một lần nếu bạn không sử dụng dụng cụ trong một thời gian dài (hơn sáu tháng).

MÔ TẢ CÁC BỘ PHẬN

Có thể sử dụng pin này cho các sản phẩm của Makita sau đây.

► Hình 1

| Nhóm | Tên sản phẩm | Kiểu |
|------|----------------------------|--|
| A | Áo khoác dài tay làm mát | DFJ206 / DFJ207 / DFJ210 / DFJ211 / DFJ212 / DFJ213 / DFJ214 / DFJ216 / DFJ304 / DFJ305 / DFJ310 / DFJ311 / DFJ405 / DFJ407 / DFJ410 / DFJ411 / DFJ416 |
| | Áo khoác không tay làm mát | DFV210 |
| | Áo khoác dài tay làm ấm | CJ105D / CJ106D / DCJ205 / DCJ206 |
| | Áo khoác không tay làm ấm | CV102D / DCV202 |
| | Chân làm ấm | CB100D / DCB200 |
| B | Áo khoác dài tay làm mát | DFJ212A / DFJ213A / DFJ214A / DFJ216A / DFJ312A / DFJ416A |
| | Áo khoác không tay làm mát | DFV210A / DFV214A / DFV215A |
| | Áo làm ấm dài tay | DCX200 / DCX201 |

1. Đèn chỉ báo mức công suất

Khi sử dụng áo khoác/áo gi lê gắn quạt, mức công suất sẽ được hiển thị.

LƯU Ý: Nếu bạn sử dụng áo khoác/áo gi lê gắn quạt trong nhóm A được liệt kê ở trên, đèn chỉ báo mức công suất 4 sẽ không sáng lên vì các bộ phận quạt của áo sử dụng điều khiển 3 bước.

LƯU Ý: Nếu bạn sử dụng quần áo làm ấm, chỉ có đèn chỉ báo mức công suất 4 sẽ sáng lên.

2. Đèn chỉ báo dung lượng pin

Hiện thị mức dung lượng pin còn lại.

3. Nút nguồn

Đề bật, hãy nhấn và giữ nút nguồn cho đến khi đèn chỉ báo mức công suất sáng lên.

Đề thay đổi mức công suất của áo khoác/áo gi lê gắn quạt, hãy nhấn nhanh nút nguồn khi bật nguồn.

Đề tắt, hãy nhấn và giữ nút nguồn cho đến khi đèn báo mức công suất tắt.

LƯU Ý: Đề thay đổi độ ấm của quần áo làm ấm, hãy nhấn nút trên quần áo làm ấm khi được cấp điện.

4. Cổng USB (có nắp)

Cổng USB được sử dụng để sạc pin và cũng được sử dụng làm đầu ra cung cấp điện cho thiết bị USB của bạn.

5. Ổ cắm điện

Kết nối cáp từ sản phẩm hoặc cáp chuyển đổi để cấp điện.

6. Cáp chuyển đổi cho áo khoác/áo gi lê gắn quạt (phụ kiện tùy chọn)

Sử dụng cáp chuyển đổi khi sử dụng áo khoác/áo gi lê gắn quạt trong nhóm A được liệt kê ở trên.

7. Cáp chuyển đổi cho quần áo làm ấm (phụ kiện tùy chọn)

Sử dụng cáp chuyển đổi khi sử dụng quần áo làm ấm thuộc nhóm A được liệt kê ở trên.

8. Ổ cắm của sản phẩm

Kết nối cáp chuyển đổi phù hợp cho áo khoác dài tay/áo khoác không tay làm mát hoặc quần áo làm ấm.

Hình dạng và vị trí của ổ cắm sẽ khác nhau tùy thuộc vào sản phẩm của bạn.

9. Cáp USB

Sử dụng cáp USB để sạc pin.

MÔ TẢ CHỨC NĂNG

Sạc pin

⚠ THẬN TRỌNG: Khi sạc, hãy cắm chặt đầu nối USB vào pin. Kết nối lỏng lẻo có thể gây ra nguy cơ bốc khói, hỏa hoạn và thương tích cá nhân.

⚠ THẬN TRỌNG: Trong quá trình sạc, không kết nối bất kỳ thiết bị nào với ổ cắm điện của pin.

⚠ THẬN TRỌNG: Luôn rút cáp USB ra khỏi pin sau khi sạc.

CHÚ Ý: Hãy đảm bảo sạc pin trước khi sử dụng pin lần đầu tiên. Pin xuất xưởng chưa được sạc đầy và hệ thống bảo vệ pin có thể hoạt động nếu được sử dụng mà không sạc.









CHÚ Ý: Khi bộ sạc pin được kết nối với pin, dụng cụ hoặc máy sẽ không khởi động. Trong trường hợp này, hãy tháo bộ sạc pin ra khỏi pin.

Mở nắp che trên cổng USB. Kết nối pin và Bộ Sạc Pin ADP07 (không đi kèm) hoặc bộ sạc USB thông thường khác bằng cách sử dụng cáp USB được cung cấp kèm theo pin. Thông số kỹ thuật đầu ra được khuyến cáo sử dụng cho bộ sạc USB thông thường là 5 V / 2,4 A trở xuống. Sau đó cắm Bộ Sạc Pin ADP07 vào nguồn điện chính. Khi quá trình sạc pin kết thúc, tất cả đèn chỉ báo dung lượng pin sẽ sáng lên rồi tắt đi sau một khoảng thời gian nhất định. Rút phích cắm Bộ Sạc Pin và ngắt kết nối cáp USB, sau đó đóng nắp che lại.

► **Hình 2:** 1. Bộ Sạc Pin ADP07 2. Pin BL1055B

3. Nắp che 4. Cáp USB

Ý nghĩa của đèn chỉ báo

| Các đèn chỉ báo | | | Dung lượng còn lại |
|--|---|---|--------------------------------------|
|  Bật sáng |  Tắt |  Nhấp nháy | |
|  |  | | 100% (Quá trình sạc pin kết thúc) |
| (Đèn sẽ tắt đi sau một khoảng thời gian nhất định.) | | | |
|  | | | 50% đến 100% |
|  | | | 25% đến 50% |
|  | | | Dưới 25% |









Chỉ báo dung lượng pin còn lại

LƯU Ý: Tùy thuộc vào các điều kiện sử dụng và nhiệt độ xung quanh, việc chỉ báo có thể khác biệt một chút so với dung lượng thực sự.

Trong khi pin được rút ra, hãy nhấn nút nguồn. Đèn chỉ báo dung lượng pin sẽ sáng lên trong vài giây.

► **Hình3:** 1. Đèn chỉ báo dung lượng pin

Ý nghĩa của đèn chỉ báo

| Các đèn chỉ báo | | | Dung lượng còn lại |
|--|---|---|--------------------|
|  Bật sáng |  Tắt |  Nhấp nháy | |
|  | | | 50% đến 100% |
|  | | | 25% đến 50% |
|  | | | 10% đến 25% |
|  | | | Dưới 10% |
|  | | | Bất thường về pin |

Kết nối thiết bị USB

⚠ THẬN TRỌNG: Chỉ kết nối những thiết bị tương thích với cổng USB. Không làm như vậy có thể làm hỏng pin.

CHÚ Ý: Trước khi kết nối thiết bị USB với pin, luôn sao lưu dữ liệu trên thiết bị USB. Không làm như vậy có thể gây mất dữ liệu của bạn.

CHÚ Ý: Pin có thể không cấp điện năng cho một số thiết bị USB.

CHÚ Ý: Khi không sử dụng hoặc sau khi sạc, hãy tháo cáp USB và đóng nắp.

Pin này có thể hoạt động với vai trò là nguồn cấp điện bên ngoài cho thiết bị USB.

Mở nắp và cắm cáp USB vào cổng USB của pin. Sau đó kết nối đầu còn lại của dây cáp với thiết bị. Để cấp điện, hãy nhấn và giữ nút nguồn cho đến khi đèn chỉ báo dung lượng pin sáng lên. Để ngừng cấp điện, nhấn và giữ nút nguồn cho đến khi đèn chỉ báo dung lượng pin tắt.

► **Hình4:** 1. Nút nguồn 2. Cổng USB

LƯU Ý: Dòng điện đầu ra thực tế sẽ khác nhau tùy thuộc vào thiết bị USB cần kết nối.

LƯU Ý: Năng lượng pin sẽ bị tiêu thụ trong khi nút nguồn bật. Hãy luôn tắt công tắc khi không sử dụng.

LƯU Ý: Khi cấp điện liên tiếp cho nhiều thiết bị USB, hãy chờ khoảng 10 giây sau khi ngắt kết nối với thiết bị trước đó trước khi kết nối thiết bị tiếp theo.

BẢO TRÌ

CHÚ Ý: Không được phép dùng xăng, ét xăng, dung môi, cồn hoặc hóa chất tương tự. Có thể xảy ra hiện tượng mất màu, biến dạng hoặc nứt vỡ.

CHÚ Ý: Không được rửa pin với nước.

- Lau sạch chất bẩn, bụi, dầu, mỡ, v.v... bằng vải khô sạch hoặc vải nhúng vào nước xà phòng và vắt khô.
- Giữ pin ở nơi không quá nóng, quá lạnh hoặc ẩm ướt.

Để đảm bảo ĐỘ AN TOÀN và ĐỘ TIN CẬY của sản phẩm, việc sửa chữa hoặc bất cứ thao tác bảo trì, điều chỉnh nào đều phải được thực hiện bởi các Trung tâm Dịch vụ Nhà máy hoặc Trung tâm được Makita Ủy quyền và luôn sử dụng các phụ tùng thiết bị thay thế của Makita.

ข้อมูลจำเพาะ

| | |
|--|--|
| พอร์ต USB | D.C. 5 V, 1.5 A, Type C |
| อัตราแรงดันไฟฟ้า / อัตราความจุ (แบตเตอรี่ภายในเครื่อง) | D.C. 3.6 V / 16.75 Ah |
| เวลาชาร์จ | 5 V / 1.0 A : 14 ชั่วโมง 5 V / 1.5 A : 12 ชั่วโมง 5 V / 2.4 A : 10 ชั่วโมง |
| ขนาด (ยาว x กว้าง x สูง) | 128 mm x 74.5 mm x 25 mm (5" x 2-15/16" x 1") |
| น้ำหนัก | 0.37 kg (0.82 lbs) |

คำเตือน: ใช้ผลิตภัณฑ์กับแบตเตอรี่ที่กำหนดไว้โดยเฉพาะเท่านั้น การใช้ชุดแบตเตอรี่ประเภทอื่นอาจทำให้เสี่ยงที่จะได้รับบาดเจ็บและเกิดไฟไหม้

สัญลักษณ์

สัญลักษณ์บางสัญลักษณ์ต่อไปนี้ใช้สำหรับผลิตภัณฑ์นี้ โปรดศึกษาความหมายของสัญลักษณ์ให้เข้าใจก่อนการใช้งาน



อ่านคู่มือการใช้งาน



Li-ion

สำหรับประเทศในสหภาพยุโรปเท่านั้น เนื่องจากในอุปกรณ์มีส่วนประกอบอันตราย ขยะจำพวกอุปกรณ์ไฟฟ้าและอิเล็กทรอนิกส์ แบตเตอรี่ และหม้อแบตเตอรี่จึงอาจส่งผลกระทบต่อสิ่งแวดล้อมและสุขอนามัยของมนุษย์ในเชิงลบ

อย่าทิ้งเครื่องใช้ไฟฟ้าและอิเล็กทรอนิกส์หรือแบตเตอรี่ร่วมกับวัสดุเหลือทิ้งในครัวเรือน! เพื่อให้เป็นไปตามกฎระเบียบของยุโรปว่าด้วยขยะจำพวกอุปกรณ์ไฟฟ้าและอิเล็กทรอนิกส์ และหม้อสะสมไฟฟ้าและแบตเตอรี่ รวมถึงการบังคับใช้ตามกฎหมายภายในประเทศ ควรมีการจัดเก็บขยะจำพวกอุปกรณ์ไฟฟ้า แบตเตอรี่ และหม้อสะสมไฟฟ้าแยกต่างหาก และส่งไปยังจุดรับขยะต่างหากในเขตเทศบาล ซึ่งมีการดำเนินการตามระเบียบว่าด้วยการดูแลสิ่งแวดล้อม

โดยระบุด้วยสัญลักษณ์เส้นคาดขวางรูปถังขยะแบบมีล้อไว้บนอุปกรณ์



อย่าให้แบตเตอรี่โดนน้ำหรือฝน



อย่าทิ้งแบตเตอรี่ในกองไฟ



อย่าทำให้แบตเตอรี่ลัดวงจร

คำเตือนด้านความปลอดภัย

คำเตือน: ก่อนใช้งาน โปรดอ่านคู่มือการใช้งานผลิตภัณฑ์ Makita ที่จะใช้งานร่วมกับแบตเตอรี่นี้

คำเตือน: ใช้แบตเตอรี่นี้กับผลิตภัณฑ์ที่ระบุโดย Makita เท่านั้น การใช้แบตเตอรี่กับผลิตภัณฑ์ที่ไม่รองรับ อาจส่งผลให้เกิดไฟไหม้ ความร้อนสูงเกินไป การระเบิด หรือการรั่วไหลของอิเล็กโทรไลต์ได้

คำควรระวัง: ติดตั้งสายรัดเข้ากับรูสายรัดของแบตเตอรี่เพื่อป้องกันไม่ให้เกิด

ความปลอดภัยด้านไฟฟ้า

- อย่าจับสายไฟและแบตเตอรี่ด้วยมือที่เปียกหรือเปื้อนน้ำมัน
- อย่าใช้สาย USB ที่มีความเสียหาย
- อย่าใช้สายไฟอย่างไม่เหมาะสม อย่าใช้สายไฟเพื่อยก ดึง หรือถอดปลั๊ก เก็บสายไฟให้ห่างจากความร้อน น้ำมัน และขบวนการที่แหลมคม
- อย่าถอดสายไฟออกในขณะที่ยังมีกระแสไฟจากแบตเตอรี่ เนื่องจากเด็กเล็กอาจนำปลั๊กที่มีกระแสไฟฟ้าไหลผ่านเข้าปากและทำให้ได้รับบาดเจ็บได้
- อย่าสอดตะปู ลวด หรือสิ่งของอื่นๆ เข้าไปในพอร์ตจ่ายไฟ USB เนื่องจากอาจทำให้เกิดไฟฟาลัดวงจร ซึ่งทำให้เกิดควันหรือไฟไหม้ได้
- อย่าเชื่อมต่อแหล่งจ่ายไฟเข้ากับพอร์ต USB (ยกเว้นอะแดปเตอร์ไฟฟ้า USB สำหรับชาร์จ) พอร์ต USB ออกแบบมาเพื่อใช้สำหรับชาร์จอุปกรณ์ที่มีแรงดันไฟฟ้าต่ำเท่านั้น ปิดพอร์ต USB ด้วยฝาครอบเสมอเมื่อไม่ได้ชาร์จอุปกรณ์แรงดันไฟฟ้าต่ำ ไมเช่นนั้นอาจเสี่ยงที่จะเกิดไฟไหม้ได้
- ชาร์จไฟชุดแบตเตอรี่ด้วยเครื่องชาร์จที่ระบุโดยผู้ผลิตเท่านั้น ชุดแบตเตอรี่ที่ใช้งานร่วมกับเครื่องชาร์จประเภทหนึ่งได้ อาจเสี่ยงที่จะเกิดไฟไหม้เมื่อใช้ร่วมกับเครื่องชาร์จอื่นๆ

8. ใช้อุปกรณ์กับชุดแบตเตอรี่ที่กำหนดไว้โดยเฉพาะเท่านั้น การใช้ชุดแบตเตอรี่ประเภทอื่นอาจทำให้เกิดไฟไหม้
9. เมื่อไม่ใช้งานชุดแบตเตอรี่ ให้เก็บห่างจากวัตถุที่เป็นโลหะอื่นๆ เช่น คลิปหนีบกระดาษ เหรียญ กุญแจ กรรไกรตัดเล็บ สกรู หรือวัตถุที่เป็นโลหะขนาดเล็กอื่นๆ ที่สามารถเชื่อมต่อชั่วคราวหนึ่งกับอีกชั่วคราวหนึ่งได้ การลัดวงจรขั้วแบตเตอรี่อาจทำให้ร้อนจัดหรือเกิดไฟไหม้
10. ในกรณีที่ไม่ถูกต้อง อาจมีของเหลวไหลออกจากแบตเตอรี่ ให้หลีกเลี่ยงการสัมผัส หากสัมผัสโดนของเหลวโดยไม่ตั้งใจ ให้ล้างออกด้วยน้ำ หากของเหลวกระเด็นเข้าตา ให้รีบไปพบแพทย์ ของเหลวที่ไหลออกจากแบตเตอรี่อาจทำให้ผิวหนังระคายเคืองหรือไหม้
11. อย่าใช้แบตเตอรี่หรืออุปกรณ์ที่ควรวัดกับแบตเตอรี่ หากเสียหายหรือมีการแก้ไข แบตเตอรี่หรืออุปกรณ์ที่เสียหายหรือมีการแก้ไขอาจทำให้เกิดสิ่งที่ไม่ดีได้ เช่น ไฟไหม้ ระเบิด หรือเสี่ยงต่อการบาดเจ็บ
12. ห้ามให้ชุดแบตเตอรี่ใกล้กับไฟ หรือบริเวณที่มีอุณหภูมิสูงเกิน หากโดนไฟหรืออุณหภูมิสูงเกิน 130 °C อาจทำให้เกิดการระเบิดได้
13. กรุณาปฏิบัติตามคำแนะนำสำหรับการชาร์จไฟ และห้ามชาร์จแบตเตอรี่ในบริเวณที่มีอุณหภูมินอกเหนือไปจากที่ระบุในคำแนะนำ การชาร์จไฟที่ไม่เหมาะสมหรืออุณหภูมินอกเหนือไปจากช่วงอุณหภูมิที่ระบุในคำแนะนำอาจทำให้แบตเตอรี่เสียหายและเป็นการเพิ่มความเสี่ยงในการเกิดไฟไหม้
14. ให้บริการซ่อมโดยผู้ซ่อมที่ผ่านการรับรอง โดยใช้ชิ้นส่วนทดแทนที่เหมือนกันเท่านั้น เพราะจะทำให้การใช้ผลิตภัณฑ์มีความปลอดภัย
15. ห้ามดัดแปลงหรือพยายามซ่อมเครื่องมือหรือชุดแบตเตอรี่ด้วยตนเอง ยกเว้นทำตามคำแนะนำในการใช้งานและการดูแลรักษาที่ระบุไว้ในคู่มือการใช้และการดูแลรักษา
16. ความเสี่ยงที่จะเกิดไฟไหม้และผิวไหม้ ห้ามเปิด บีบอัด ทำให้เกิดความร้อนสูง (อุณหภูมิสูงสุดที่กำหนดโดยผู้ผลิต) หรือเผา ปฏิบัติตามคำแนะนำของผู้ผลิต

คำแนะนำด้านความปลอดภัยที่สำคัญสำหรับแบตเตอรี่

1. ก่อนใช้แบตเตอรี่ โปรดอ่านคำแนะนำและเครื่องหมายข้อควรระวังทั้งหมดเกี่ยวกับ (1) เครื่องชาร์จแบตเตอรี่ (2) แบตเตอรี่ และ (3) ผลิตภัณฑ์ที่ใช้แบตเตอรี่
2. อย่าถอดแยกชิ้นส่วนหรือปรับเปลี่ยนแบตเตอรี่ เนื่องจากอาจทำให้เกิดไฟไหม้ ความร้อนที่สูงเกินไป หรือระเบิดได้
3. หากระยะเวลาที่เครื่องทำงานสั้นเกินไป ให้หยุดใช้งานทันที เนื่องจากอาจมีความเสี่ยงที่จะร้อนจัดไหม้หรือระเบิดได้
4. หากสารละลายอิเล็กโทรไลต์กระเด็นเข้าตา ให้ล้างออกด้วยน้ำเปล่าและรีบไปพบแพทย์ทันที เนื่องจากอาจทำให้ตาบอด
5. อย่ลัดวงจรแบตเตอรี่:
 - (1) ห้ามแตะขั้วกับวัตถุที่เป็นสื่อนำไฟฟ้าใดๆ
 - (2) หลีกเลี่ยงการเก็บแบตเตอรี่ไว้ในภาชนะร่วมกับวัตถุที่เป็นโลหะ เช่น กรรไกรตัดเล็บ เหรียญ ฯลฯ
 - (3) อย่าให้แบตเตอรี่โดนน้ำหรือฝน แบตเตอรี่ลัดวงจรอาจทำให้เกิดการไหลของกระแสไฟฟ้า ร้อนจัด ไหม้หรือเสียหายได้
6. ห้ามเก็บและใช้เครื่องมือและแบตเตอรี่ในสถานที่ที่มีอุณหภูมิสูงถึงหรือเกิน 50 °C (122 °F)
7. ห้ามเผาแบตเตอรี่ทิ้ง แม้ว่าแบตเตอรี่จะเสียหายจนใช้การไม่ได้หรือเสื่อมสภาพแล้ว เนื่องจากไฟอาจทำให้แบตเตอรี่ระเบิดได้
8. อย่าถอดกะปุก ฝัก บด ขว้าง หรือทำแบตเตอรี่หล่นพื้นหรือกระแทกแบตเตอรี่กับวัตถุของแข็ง การกระทำดังกล่าวอาจส่งผลให้เกิดไฟไหม้ ความร้อนที่สูงเกินไป หรือระเบิดได้
9. ห้ามใช้แบตเตอรี่ที่เสียหาย
10. แบตเตอรี่ลิเทียมไอออนที่มีมาให้ห็นเป็นไปตามข้อกำหนดของ Dangerous Goods Legislation สำหรับการขนส่งเพื่อการพาณิชย์ เช่น โดยบุคคลที่สาม ตัวแทนขนส่งสินค้า จะต้องตรวจสอบข้อกำหนดพิเศษในด้านการบรรจุหีบห่อหรือการติดป้ายสินค้าในการเตรียมสินค้าที่จะขนส่ง ให้ปรึกษาผู้เชี่ยวชาญด้านวัตถุอันตราย โปรดตรวจสอบข้อกำหนดในประเทศที่อาจมีรายละเอียดอื่นๆ เพิ่มเติม ให้ติดเทปหรือปิดหน้าสัมผัสและห่อแบตเตอรี่ในลักษณะที่แบตเตอรี่จะไม่เคลื่อนที่ไปมาในหีบห่อ

- เมื่อกำจัดแบตเตอรี่ให้ถอดแบตเตอรี่ออกจากเครื่องมือและกำจัดในสถานที่ที่ปลอดภัย ปฏิบัติตามข้อบังคับเกี่ยวกับการกำจัดแบตเตอรี่ที่บังคับใช้ในท้องถิ่น
- ใช้แบตเตอรี่กับผลิตภัณฑ์ที่ระบุโดย Makita เท่านั้น การติดตั้งแบตเตอรี่ในผลิตภัณฑ์ที่ไม่ใช่ตามที่ระบุอาจทำให้เกิดไฟไหม้ ความร้อนสูง ระเบิด หรืออิเล็กทรอนิกส์ไหลรั่วไหลได้
- หากไม่ใช้เครื่องมือเป็นระยะเวลานาน จะต้องถอดแบตเตอรี่ออกจากเครื่องมือ
- ระหว่างใช้งานและหลังการใช้งาน แบตเตอรี่อาจเกิดความร้อน ซึ่งอาจลวกผิวหรือทำให้ผิวไหม้ที่อุณหภูมิต่ำได้ โปรดระมัดระวังในการจัดการกับแบตเตอรี่ที่ร้อน
- อย่าสัมผัสผิวของเครื่องมือทันทีหลังจากการใช้งาน เนื่องจากอาจมีความร้อนพอที่จะทำให้ผิวไหม้ได้
- อย่าปล่อยให้เศษวัสดุ ผุ่นผง หรือดินเข้าไปติดอยู่ในตัว รู และร่องของแบตเตอรี่ เนื่องจากอาจทำให้เครื่องมือหรือแบตเตอรี่มีประสิทธิภาพลดลงหรือเสียหายได้
- หากเครื่องมือไม่รองรับสายไฟแรงดันสูง อย่าใช้แบตเตอรี่ใกล้กับสายไฟแรงดันสูง เนื่องจากเครื่องมือหรือแบตเตอรี่อาจทำงานผิดปกติหรือเสียหายได้
- เก็บแบตเตอรี่ให้ห่างจากเด็ก

ปฏิบัติตามคำแนะนำเหล่านี้

เคล็ดลับในการรักษาอายุการใช้งาน

ของแบตเตอรี่ให้ยาวนานที่สุด

- ชาร์จแบตเตอรี่ก่อนที่ไฟจะหมด หยุดการใช้งานเครื่องมือแล้วชาร์จกลับแบตเตอรี่ใหม่ทุกครั้งเมื่อคุณรู้สึกว่าการประจักษ์กำลังลดลง
- อย่าชาร์จแบตเตอรี่ที่มีไฟเต็มแล้ว การชาร์จประจุไฟมากเกินไปอาจจะทำให้อายุการใช้งานของแบตเตอรี่สั้นลง
- ชาร์จแบตเตอรี่ในห้องที่มีอุณหภูมิระหว่าง 10 °C - 40 °C (50 °F - 104 °F) ปล่อยให้แบตเตอรี่เย็นลงก่อนที่จะชาร์จไฟ
- เมื่อไม่ใช้แบตเตอรี่ ให้ถอดออกจากเครื่องมือหรือเครื่องชาร์จ
- ชาร์จไฟแบตเตอรี่หากคุณไม่ต้องการใช้เป็นเวลานาน (เกินกว่าหกเดือน)

คำอธิบายชิ้นส่วนต่างๆ

แบตเตอรี่นี้ใช้สำหรับผลิตภัณฑ์ Makita ต่อไปนี้

▶ หมายเลข 1

| กลุ่ม | ชื่อผลิตภัณฑ์ | รุ่น |
|-------|-----------------------------|--|
| A | แจ็กเก็ตพัลลม | DFJ206 / DFJ207 / DFJ210 / DFJ211 / DFJ212 / DFJ213 / DFJ214 / DFJ216 / DFJ304 / DFJ305 / DFJ310 / DFJ311 / DFJ405 / DFJ407 / DFJ410 / DFJ411 / DFJ416 |
| | เสื้อกั๊กพัลลม | DFV210 |
| | แจ็กเก็ตให้ความอบอุ่น | CJ105D / CJ106D / DCJ205 / DCJ206 |
| | เสื้อกั๊กให้ความอบอุ่น | CV102D / DCV202 |
| | ผ้าห่มให้ความอบอุ่น | CB100D / DCB200 |
| B | แจ็กเก็ตพัลลม | DFJ212A / DFJ213A / DFJ214A / DFJ216A / DFJ312A / DFJ416A |
| | เสื้อกั๊กพัลลม | DFV210A / DFV214A / DFV215A |
| | เสื้อเบสเลย์อ์ให้ความอบอุ่น | DCX200 / DCX201 |

1. ตัวบ่งชี้ระดับพลังงาน

เมื่อใช้แจ็กเก็ต/เสื้อกั๊กติดพัลลม ระดับพลังงานจะแสดงขึ้นมา

หมายเหตุ: หากคุณใช้แจ็กเก็ต/เสื้อกั๊กติดพัลลมในกลุ่ม A ที่ระบุข้างต้น ตัวบ่งชี้ระดับพลังงาน 4 จะไม่สว่างขึ้น เนื่องจากตัวพัลลมใช้การควบคุม 3 ระดับ

หมายเหตุ: หากคุณใช้เสื้อผ้าให้ความอบอุ่น เฉพาะตัวบ่งชี้ระดับพลังงาน 4 จะสว่างขึ้น

2. ไฟแสดงความจุแบตเตอรี่

ระดับความจุแบตเตอรี่ที่เหลืออยู่จะแสดงขึ้นมา

3. ปุ่มไฟหลัก

การเปิดเครื่องมือ ให้กดปุ่มไฟหลักค้างไว้จนกระทั่งตัวบ่งชี้ระดับพลังงานสว่างขึ้น

การเปลี่ยนระดับพลังงานของแจ็กเก็ต/เสื้อกั๊กติดพัดลม ให้กดปุ่มไฟหลักสั้นๆ เมื่อเครื่องทำงาน

การปิดเครื่องมือ ให้กดปุ่มไฟหลักค้างไว้จนกระทั่งตัวบ่งชี้ระดับพลังงานดับลง

หมายเหตุ: การเปลี่ยนระดับความอบอุ่นของเสื้อผ้าให้ความอบอุ่น ให้กดปุ่มที่เสื้อผ้าให้ความอบอุ่นเมื่อเครื่องทำงาน

4. พอร์ต USB (มีฝาครอบ)

พอร์ต USB ใช้สำหรับชาร์จไฟแบตเตอรี่และใช้เป็นเอาต์พุทแหล่งจ่ายไฟสำหรับอุปกรณ์ USB ของคุณ

5. เต้ารับไฟฟ้า

เชื่อมต่อสายไฟจากผลิตภัณฑ์หรือสายไฟอะแดปเตอร์เพื่อจ่ายไฟ

6. สายไฟอะแดปเตอร์สำหรับแจ็กเก็ต/เสื้อกั๊กติดพัดลม (อุปกรณ์เสริม)

ใช้สายไฟอะแดปเตอร์เมื่อใช้แจ็กเก็ต/เสื้อกั๊กติดพัดลมในกลุ่ม A ที่ระบุข้างต้น

7. สายไฟอะแดปเตอร์สำหรับเสื้อผ้าให้ความอบอุ่น (อุปกรณ์เสริม)

ใช้สายอะแดปเตอร์เมื่อใช้เสื้อผ้าให้ความอบอุ่นในกลุ่ม A ตามรายการด้านบน

8. เบ้าปลั๊กของผลิตภัณฑ์

เชื่อมต่อสายไฟอะแดปเตอร์สำหรับแจ็กเก็ต/เสื้อกั๊กพัดลมหรือเสื้อผ้าให้ความอบอุ่น รูปทรงและตำแหน่งของเบ้าปลั๊กอาจแตกต่างกัน ขึ้นอยู่กับผลิตภัณฑ์ของคุณ

9. สาย USB

ใช้สาย USB สำหรับชาร์จไฟแบตเตอรี่

คำอธิบายการทำงาน

การชาร์จไฟแบตเตอรี่

⚠️ ข้อควรระวัง: ขณะชาร์จไฟ ให้เสียบขั้วต่อ USB เข้ากับแบตเตอรี่ให้แน่น หากการเชื่อมต่อหลวมอาจทำให้เกิดควัน ไฟไหม้ และได้รับบาดเจ็บได้

⚠️ ข้อควรระวัง: ระหว่างชาร์จไฟ อย่าเชื่อมต่อเครื่องใช้ไฟฟ้าเข้ากับเต้ารับไฟฟ้าของแบตเตอรี่

⚠️ ข้อควรระวัง: ถอดสาย USB ออกจากแบตเตอรี่หลังการชาร์จไฟเสมอ

ข้อสังเกต: ตรวจสอบให้แน่ใจว่าได้ชาร์จแบตเตอรี่แล้วก่อนใช้งานครั้งแรก แบตเตอรี่จากโรงงานไม่ได้ถูกชาร์จมาอย่างเพียงพอ และระบบป้องกันแบตเตอรี่อาจทำงานหากใช้งานแบตเตอรี่โดยไม่ได้ชาร์จ

ข้อสังเกต: เมื่ออะแดปเตอร์ไฟฟ้ากระแสสลับเชื่อมต่อกับแบตเตอรี่ เครื่องมือหรือเครื่องจักรจะไม่เริ่มทำงานในกรณีนี้ ให้ถอดอะแดปเตอร์ไฟฟ้ากระแสสลับออกจากแบตเตอรี่

เปิดฝาครอบบนพอร์ต USB เชื่อมต่อแบตเตอรี่และอะแดปเตอร์ไฟฟ้ากระแสสลับ ADP07 (ไม่ได้มีมาให้) หรือเครื่องชาร์จ USB อื่นๆ ทั่วไปที่ใช้สาย USB ที่มีมาให้พร้อมกับแบตเตอรี่ ข้อกำหนดของเอาต์พุตไฟฟ้าที่แนะนำสำหรับเครื่องชาร์จ USB คือ 5 V / 2.4 A หรือต่ำกว่า หลังจากนั้น ให้เสียบอะแดปเตอร์ไฟฟ้ากระแสสลับ ADP07 เข้ากับแหล่งจ่ายไฟ เมื่อชาร์จเสร็จสิ้น ไฟแสดงความจุแบตเตอรี่ทุกดวงจะสว่างขึ้นแล้วดับลงหลังผ่านไประยะเวลาหนึ่ง ถอดอะแดปเตอร์ไฟฟ้ากระแสสลับและถอดสาย USB จากนั้นจึงปิดฝาครอบ

▶ **หมายเลข 2:** 1. อะแดปเตอร์ไฟฟ้ากระแสสลับ ADP07 2. แบตเตอรี่ BL1055B 3. ฝาครอบ 4. สาย USB

ความหมายของไฟแสดงสถานะ

| ไฟแสดงสถานะ | | | ความจุแบตเตอรี่ที่เหลือ |
|-------------|-----|--------|--|
| ไฟสว่าง | ดับ | กะพริบ | |
| | | | 100% (การชาร์จเสร็จสิ้น) (ไฟจะดับลงหลังจากนั้นไม่นาน) |
| | | | 50% ถึง 100% |
| | | | 25% ถึง 50% |
| | | | น้อยกว่า 25% |

การระบุระดับพลังงานแบตเตอรี่ที่เหลืออยู่

หมายเหตุ: ขึ้นอยู่กับสภาพการใช้งานและอุณหภูมิ โดยรอบ การแสดงสถานะอาจจะแตกต่างจากปริมาณแบตเตอรี่จริงเล็กน้อย

กดปุ่มไฟหลัก ขณะถอดปลั๊กแบตเตอรี่อยู่ ไฟแสดงความจุแบตเตอรี่จะสว่างขึ้นเป็นเวลาสองสามวินาที

▶ **หมายเลข 3:** 1. ไฟแสดงความจุแบตเตอรี่

ความหมายของไฟแสดงสถานะ

| ไฟแสดงสถานะ | | | ความจุแบตเตอรี่ที่เหลือ |
|-------------|-----|--------|-------------------------|
| ไฟสว่าง | ดับ | กะพริบ | |
| | | | 50% ถึง 100% |
| | | | 25% ถึง 50% |
| | | | 10% ถึง 25% |
| | | | น้อยกว่า 10% |
| | | | ความผิดปกติของแบตเตอรี่ |

เชื่อมต่ออุปกรณ์ USB

⚠ ข้อควรระวัง: เชื่อมต่ออุปกรณ์ที่ใช้ได้กับพอร์ต USB เท่านั้น มิฉะนั้นอาจทำให้แบตเตอรี่ทำงานผิดปกติได้

ข้อสังเกต: ก่อนการเชื่อมต่ออุปกรณ์ USB เข้ากับแบตเตอรี่ ให้ทำการสำรองข้อมูลในอุปกรณ์ USB ไว้ด้วยเสมอ มิฉะนั้นข้อมูลอาจสูญหายได้

ข้อสังเกต: แบตเตอรี่อาจไม่จ่ายไฟให้กับอุปกรณ์ USB บางอุปกรณ์

ข้อสังเกต: เมื่อไม่ได้ใช้งานหรือหลังจากชาร์จแล้ว ให้ถอดสาย USB และปิดฝาครอบ

แบตเตอรี่นี้จะทำงานเป็นแหล่งจ่ายไฟภายนอกสำหรับอุปกรณ์ USB

เปิดฝาครอบและเชื่อมต่อสาย USB เข้ากับพอร์ต USB ของแบตเตอรี่ จากนั้น เชื่อมต่อปลายสายเคเบิลอีกด้านหนึ่งกับอุปกรณ์ การจ่ายไฟ ให้กดปุ่มไฟหลักค้างไว้จนกระทั่งไฟแสดงความจุแบตเตอรี่สว่างขึ้น การหยุดจ่ายไฟ ให้กดปุ่มไฟหลักค้างไว้จนกระทั่งไฟแสดงความจุแบตเตอรี่ดับลง

▶ **หมายเลข 4:** 1. ปุ่มไฟหลัก 2. พอร์ต USB

หมายเหตุ: กระแสไฟฟ้าอาจแตกต่างกันขึ้นอยู่กับอุปกรณ์ USB ที่จะนำมาเชื่อมต่อ

หมายเหตุ: ไฟฟ้าจากแบตเตอรี่จะถูกใช้ถ้าปุ่มไฟหลักเปิดอยู่ ปิดสวิตช์เสมอเมื่อไม่ได้ใช้งาน

หมายเหตุ: เมื่อทำการจ่ายไฟให้แก่อุปกรณ์ USB ต่อเนื่องกันหลายเครื่อง ให้รอประมาณ 10 วินาทีหลังจากถอดอุปกรณ์ก่อนหน้าออก ก่อนจะเชื่อมต่ออุปกรณ์ถัดไป

การบำรุงรักษา

ข้อสังเกต: อย่าใช้น้ำมันเชื้อเพลิง เบนซิน ทินเนอร์ แอลกอฮอล์ หรือวัสดุประเภทเดียวกัน เนื่องจากอาจทำให้ลื่นลื่น ขัด หรือแตกหักได้

ข้อสังเกต: อย่าล้างแบตเตอรี่ด้วยน้ำ

- เช็ดสิ่งสกปรก ฝุ่น น้ำมัน จาระบี และอื่น ๆ ออกด้วยผ้าแห้งหรือผ้าชุบน้ำสบู่บิดแห้ง
- เก็บแบตเตอรี่ในที่ที่ความชื้น ความเย็น หรือความชื้นไม่สูงมาก

เพื่อความปลอดภัยและนำเชื้อถือของผลิตภัณฑ์ ควรให้ศูนย์บริการหรือโรงงานที่ผ่านการรับรองจาก Makita เป็นผู้ดำเนินการซ่อมแซม บำรุงรักษาและทำการปรับตั้งอื่นๆ นอกจากนี้ให้ใช้อะไหล่ของแท้จาก Makita เสมอ

SPEKIFIKASI

| | |
|--|--|
| Port USB | D.C. 5 V, 1.5 A, Jenis C |
| Voltan terkadar / Kapasiti terkadar (bateri dalaman) | D.C. 3.6 V / 16.75 Ah |
| Masa pengecasan | 5 V / 1.0 A : 14 jam 5 V / 1.5 A : 12 jam 5 V / 2.4 A : 10 jam |
| Dimensi (P x L x T) | 128 mm x 74.5 mm x 25 mm (5" x 2-15/16" x 1") |
| Berat | 0.37 kg (0.82 paun) |

⚠️ AMARAN: Gunakan produk dengan bateri yang ditentukan secara khusus sahaja. Penggunaan mana-mana pek bateri lain mungkin menimbulkan risiko kecederaan dan kebakaran.

Simbol

Beberapa simbol berikut digunakan untuk produk ini. Pastikan anda memahami maksudnya sebelum menggunakannya.



Baca manual arahan.



Li-ion

Hanya untuk negara-negara EU
Disebabkan kehadiran komponen berbahaya dalam peralatan, sisa peralatan elektrik dan elektronik, akumulator dan bateri boleh memberi kesan negatif terhadap persekitaran dan kesihatan manusia.

Jangan buang alat elektrik dan elektronik atau bateri bersama dengan bahan buangan isi rumah!

Mengikuti Arahan Eropah mengenai sisa peralatan elektrik dan elektronik dan mengenai akumulator dan bateri dan sisa akumulator dan bateri serta penyesuaian dengan undang-undang negara, sisa peralatan elektrik, bateri dan akumulator hendaklah disimpan secara berasingan dan dihantar ke tempat pengumpulan berasingan untuk sisa perbandaran, beroperasi mengikut peraturan perlindungan persekitaran.

Ini ditunjukkan oleh simbol tong sampah beroda yang bersilang pada peralatan.



Jangan dedahkan bateri kepada air atau hujan.



Jangan buang bateri ke dalam api



Jangan pintaskan bateri.

AMARAN KESELAMATAN

⚠️ AMARAN: Sebelum penggunaan, pastikan untuk membaca manual arahan produk Makita anda yang akan digunakan dengan bateri ini.

⚠️ AMARAN: Gunakan bateri ini dengan produk yang ditentukan oleh Makita sahaja. Menggunakan bateri pada produk yang tidak patuh mungkin menyebabkan kebakaran, pemanasan lampau, letupan atau kebocoran elektrolit.

⚠️ PERHATIAN: Pasangkan pengikat kepada lubang tali bateri untuk mengelakkannya daripada jatuh.

Keselamatan elektrik

1. Jangan kendalikan kord dan bateri dengan tangan basah atau berminyak.
2. Jangan gunakan kabel USB yang rosak.
3. Jangan salah gunakan kord. Jangan gunakan kord untuk membawa, menarik atau mencabut. Jauhkan kord daripada haba, minyak dan bucu tajam.
4. Jangan biarkan mana-mana kord dinyahsambung semasa kuasa bateri dibekalkan. Kanak-kanak kecil mungkin memasukkan palam hidup ke dalam mulut mereka dan menyebabkan kecederaan.
5. Jangan masukkan paku, wayar atau barang lain ke dalam port bekalan kuasa USB. Berbuat demikian boleh menyebabkan litar pintas, yang boleh menyebabkan asap atau kebakaran.
6. Jangan sambungkan sumber kuasa ke port USB (kecuali untuk penyesuaian kuasa USB bagi pengecas). Port USB hanya bertujuan untuk mengecap peranti voltan yang lebih rendah. Sentiasa letakkan penutup di atas port USB apabila tidak mengecap peranti voltan yang lebih rendah. Jika tidak, terdapat risiko kebakaran.
7. Cas semula pek bateri menggunakan pengecas yang disyorkan oleh pengilang. Pek bateri yang sesuai untuk satu jenis pengecas mungkin menyebabkan risiko kebakaran apabila dicas oleh pengecas lain.
8. Gunakan alat dengan pek bateri yang ditentukan secara khusus sahaja. Penggunaan mana-mana pek bateri lain mungkin menimbulkan risiko kecederaan dan kebakaran.
9. Apabila pek bateri tidak digunakan, jauhkannya daripada objek logam lain, seperti klip kertas, duit syiling, kunci, paku, skru atau objek logam kecil lain, yang boleh membuat sambungan dari satu terminal ke terminal yang lain. Memintas terminal bateri bersama-sama mungkin menyebabkan lecuran atau kebakaran.

10. Di bawah keadaan kasar, cecair mungkin dikeluarkan daripada bateri; elakkan sentuhan. Jika tersentuh secara tidak sengaja, siram dengan air. Jika cecair terkena mata, dapatkan bantuan perubatan di samping siraman air. Cecair yang dikeluarkan dari bateri mungkin menyebabkan kegatalan atau luka kebakaran.
 11. Jangan gunakan bateri atau alat yang akan digunakan dengan bateri jika ia rosak atau telah diubah suai. Bateri atau alat yang rosak atau telah diubah suai mungkin menunjukkan tingkah laku yang tidak dijangka menyebabkan kebakaran, letupan atau risiko kecederaan.
 12. Jangan dedahkan pek bateri kepada api atau suhu yang berlebihan. Pendedahan kepada api atau suhu melebihi 130 °C mungkin menyebabkan letupan.
 13. Ikuti semua arahan pengecasan dan jangan cas pek bateri di luar julat suhu yang ditetapkan dalam arahan. Mengecas dengan tidak betul atau pada suhu di luar julat yang dinyatakan mungkin merosakkan bateri dan meningkatkan risiko kebakaran.
 14. Pastikan servis dijalankan oleh orang yang berkelayakan menggunakan alat ganti yang sama. Ini akan memastikan keselamatan produk dapat dikekalkan.
 15. Jangan ubah suai atau cuba membaiki perkakas atau pek bateri kecuali seperti yang dinyatakan dalam arahan untuk penggunaan dan penjagaan.
 16. Risiko Kebakaran dan Lecuran. Jangan Buka, Pecahkan, Pemanasan Atas (suhu maksimum yang ditentukan oleh pengeluar) atau Bakar. Ikut Arahan Pengeluar.
- Pintasan bateri boleh menyebabkan aliran kuasa yang besar, pemanasan lampau, melecur dan juga kerosakan.
6. Jangan simpan dan guna alat dan bateri di lokasi yang suhunya mungkin mencapai atau melebihi 50 °C (122 °F).
 7. Jangan bakar bateri walaupun jika ia rosak teruk atau haus sepenuhnya. Bateri boleh meletup dalam kebakaran.
 8. Jangan memaku, memotong, memecah, membuang, menjatuhkan bateri atau memukul bateri dengan objek keras. Perbuatan sedemikian boleh mengakibatkan kebakaran, haba berlebihan, atau letupan.
 9. Jangan gunakan bateri yang rosak.
 10. Bateri litium ion yang terkandung adalah tertakluk kepada keperluan Perundangan Barangan Berbahaya. Bagi pengangkutan komersil cth. oleh pihak ketiga, ejen penghantar, keperluan khas pada pembungkusan dan pelabelan mestilah diperhatikan. Bagi persediaan item yang dihantar, berunding dengan pakar bahan berbahaya adalah diperlukan. Sila juga perhatikan sebolehnya peraturan kebangsaan yang lebih terperinci. Lekatkan atau balut bahagian terbuka dan pek bateri supaya ia tidak bergerak dalam pembungkusan.
 11. Apabila melupuskan bateri, keluarkannya daripada alat dan lupuskannya di tempat selamat. Ikut peraturan tempatan anda mengenai pelupusan bateri.
 12. Gunakan bateri hanya dengan produk yang ditentukan oleh Makita. Memasang bateri kepada produk yang tidak patuh mungkin menyebabkan kebakaran, pemanasan lampau, atau kebocoran elektrolit.
 13. Jika alat tidak digunakan untuk tempoh masa yang lama, bateri mesti dikeluarkan daripada alat.
 14. Semasa dan selepas penggunaan, mungkin terdapat haba pada bateri yang boleh menyebabkan kebakaran atau kebakaran suhu rendah. Beri perhatian kepada pengendalian bateri yang panas.
 15. Jangan sentuh terminal alat itu selepas digunakan kerana ia mungkin panas menyebabkan terbakar.
 16. Jangan biarkan serpihan, habuk atau tanah terperangkap ke dalam terminal, lubang dan alur bateri. Ia mungkin menyebabkan prestasi yang buruk atau kerosakan pada alat atau bateri.
 17. Jika alat ini tidak menyokong penggunaan talian kuasa voltan tinggi, jangan gunakan bateri berhampiran talian elektrik voltan tinggi. Ia mungkin menyebabkan pincang tugas atau kerosakan pada alat atau bateri.
 18. Jauhkan bateri daripada kanak-kanak.

Arahan keselamatan penting untuk bateri

1. Sebelum menggunakan bateri, baca semua arahan dan tanda amaran pada (1) pengecas bateri, (2) bateri dan (3) produk yang menggunakan bateri.
2. Jangan meleraikan atau menghentak bateri. Ia boleh mengakibatkan kebakaran, haba berlebihan, atau letupan.
3. Jika masa operasi menjadi sangat pendek, berhenti operasi serta merta. Ia mungkin menyebabkan risiko pemanasan lampau, melecur bahkan letupan.
4. Jika elektrolit masuk ke dalam mata anda, bilas mata dengan air jernih dan dapatkan rawatan perubatan serta merta. Ia mungkin menyebabkan kehilangan penglihatan.
5. Jangan pintaskan bateri:
 - (1) Jangan sentuh terminal dengan bahan berkonduksi.
 - (2) Elakkan menyimpan bateri di dalam bekas bersama-sama dengan objek logam lain seperti paku, duit syiling dan sebagainya.
 - (3) Jangan dedahkan bateri kepada air atau hujan.

SIMPAN ARAHAN INI.

Tip untuk mengekalkan hayat bateri maksimum

1. **Cas bateri sebelum ternyata cas sepenuhnya. Sentiasa hentikan operasi alat dan cas bateri apabila anda menyedari kekurangan kuasa alat.**
2. **Jangan sekali-kali cas semula bateri yang telah dicas sepenuhnya. Terlebih cas memendekkan hayat servis bateri.**
3. **Cas bateri dalam suhu bilik pada 10 °C - 40 °C (50 °F - 104 °F). Biarkan bateri yang panas menyejuk sebelum mengecasnya.**
4. **Apabila tidak menggunakan bateri, tanggalkannya daripada alat atau pengecas.**
5. **Cas bateri jika anda tidak gunakannya untuk tempoh yang lama (lebih daripada enam bulan).**

KETERANGAN BAHAGIAN

Bateri ini boleh digunakan untuk produk Makita yang berikut.

► Rajah1

| Kumpulan | Nama produk | Model |
|----------|------------------------------|--|
| A | Jaket berkipas | DFJ206 / DFJ207 / DFJ210 / DFJ211 / DFJ212 / DFJ213 / DFJ214 / DFJ216 / DFJ304 / DFJ305 / DFJ310 / DFJ311 / DFJ405 / DFJ407 / DFJ410 / DFJ411 / DFJ416 |
| | Ves berkipas | DFV210 |
| | Jaket pemanas | CJ105D / CJ106D / DCJ205 / DCJ206 |
| | Ves pemanas | CV102D / DCV202 |
| | Selimum pemanas | CB100D / DCB200 |
| B | Jaket berkipas | DFJ212A / DFJ213A / DFJ214A / DFJ216A / DFJ312A / DFJ416A |
| | Ves berkipas | DFV210A / DFV214A / DFV215A |
| | Baju lapisan asas dipanaskan | DCX200 / DCX201 |

1. Penunjuk paras kuasa

Apabila menggunakan jaket/ves berkipas, paras kuasa dipaparkan.

NOTA: Jika anda menggunakan jaket/ves berkipas dalam kumpulan A yang disenaraikan di bawah, penunjuk paras kuasa 4 tidak akan bernyala kerana unit kipasnya menggunakan kawalan 3 langkah.

NOTA: Jika anda menggunakan pakaian pemanas, hanya penunjuk tahap kuasa 4 akan menyala.

2. Penunjuk kapasiti bateri

Paras kapasiti bateri yang tinggal dipaparkan.

3. Butang kuasa

Untuk menghidupkan, tekan dan tahan butang kuasa sehingga penunjuk paras kuasa bernyala. Untuk menukar paras kuasa jaket berkipas/ves, tekan butang kuasa sekejap apabila kuasa dihidupkan. Untuk mematikan, tekan dan tahan butang kuasa sehingga penunjuk paras kuasa dimatikan.

NOTA: Untuk menukar kepanasan pakaian pemanas, tekan butang pada pakaian pemanas semasa ia dihidupkan.

4. Port USB (dengan penutup)

Port USB digunakan untuk mengecas bateri dan juga sebagai output bekalan kuasa untuk peranti USB.

5. Soket kuasa

Sambungkan kabel daripada produk atau kabel penyesuai ke bekalan kuasa.

6. Kabel penyesuai untuk jaket/ves berkipas (aksesori pilihan)

Gunakan kabel penyesuai apabila menggunakan jaket/ves dalam kumpulan A yang disenaraikan di atas.

7. Kabel penyesuai untuk pakaian pemanas (aksesori pilihan)

Gunakan kabel penyesuai apabila menggunakan pakaian pemanas dalam kumpulan A yang disenaraikan di atas.

8. Soket produk

Sambungkan kabel penyesuai yang bersesuaian untuk jaket/ves berkipas atau pakaian pemanas. Bentuk dan lokasi soket berbeza bergantung pada produk anda.

9. Kabel USB

Gunakan kabel USB untuk mengecas bateri.

KETERANGAN FUNGSI

Mengecas bateri

⚠PERHATIAN: Apabila mengecas, pasanglah penyambung USB dengan kukuh kepada bateri. Sambungan yang lemah mungkin menyebabkan risiko asap, kebakaran dan kecederaan diri.

⚠PERHATIAN: Semasa mengecas, jangan sambungkan sebarang alat kepada soket kuasa bateri.

⚠PERHATIAN: Sentiasa menyahsambung kabel USB daripada bateri selepas mengecas.















NOTIS: Pastikan anda mengecas bateri sebelum menggunakan mesin buat kali pertama. Bateri yang dihantar oleh kilang tidak dicas dengan secukupnya dan sistem perlindungan bateri mungkin berfungsi jika digunakan tanpa mengecas.

NOTIS: Apabila penyesuai kuasa AC disambungkan ke bateri, alat atau mesin tidak dapat dimulakan. Dalam kes ini, tanggalkan penyesuai kuasa AC daripada bateri.

Buka penutup port USB. Sambungkan bateri dan Penyesuai Kuasa AC ADP07 (tidak disertakan) atau pengecas USB umum yang lain menggunakan kabel USB yang dibekalkan dengan bateri. Spesifikasi output yang disyorkan untuk pengecas USB umum ialah 5 V / 2.4 A atau lebih rendah. Selepas itu, pasang Penyesuai Kuasa AC ADP07 pada punca kuasa utama. Apabila pengecasan selesai, semua penunjuk kapasiti bateri akan beryala dan kemudian mati selepas tempoh tertentu. Buka palam Penyesuai Kuasa AC serta nyahsambungkan kabel USB dan kemudian tutup penutup.

► **Rajah2:** 1. Penyesuai Kuasa AC ADP07 2. Bateri BL1055B 3. Penutup 4. Kabel USB

Maksud lampu penunjuk

| Lampu penunjuk | | | Kapasiti yang tinggal |
|--|--|--|---------------------------|
|  Dinyalakan |  Mati |  Berkelip | |
|  |  | | 100% (Pengecasan selesai) |
| (Lampu padam selepas tempoh tertentu.) | | | |
|  |  |  | 50% hingga 100% |
|  |  |  | 25% hingga 50% |
|  |  |  | Kurang daripada 25% |

















Menunjukkan kapasiti bateri yang tinggal

NOTA: Bergantung kepada keadaan penggunaan dan suhu persekitaran, penunjuk mungkin berbeza sedikit daripada kapasiti sebenar.

Semasa palam bateri dibuka, tekan butang kuasa. Penunjuk kapasiti bateri beryala untuk beberapa saat.

► **Rajah3:** 1. Penunjuk kapasiti bateri

Maksud lampu penunjuk

| Lampu penunjuk | | | Kapasiti yang tinggal |
|--|--|--|-----------------------|
|  Dinyalakan |  Mati |  Berkelip | |
|  |  | | 50% hingga 100% |
|  |  |  | 25% hingga 50% |
|  |  |  | 10% hingga 25% |
|  |  |  | Kurang daripada 10% |
|  |  |  | Keabnormalan bateri |

Menyambungkan peranti USB

PERHATIAN: Sambungkan peranti yang serasi dengan port USB sahaja. Tidak berbuat demikian boleh menyebabkan pincang tugas pada bateri.

NOTIS: Sebelum menyambungkan peranti USB kepada bateri, sentiasa sandarkan data pada peranti USB. Tidak berbuat demikian boleh menyebabkan kehilangan data anda.

NOTIS: Bateri mungkin tidak membekalkan kuasa kepada beberapa peranti USB.

NOTIS: Apabila tidak digunakan atau selepas pengecas, tanggalkan kabel USB dan tutup penutup.

Bateri ini boleh berfungsi sebagai bekalan kuasa luaran untuk peranti USB.

Buka penutup dan sambungkan kabel USB ke port USB bateri. Untuk membekalkan hujung kabel yang lain ke peranti. Untuk membekalkan kuasa, tekan dan tahan butang kuasa sehingga penunjuk kapasiti kuasa beryala. Untuk mematikan bekalan, tekan dan tahan butang kuasa hingga penunjuk kapasiti bateri dimatikan.

► **Rajah4:** 1. Butang kuasa 2. Port USB

NOTA: Output sebenar semasa berbeza bergantung kepada peranti USB yang akan disambung.

NOTA: Kuasa bateri digunakan semasa butang kuasa dihidupkan. Sentiasa matikan suis apabila tidak digunakan.

NOTA: Apabila membekalkan kuasa kepada berbilang peranti USB dalam turutan, tunggu lebih kurang 10 saat selepas menyahsambungkan peranti terdahulu sebelum menyambungkan peranti seterusnya.

PENYELENGGAAN

NOTIS: Jangan gunakan petrol, benzin, pencair, alkohol atau bahan yang serupa. Ia boleh menyebabkan perubahan warna, bentuk atau keretakan.

NOTIS: Jangan basuh bateri menggunakan air.

- Lap kotoran, habuk, minyak, gris dan lain-lain dengan kain kering yang bersih atau kain yang direndam ke dalam air sabun dan lap kering.
- Letakkan bateri di tempat di mana ia tidak akan menjadi tidak terlampau panas, sejuk atau lembap.

Untuk mengekalkan KESELAMATAN dan KEBOLEHPERCAYAAN produk, pembaikan, apa-apa penyelenggaraan atau penyesuaian lain perlu dilakukan oleh Kilang atau Pusat Servis Makita yang Diiktiraf, sentiasa gunakan alat ganti Makita.

⚠ احتیاط: فقط وسایلی را وصل کنید که با درگاه USB سازگاری داشته باشند. عدم رعایت این نکته باعث بروز اشکالات کاری در باتری خواهد شد.

تذکر: پیش از متصل کردن وسیله USB به باتری، همیشه از داده های وسیله USB پشتیبان گیری کنید. عدم رعایت این نکته می تواند باعث از بین رفتن اطلاعات شما بشود.

تذکر: باتری ممکن است قادر به تغذیه توان برای برخی وسایل USB نباشد.

تذکر: هنگامی که تحت استفاده نیست یا بعد از شارژ، کابل USB را برداشته و قاب را ببندید.

این باتری می تواند بعنوان یک منبع تغذیه بیرونی برای وسایل USB کار کند.

قاب را باز کرده و یک کابل USB به درگاه USB باتری وصل کنید. سپس سر دیگر کابل را به دستگاه وصل کنید. برای تغذیه توان، دکمه روشن خاموش را فشار داده و نگه دارید تا اینکه نشانگر ظرفیت باتری روشن شود. برای متوقف کردن تغذیه، دکمه روشن خاموش را فشار داده و نگه دارید تا نشانگر ظرفیت باتری خاموش شود.

◀ شکل 4: 1. دکمه روشن خاموش 2. درگاه USB

توجه: جریان خروجی واقعی به وسیله USB که متصل می شود بستگی دارد.

توجه: اگر دکمه روشن خاموش در وضعیت روشن باشد، توان باتری مصرف خواهد شد. هنگامی که استفاده نمی کنید باید همیشه دکمه را خاموش کنید.

توجه: هنگام تغذیه توان به چند وسیله USB بصورت متوالی، حدود 10 ثانیه بعد از جدا کردن وسیله قبلی صبر کرده و سپس وسیله بعدی را وصل کنید.

نگهداری

تذکر: هرگز از بنزین، بنزن، تینر، الکل و مواد مشابه استفاده نکنید. امکان تغییر رنگ، تغییر شکل و یا ترک خوردگی وجود خواهد داشت.

تذکر: باتری را با آب نشویید.

— خاک، گرد و غبار، روغن، گریس و غیره را با یک دستمال خشک تمیز یا یک دستمال آغشته به آب صابون و محکم چلانده شده تمیز کنید.

— باتری را در جایی نگهداری کنید که خیلی گرم، سرد یا مرطوب نباشد.

به منظور حفظ ایمنی و اطمینان پذیری دستگاه، تعمیرات، کارهای نگهداری و یا تنظیمات باید توسط مراکز خدمات مجاز ماکیتا یا مراکز خدمات کارخانه و فقط با استفاده از قطعات یدکی اصل ماکیتا انجام شوند.

5. پریرز برق

کابل را از محصولات یا کابل تبدیل به منبع تغذیه وصل کنید.

6. کابل تبدیل برای کاپشن/جلیقه فن دار (وسیله جانبی اختیاری)

در صورت استفاده از کاپشن/جلیقه فن دار در گروه A ذکر شده فوق باید از کابل تبدیل استفاده کنید.

7. کابل تبدیل برای پوشاک گرم شونده (وسیله جانبی اختیاری)

در صورت استفاده از پوشاک گرم شونده گروه A فوق باید از کابل تبدیل استفاده کنید.

8. پریرز محصولات

کابل تبدیل مناسب برای کاپشن/جلیقه فن دار یا پوشاک گرم شونده را وصل کنید. شکل و محل پریرز بسته به محصولات شما متفاوت خواهد شد.

9. کابل USB

از کابل USB برای شارژ کردن باتری استفاده کنید.

معنی چراغ نشانگر

| ظرفیت باقیمانده | چراغ های نشانگر | | |
|-------------------------------------|---|-------|-------|
| | چشمک زن | خاموش | روشن |
| 100% (شارژ کردن به پایان رسیده است) | | ■ ■ ■ | |
| | | ↓ | |
| | | □ □ □ | |
| | (چراغ ها بعد از مدت زمان خاصی خاموش می شوند.) | | |
| 50% تا 100% | | ■ ■ ■ | ■ |
| 25% تا 50% | | ■ ■ | □ □ |
| کمتر از 25% | | ■ | □ □ □ |

نمایش ظرفیت باقیمانده باتری

توجه: بسته به شرایط استفاده و دمای محیطی، این امکان وجود دارد که مقادیر نشان داده شده با ظرفیت واقعی کمی متفاوت باشند.

در حالیکه باتری جدا است، دکمه روشن خاموش را فشار دهید. نشانگر ظرفیت باتری برای چند ثانیه روشن می شد. **شکل 3: 1.** نشانگر ظرفیت باتری

معنی چراغ نشانگر

| ظرفیت باقیمانده | چراغ های نشانگر | | |
|-----------------|-----------------|-------|-------|
| | چشمک زن | خاموش | روشن |
| 50% تا 100% | | ■ ■ ■ | |
| 25% تا 50% | | ■ ■ | □ □ |
| 10% تا 25% | | ■ | □ □ □ |
| کمتر از 10% | | ■ | □ □ □ |
| اشکال باتری | ■ | □ □ □ | ■ |

تشریح عملکرد دستگاه

شارژ کردن باتری

احتیاط: هنگام شارژ باید رابط USB را محکم به باتری وصل کنید. اتصال شل می تواند باعث بروز خطر تولید دود، آتش سوزی و جراحت شخصی شود.

احتیاط: در هنگام شارژ نباید هیچ وسیله ای را به سوکت توان باتری وصل کنید.

احتیاط: بعد از شارژ باید همیشه کابل USB را از باتری جدا کنید.

تذکر: اطمینان حاصل کنید که باتری را پیش از نخستین بار استفاده شارژ کنید. باتری حمل شده توسط کارخانه دارای شارژ کافی نیست و اگر بدون شارژ کردن از آن استفاده کنید، ممکن است سیستم محافظت باتری عمل کند.

تذکر: اگر آداپتور برق متناوب به باتری متصل باشد، ابزار یا دستگاه شروع بکار نخواهد کرد. در این حالت باید آداپتور برق متناوب را از باتری جدا کنید.

قاب درگاه USB را باز کنید. باتری و آداپتور برق متناوب ADP07 (ارائه نشده است) یا یک شارژر عادی USB را با استفاده از کابل USB ارائه شده با باتری وصل کنید. مشخصات خروجی توصیه شده شارژر عادی USB باید 2.4 A / 5 V یا کمتر باشد. سپس آداپتور برق متناوب ADP07 را به برق وصل کنید. بعد از اینکه شارژ به پایان رسید، تمام نشانگرهای ظرفیت باتری روشن شده و بعد از مدت زمان خاصی خاموش می شوند. آداپتور برق متناوب را کشیده و کابل USB را جدا کنید، و سپس قاب را ببندید.

شکل 2: 1. آداپتور برق متناوب ADP07، باتری BL1055B
شکل 3: 4. قاب USB

نکاتی برای به حداکثر رساندن عمر باتری

1. باتری را پیش از اینکه کاملاً تخلیه شود شارژ کنید. اگر متوجه افت توان ابزار شدید، کار با ابزار را متوقف کرده و باتری را شارژ کنید.
2. هرگز یک باتری را که شارژ کامل دارد دوباره شارژ نکنید. شارژ بیش از حد عمر مفید باتری را کاهش می دهد.
3. باتری را در دمای اتاق بین 10 تا 40 درجه سانتیگراد شارژ کنید. اگر باتری داغ است ابتدا بگذارید خنک شود بعد آنرا شارژ کنید.
4. هنگامی که از باتری استفاده نمی کنید، آنرا از ابزار یا شارژر خارج کنید.
5. اگر از باتری برای مدت طولانی استفاده نمی کنید (بیشتر از شش ماه) آنرا شارژ کنید.

معرفی اجزا و قطعات

این باتری را می توان برای محصولات ماکیتای زیر استفاده نمود.
 ◀ شکل 1

| گروه | نام محصول | محل |
|------|------------------|--|
| A | کاپشن فن دار | / DFJ210 / DFJ207 / DFJ206 / DFJ213 / DFJ212 / DFJ211 / DFJ304 / DFJ216 / DFJ214 / DFJ311 / DFJ310 / DFJ305 / DFJ410 / DFJ407 / DFJ405 / DFJ416 / DFJ411 |
| | جلیقه فن دار | DFV210 |
| | کاپشن گرم شونده | / CJ106D / CJ105D / DCJ206 / DCJ205 |
| | جلیقه گرم شونده | DCV202 / CV102D |
| B | پتوی گرم شونده | DCB200 / CB100D |
| | کاپشن فن دار | / DFJ213A / DFJ212A / DFJ216A / DFJ214A / DFJ416A / DFJ312A |
| | جلیقه فن دار | / DFV214A / DFV210A / DFV215A |
| | زیرپوش گرم شونده | DCX201 / DCX200 |

1. نشانگر میزان توان

در هنگام استفاده از کاپشن/جلیقه فن دار، میزان توان نمایش داده می شود.

توجه: اگر از کاپشن/جلیقه های فن دار گروه A ذکر شده فوق استفاده می کنید، نشانگر میزان توان 4 روشن نخواهد شد زیرا واحدهای فن آنها از کنترل 3 پله ای بهره می برد.
توجه: اگر از پوشاک گرم شونده استفاده کنید، فقط نشانگر میزان توان 4 روشن خواهد شد.

2. نشانگر ظرفیت باتری

میزان ظرفیت باقیمانده باتری نمایش داده می شود.

3. دکمه روشن خاموش

برای روشن کردن، دکمه روشن خاموش را فشار داده و نگه دارید تا اینکه نشانگر میزان توان روشن شود.
 برای تغییر دادن میزان توان کاپشن/جلیقه فن دار، دکمه روشن خاموش را موقعی که توان روشن است، کوتاه فشار دهید.
 برای خاموش کردن، دکمه روشن خاموش را فشار داده و نگه دارید تا اینکه نشانگر میزان توان خاموش شود.

توجه: برای تغییر دادن گرمای پوشاک گرم شونده، دکمه روی پوشاک گرم شونده را بعد از اینکه روشن شد فشار دهید.

4. درگاه USB (با قاب)

درگاه USB برای شارژ کردن باتری و نیز بعنوان خروجی تغذیه توان برای وسیله USB شما استفاده می شود.

1. پیش از اینکه از باتری استفاده کنید، کلیه دستورالعمل ها و علائم هشداردهنده (1) شارژر باتری، (2) باتری و (3) دستگاه استفاده کننده از باتری را مطالعه نمایید.
2. باتری را از هم باز نکرده یا آنرا دستکاری نکنید. این کار می تواند موجب آتش سوزی، گرمای بیش از حد یا انفجار شود.
3. اگر زمان کارکرد بیش از اندازه کوتاه شده است، فوراً کار را متوقف کنید. در این حالت خطر داغ شدن بیش از حد، سوختگی احتمالی و حتی انفجار وجود دارد.
4. اگر الکترولیت وارد چشم شما شد، با آب تمیز آنرا از چشم خود خارج کرده و فوراً به پزشک مراجعه نمایید. خطر از دست دادن بینایی وجود دارد.
5. باتری را اتصال کوتاه نکنید:

- (1) پایانه ها را با مواد هادی لمس نکنید.
 - (2) باتری را نباید در کنار اشیای فلزی دیگر مانند میخ، سکه و غیره در یک جعبه یا قوطی کنار هم نگهداری کنید.
 - (3) باتری را در معرض آب یا باران قرار ندهید.
- اتصال کوتاه باتری می تواند باعث برقراری جریان قوی، گرم شدن بیش از حد، سوختگی احتمالی و حتی خرابی شود.
6. ابزار و باتری را نباید در مکانی که دمای آن به 50 درجه سانتیگراد می رسد یا از آن بالاتر می رود نگهداری و استفاده کنید.
 7. باتری را تحت هیچ شرایطی حتی اگر به شدت آسیب دیده یا بطور کامل از رده خارج شده باشد، نسوزانید. باتری در آتش منفجر خواهد شد.
 8. به باتری میخ نزنید، آنرا نریزد، له نکنید، پرتاب نکرده و آنرا نیاندازید، یا با یک جسم سخت به باتری ضربه وارد نکنید. این کارها می تواند موجب آتش سوزی، گرمای بیش از حد یا انفجار شود.
 9. از یک باتری آسیب دیده استفاده نکنید.
 10. باتری های یون-لیتیوم موجود مشمول الزامات قوانین کالاهای خطرناک می باشند.

الزامات ویژه بسته بندی و برچسب زدن باید در حمل های تجاری، بعنوان مثال توسط طرف های ثالث و شرکت های حمل رعایت گردند. برای آماده ساختن وسیله جهت حمل باید حتماً با یک متخصص مواد خطرناک مشورت کرد. در صورت وجود قوانین مشروح تر کشوری باید آنها را نیز رعایت کنید.
 روی کنتاکت ها نوار چسبیده یا آنها را بپوشانید و باتری را طوری بسته بندی کنید که نتواند در بسته بندی به اطراف جابجا شود.

11. هنگام دور انداختن باتری، آنرا از ابزار خارج کرده و در مکانی امن دور بیندازید. قوانین و مقررات محلی خود در ارتباط با دور انداختن باتری را رعایت کنید.
12. باتری ها را فقط با دستگاه های مشخص شده توسط ماکیتا استفاده کنید. قرار دادن باتری ها در دستگاه های فاقد سازگاری می تواند منجر به آتش سوزی، گرم شدن بیش از حد، انفجار، یا نشتی الکترولیت شود.
13. اگر از ابزار برای مدت طولانی استفاده نمی شود، باید باتری را از ابزار خارج سازید.
14. باتری ممکن است در طول استفاده و بعد از آن گرم باشد و باعث سوختگی یا سوختگی های دما پایین شود. موقع دست زدن به باتری داغ توجه داشته باشید.
15. درست بعد از استفاده نباید به پایانه ابزار دست بزنید چون می تواند آفتدرد داغ باشد که باعث سوختگی شود.
16. اجازه ندهید تراشه ها، گرد و غبار یا خاک در پایانه ها، سوراخ ها و شیارهای باتری جمع شوند. این امر می تواند باعث افت عملکرد یا خرابی ابزار یا باتری شود.
17. از باتری در نزدیک خطوط برقی فشار قوی استفاده نکنید مگر اینکه ابزار قابلیت استفاده در مجاورت خطوط برقی فشار قوی را داشته باشد. این امر می تواند باعث بروز اشکالات کاری یا خرابی ابزار یا باتری شود.
18. باتری را از دسترس کودکان خارج سازید.

این راهنمایی ها را نگهداری کنید.

مشخصات فنی

| | |
|---------------------------------------|---|
| درگاه USB | 1.5 A · D.C. 5 V، نوع C |
| ولتاژ اسمی / ظرفیت اسمی (باتری داخلی) | 16.75 Ah / D.C. 3.6 V |
| مدت زمان شارژ | 14 : 1.0 A / 5 V ساعت 12 : 1.5 A / 5 V ساعت 10 : 2.4 A / 5 V ساعت |
| ابعاد (ارتفاع × عرض × طول) | 128 mm × 74.5 mm × 25 mm (5" × 2-15/16" × 1") |
| وزن | (0.82 lbs) 0.37 kg |

⚠ هشدار: محصولات را فقط با باتری تعیین شده اختصاصی آنها استفاده کنید. استفاده کردن از بسته های باتری دیگری می تواند به بروز خطر جراث یا آتش سوزی منجر شود.

علائم و نشانه ها

برخی از علائم و نشانه های زیر ممکن است برای محصول بکار رفته باشد. پیش از استفاده باید حتماً از معنی آنها آگاه باشید.

دفترچه راهنما را مطالعه کنید.



Li-Ion فقط برای کشورهای عضو اتحادیه اروپا (EU) به دلیل وجود اجزای خطرناک در این دستگاه، لوازم مستعمل الکتریکی و الکترونیکی، انبار ها و باتری ها می توانند بر محیط زیست و سلامتی انسانها اثر منفی داشته باشند. لوازم الکتریکی و الکترونیکی با باتری ها را همراه با ضایعات و زباله های خانگی دور نیندازید! در تطابق با مصوبه اروپایی درباره لوازم مستعمل الکتریکی و الکترونیکی و انبار ها و باتری ها و انبار ها و باتری های مستعمل، و اجرای آنها با توجه به مقررات و قوانین کشوری، لوازم مستعمل الکتریکی و انبار ها و باتری ها و انبار ها و باتری های مستعمل باید جداگانه نگهداری شده و به یک محل جمع آوری مجزا برای ضایعات شهری که مطابق با قوانین و مقررات محافظت از محیط زیست کار می کند، تحویل شوند. این موضوع با علامت سطل زباله چرخدار ضربدر خورده روی دستگاه مشخص گردیده است.

باتری را در معرض آب یا باران قرار ندهید.



باتری را در آتش نیندازید.



باتری را اتصال کوتاه نکنید.



هشدارهای ایمنی

⚠ هشدار: لطفاً پیش از استفاده، دفترچه راهنمای محصول ماکیتا خود را که می خواهید با این باتری بکار ببرید مطالعه کنید.

⚠ هشدار: این باتری را فقط با دستگاه های مشخص شده توسط ماکیتا استفاده کنید. استفاده از باتری با دستگاه های فاقد سازگاری می تواند منجر به آتش سوزی، گرم شدن بیش از حد، انفجار، یا نشتی الکترولیت شود.

⚠ احتیاط: یک بند به سوراخ بند باتری متصل کنید تا از افتادن آن جلوگیری شود.

ایمنی الکتریکی

- سیم و باتری را با دستان خیس یا چرب لمس نکنید.
- از یک کابل USB آسیب دیده استفاده نکنید.
- از سیم استفاده غیر معقول نکنید. از سیم برای حمل، کشیدن یا جدا کردن از منبع تغذیه آن استفاده نکنید. سیم را از گرما، روغن و لبه های تیز دور نگاه دارید.
- موقعی که توان باتری تغذیه می شود هیچ سیمی را جدا نکنید. بچه های کوچک ممکن است دوشاخه برق دار را به دهان برده و مجروح شوند.
- میخ، سیم یا چیزهای دیگر درگاه تغذیه توان USB وارد نکنید. این کار می تواند باعث اتصال کوتاه شود و موجب تولید دود یا آتش گردد.
- منبع تغذیه را به درگاه USB وصل نکنید (به استثنای تبدیل توان USB برای شارژ). درگاه USB فقط برای شارژ کردن تجهیزات ولتاژ پایین است. اگر یک وسیله ولتاژ پایین را شارژ نمی کنید باید همیشه قاپ درگاه USB را قرار دهید. در غیر اینصورت خطر آتش سوزی وجود دارد.
- بسته باتری را با شارژر توصیه شده توسط سازنده شارژ کنید. یک بسته باتری که برای یک نوع شارژر مناسب باشد می تواند در صورت شارژ شدن با یک شارژر دیگر خطر آتش سوزی ایجاد نماید. وسیله ها را فقط با بسته های باتری تعیین شده اختصاصی آنها استفاده کنید. استفاده کردن از بسته های باتری دیگر می تواند به بروز خطر جراث یا آتش سوزی منجر شود.
- هنگامی که بسته باتری تحت استفاده نیست، آنرا از سایر اشیای فلزی مانند گیره کاغذ، سکه، کلید، میخ، پیچ یا سایر اشیای فلزی کوچک که می توانند باعث اتصال دو پایانه بهم شوند دور نگاه دارید. اتصال کوتاه پایانه های باتری می تواند باعث سوختگی یا آتش سوزی شود.
- در صورت کار نامناسب با باتری امکان دارد مایعی از آن به بیرون تراوش کند؛ از تماس با آن احتراز کنید. اگر تصادفاً تماس حاصل شد، با آب بشویید. اگر مایع با چشمان شما تماس پیدا کرد به پزشک مراجعه کنید. مایعی که از باتری تراوش می کند می تواند باعث تحریک و یا سوختگی شود.
- اگر باتری یا وسیله ای که می خواهید با باتری از آن استفاده کنید آسیب دیده یا اصلاح شده اند نباید از آن استفاده کنید. باتری یا وسیله آسیب دیده یا اصلاح یافته ممکن است عملکرد غیرقابل پیش بینی داشته باشند که منجر به آتش سوزی، انفجار یا بروز خطر جراث خواهد شد.
- بسته باتری را در معرض آتش یا دمای خیلی زیاد قرار ندهید. قرار دادن در معرض آتش یا دمای بالای 130 درجه سانتیگراد می تواند موجب انفجار شود.
- تمام دستورالعمل های شارژ کردن را رعایت کرده و بسته باتری را در خارج از محدوده دمای مشخص شده در دستورالعمل ها شارژ نکنید. شارژ کردن به روش نادرست یا در دمای خارج از محدوده مشخص شده می تواند به باتری آسیب رسانده و خطر آتش سوزی را بالا ببرد.
- کار سرویس را به تعمیرکاران واجد شرایط بسپارید و فقط از قطعات بدکی اصل استفاده کنید. توجه به این نکته تضمین کننده ایمنی دستگاه شماست.
- سعی نکنید دستگاه یا بسته باتری را دستکاری یا تعمیر کنید مگر در مواردی که در دستورالعمل های استفاده و نگهداری ذکر شده است.
- خطر آتش سوزی و سوختگی. از باز کردن، خرد کردن، گرم کردن (به دماهای بالاتر از دمای حداکثر مشخص شده توسط سازنده) یا سوزاندن خودداری کنید. از دستورالعملهای سازنده پیروی کنید.

إشعار: تجنب استخدام الجازولين أو البنزين أو التتر أو الكحول أو ما شابه. فقد ينتج عن ذلك تغير لون الجهاز أو تشوه شكله أو تشققه.

إشعار: لا تغسل البطارية بالمياه.

- امسح الأوساخ والأنوية والزيوت والشحم وغيرها باستخدام قطعة قماش نظيفة أو معموسة في ماء بصابون وتم عصرها قليلاً.
- احتفظ بالبطارية في مكان لن تتعرض فيه لحرارة أو برودة أو رطوبة بالغة.

للحفاظ على سلامة المنتج وموثوقيته، يجب إجراء أية عمليات إصلاح أو أية إجراءات صيانة أو ضبط أخرى لدى مراكز خدمة المصنع أو Makita المعتمدة، ونوصي دومًا باستعمال قطع غيار من إنتاج Makita.

الوصف الوظيفي

شحن البطارية

- ⚠ تنبيه:** عند الشحن، أحكم توصيل موصل USB بالبطارية. فقد يتسبب ارتخاء الوصلة في خطر تصاعد دخان أو اندلاع حريق أو التعرض لإصابة جسدية.
- ⚠ تنبيه:** أثناء الشحن، لا تقم بتوصيل أي أجهزة بمقيس طاقة البطارية.
- ⚠ تنبيه:** وافصل دائماً كبل USB من البطارية بعد الشحن.

إشعار: تأكد من شحن البطارية قبل استخدامها لأول مرة. لا يتم شحن البطارية المشحونة في المصنع بقدر كاف وقد يعمل نظام حماية البطارية في حالة استخدامها بدون شحن.

إشعار: عند توصيل مهايئ طاقة التيار المتردد بالبطارية، لا يبدأ تشغيل الأداة أو الماكينة. وفي هذه الحالة، أزل مهايئ طاقة التيار المتردد من البطارية.

افتح غطاء منفذ USB. قم بتوصيل البطارية ومهايئ طاقة التيار المتردد ADP07 (غير مضمن) أو شاحن USB عام آخر باستخدام كبل USB المرفق مع البطارية. مواصفات الخرج الموصى بها لشاحن USB العام 2.4 A / 5 V أو أقل. وبعد ذلك، قم بتوصيل مهايئ طاقة التيار المتردد ADP07 بمصدر التيار الرئيسي. عندما ينتهي الشحن، سيضيء مؤشر سعة البطارية ثم ينطفئ بعد فترة معينة. انزع قابس مهايئ طاقة التيار المتردد وافصل كبل USB ثم أغلق الغطاء.

- الشكل 2: 1. مهايئ طاقة التيار المتردد ADP07
2. البطارية BL1055B 3. الغطاء 4. كبل USB

دلالة مصباح المؤشر

| السعة المتبقية | مصابيح المؤشر | | |
|--------------------|---------------|---------------------------------|-------|
| | امض | مطفأ | مضيء |
| 100% (اكتمل الشحن) | | ■ ■ ■ | |
| | | ↓ | |
| | | □ □ □ | |
| | | (تنطفئ المصابيح بعد فترة معينة) | |
| 100% إلى 50% | | ■ ■ ■ | ■ |
| 50% إلى 25% | | ■ ■ ■ | ■ □ |
| أقل من 25% | | ■ ■ ■ | ■ □ □ |

الإشارة إلى سعة شحن البطارية المتبقية

ملاحظة: قد تختلف الإشارة الدالة على سعة البطارية اختلافاً طفيفاً عن السعة الفعلية، وذلك اعتماداً على ظروف الاستخدام ودرجة حرارة البيئة المحيطة.

أثناء فصل البطارية، اضغط على زر الطاقة. يضيء مؤشر سعة البطارية لبطع ثوانٍ.

الشكل 3: 1. مؤشر سعة البطارية

دلالة مصباح المؤشر

| السعة المتبقية | مصابيح المؤشر | | |
|-----------------|---------------|-------|------|
| | امض | مطفأ | مضيء |
| 100% إلى 50% | | ■ ■ ■ | |
| 50% إلى 25% | | ■ ■ ■ | □ |
| 25% إلى 10% | | ■ □ □ | |
| أقل من 10% | ■ □ □ | | |
| خلل في البطارية | ■ □ □ | ■ □ □ | |

توصيل أجهزة USB

⚠ تنبيه: قم بتوصيل الأجهزة المتوافقة مع منفذ USB فقط؛ فقد يؤدي القيام بذلك إلى حدوث عطل في البطارية.

إشعار: قبل توصيل جهاز USB بالبطارية، احرص دائماً على عمل نسخ احتياطية من البيانات على جهاز USB؛ فقد يؤدي عدم القيام بذلك إلى فقدان بياناتك.

إشعار: قد لا تمد البطارية بعض أجهزة USB بالطاقة.

إشعار: عند عدم الاستخدام أو بعد الشحن، أزل كبل USB وأغلق الغطاء.

قد تعمل هذا البطارية كمصدر خارجي لإمداد أجهزة USB بالطاقة.

افتح الغطاء وقم بتوصيل كبل USB بمنفذ USB في البطارية. ثم قم بتوصيل الطرف الآخر من الكبل بالجهاز. للإمداد بالطاقة، اضغط مع الاستمرار على زر الطاقة إلى أن يضيء مؤشر سعة البطارية. لإيقاف الإمداد، اضغط مع الاستمرار على زر الطاقة حتى ينطفئ مؤشر سعة البطارية.

الشكل 4: 1. زر الطاقة 2. منفذ USB

ملاحظة: يختلف تيار الخرج الفعلي تبعاً لجهاز USB المطلوب توصيله.

ملاحظة: يتم استهلاك طاقة البطارية أثناء تشغيل زر الطاقة. احرص دائماً على إيقاف تشغيل المفتاح عند عدم الاستخدام.

ملاحظة: عند إمداد أجهزة USB متعددة بالطاقة بشكل متتابع، انتظر حوالي 10 ثوانٍ بعد فصل الجهاز السابق وقبل توصيل الجهاز التالي.

وصف الأجزاء

يمكن استخدام هذه البطارية مع منتجات Makita التالية.

الشكل 1

| المجموعة | اسم المنتج | الطرز |
|----------|----------------------|--|
| A | سترة تكييف | / DFJ210 / DFJ207 / DFJ206 / DFJ213 / DFJ212 / DFJ211 / DFJ304 / DFJ216 / DFJ214 / DFJ311 / DFJ310 / DFJ305 / DFJ410 / DFJ407 / DFJ405 / DFJ416 / DFJ411 |
| | صدرة تكييف | DFV210 |
| | سترة تدفئة | / CJ106D / CJ105D / DCJ206 / DCJ205 |
| | صدرة تدفئة | DCV202 / CV102D |
| | بطانية تدفئة | DCB200 / CB100D |
| B | سترة تكييف | / DFJ213A / DFJ212A / DFJ216A / DFJ214A / DFJ416A / DFJ312A |
| | صدرة تكييف | / DFV214A / DFV210A / DFV215A |
| | سترة ذات بطانة تدفئة | DCX201 / DCX200 |

1. مؤشر مستوى الطاقة

عند استخدام سترة/صدرة تكييف، يتم عرض مستوى الطاقة.

ملاحظة: إذا كنت تستخدم سترة/صدرة التكييف الواردة في المجموعة A المدرجة أعلاه، فلن يضيء مؤشر مستوى الطاقة 4 لأن وحدات المروحة تستخدم وحدة تحكم ثلاثية السرعات.

ملاحظة: إذا كنت تستخدم ملابس بنظام تدفئة، فببعض مؤشر مستوى الطاقة 4.

2. مؤشر سعة البطارية

يتم عرض مستوى سعة البطارية المتبقية.

3. زر الطاقة

للتشغيل، اضغط مع الاستمرار على زر الطاقة إلى أن يضيء مؤشر مستوى الطاقة.

لتغيير مستوى طاقة سترة/صدرة التكييف، اضغط على زر الطاقة لفترة وجيزة عند تشغيل الطاقة.

لإيقاف التشغيل، اضغط مع الاستمرار على زر الطاقة إلى أن يتوقف مؤشر مستوى الطاقة عن التشغيل.

ملاحظة: لتغيير مستوى دفاء الملابس المزودة بنظام تدفئة، اضغط على الزر على الملابس المزودة بنظام تدفئة عندما تكون متصلة بالطاقة.

4. منفذ USB (مع النضاء)

يستخدم منفذ USB لشحن البطارية، ويستخدم أيضًا كمنفذ لإمداد جهاز USB بالطاقة.

5. مقبس الطاقة

قد يتوصّل الكبل من المنتجات أو كبل المهالي للإمداد بالطاقة.

6. كبل المهالي لسترة/صدرة التكييف (ملحق اختياري)

استخدم كبل المهالي عند استخدام سترة/صدرة التكييف في المجموعة A المدرجة أعلاه.

7. كبل المهالي للملابس المزودة بنظام تدفئة (ملحق اختياري)

استخدم كبل المهالي عند استخدام الملابس المزودة بنظام تدفئة الواردة في المجموعة A المدرجة أعلاه.

8. مقبس المنتجات

صّل كبل المهالي المناسب لسترة/صدرة التكييف أو الملابس المزودة بنظام تدفئة. قد يتغير شكل المقبس وموقعه تبعًا للمنتجات.

9. كبل USB

استخدم كبل USB لشحن البطارية.

4. إذا لامس الإلكتروليت عينيك، فاشطفهما بالماء النظيف واطلب المساعدة الطبية فورًا. فقد يؤدي ذلك إلى أن تفقد بصرك.

5. لا تُحدث دائرة قصر في البطارية:

(1) لا تلمس أطراف التوصيل بأي مواد موصلة للتيار.

(2) تجنب تخزين البطارية في حاوية بها أجسام معدنية أخرى، مثل المسامير والعملات، وما إلى ذلك.

(3) لا تعرض البطارية للماء أو المطر.

قد يتسبب إحداث دائرة قصر في البطارية في تدفق كمية كبيرة من التيار وزيادة السخونة وحروق محتملة، بل والتعطّل أيضًا.

6. لا تخزن الأداة والبطارية ولا تستخدمهما في الأماكن التي قد تبلغ درجة الحرارة فيها 50°C (122°F) أو تزيد عنها.

7. لا تحرق البطارية حتى في حالة تعرضها لتلف شديد أو تأكلها تمامًا؛ فقد تتفجر البطارية في الحريق.

8. لا تقم بتقبّط البطارية أو قطعها أو كسرها أو قذفها أو إسقاطها أو الطرق بجسم صلب عليها؛ فقد يؤدي القيام بذلك إلى نشوب حريق أو تولّد حرارة زائدة أو حدوث انفجار.

9. لا تستخدم بطارية تالفة.

10. تضع بطاريات أيون الليثيوم المرفقة لمطالبتات التشريع الخاصة بالاضائع الخطرة.

فيما يتعلق بعمليات النقل التجارية، كالتي تجربها الجهات الخارجية أو وكلاء الشحن، يجب الالتزام بمتطلبات خاصة بالتغليف والتصنيف.

تجنب استشارة خبير بالمواد الخطرة حال التحضير لشحن أي منها. يرجى كذلك مراعاة اللوائح المحلية التي قد تكون أكثر تفصيلًا.

قم بتثبيت الوصلات المفتوحة وتغطيتها وتغليف البطارية بطريقة لا تسمح لها بالحركة داخل العبوة.

11. عند التخلص من البطارية، قم بإزالتها من الأداة وتخلص منها في مكان آمن. اتبع القوانين المحلية المتعلقة بالتخلص من البطارية.

12. لا تستخدم سوى البطاريات المرفقة مع المنتجات التي تحددها Makita. فتركيب البطاريات بمنتجات غير متوافقة ربما يؤدي إلى نشوب حريق أو توليد حرارة زائدة أو حدوث انفجار أو تسرب الإلكتروليت.

13. في حالة عدم استخدام هذه الأداة لفترة زمنية طويلة، ينبغي إزالة البطارية منها.

14. أثناء الاستخدام وبعده، قد تتعرض البطارية للحرارة، الأمر الذي قد يؤدي إلى الإصابة بحروق أو حروق منخفضة الحرارة. توخ الحذر عند التعامل مع البطارية الساخنة.

15. لا تلمس طرف الأداة عقب استخدامها؛ فربما تكون ساخنة بدرجة تؤدي إلى الإصابة بحروق.

16. لا تسمح بوصول الشظايا أو الغبار أو الأتربة الملصقة بالأطراف والتقوق والتجاويف إلى البطارية؛ فقد يؤدي ذلك إلى ضعف الأداء أو تعطل الأداة أو البطارية.

17. إذا كانت الأداة لا تدعم الاستخدام بالقرب من خطوط الكهرباء ذات الفولتية العالية، فلا تستخدم البطارية بالقرب منها. فقد يؤدي ذلك إلى حدوث عطل أو تلف بالأداة أو البطارية.

18. احتفظ بالبطارية بعيدًا عن متناول الأطفال.

احتفظ بهذه الإرشادات.

نصائح للحصول على أطول فترة تشغيل ممكنة للبطارية

1. اشحن البطارية قبل نفاذ شحنها تمامًا. احرص دائمًا على إيقاف تشغيل الأداة واشحن البطارية عند ملاحظة انخفاض طاقة الأداة.

2. تجنب إعادة شحن بطارية مشحونة تمامًا؛ فقد يؤدي الشحن الزائد إلى تقصير العمر الافتراضي للبطارية.

3. اشحن البطارية في درجة حرارة الغرفة التي تتراوح بين 10°C و 40°C (50°F و 104°F). أترك البطارية الساخنة حتى تبرد قبل شحنها.

4. عند عدم استخدام البطارية، قم بإزالتها من الأداة أو الشاحن.

5. اشحن البطارية إذا لم تكن ستستخدمها لفترة طويلة (أكثر من ستة أشهر).

السلامة من الكهرباء

1. لا تمسك بالسلك والبطارية بيدين مبتلتيين أو بهما شحم.
2. لا تستخدم كبل USB تالفًا.
3. لا تلمس استخدام السلك. لا تستخدم السلك في الحمل أو السحب أو فصل القابس. أبعد سلك التيار عن الحرارة والزيت والحواف الحادة.
4. لا تترك أي سلك مفصولًا في أثناء الإمداد بطاقة البطارية؛ فقد يضع الأطفال الصغار القابس المتصل بالتيار في أفواههم مما قد يسبب لهم إصابة.
5. لا تشكل مسامير أو أسلاك أو عناصر أخرى في منفذ مصدر طاقة USB؛ ففعل ذلك قد يتسبب في قصر الدائرة مولدًا دخان أو حريق.
6. لا تقم بتوصيل مصدر الطاقة بمنفذ USB (باستثناء مهايئ طاقة USB للشحن). منفذ USB مصمم فقط لشحن أجهزة أقل من حيث الجهد الكهربائي. ضع دائمًا الغطاء فوق منفذ USB عند عدم شحن جهاز أقل من حيث الجهد الكهربائي. وإلا، فقد يحدث خطر اندلاع حريق.
7. اعد شحن حزمة البطارية باستخدام الشاحن الذي أوصت به جهة التصنيع؛ فقد يؤدي استخدام حزمة بطارية مناسبة لأحد أنواع الشواحن إلى خطر نشوب حريق عند الشحن باستخدام شاحن آخر.
8. لا تستخدم الأجهزة إلا مع حزم البطاريات المصنعة لها خصيصًا؛ فقد يؤدي استخدام حزم بطاريات أخرى إلى خطر وقوع إصابة أو نشوب حريق.
9. عند عدم استخدام حزمة البطارية، احتفظ بها بعيدًا عن باقي الأجسام المعدنية مثل مشابك الورق أو العملات أو المفاتيح أو المسامير أو البراغي أو أي أجسام معدنية صغيرة أخرى قد تنشئ وصلة من طرف إلى آخر. قد يؤدي حدوث قصر في أطراف توصيل البطارية إلى الإصابة بالحروق أو نشوب حريق.
10. قد يتدفق السائل من البطارية في حالة الاستعمال التصفي، وعندئذ تجنب ملامسته. إذا لامست هذا السائل دون قصد، فاشطف المنطقة المتأثرة بالماء. واطلب المساعدة الطبية أيضًا إذا لامس هذا السائل العينين. فقد يتسبب السائل المتسرب من البطارية في حدوث تهيج أو حروق.
11. لا تستخدم البطارية أو الجهاز المستخدم مع البطارية إذا تعرضت للتلف أو التعديل؛ فقد تظهر البطارية أو الجهاز تالفًا أو المعدل سلوكًا غير متوقع ينتج عنه حريق أو انفجار أو التعرض لإصابة.
12. لا تعرض حزمة البطارية لحريق أو حرارة مفرطة؛ حيث إن تعريض أي منهما لحريق أو درجة حرارة تزيد عن 130 °C قد يتسبب في حدوث انفجار.
13. اتبع جميع إرشادات الشحن ولا تشحن حزمة البطارية خارج نطاق درجة الحرارة المحدد في الإرشادات؛ فالشحن بطريقة غير مناسبة أو درجات حرارة خارج النطاق المحدد قد يتسبب في تلف البطارية وزيادة خطر اندلاع حريق.
14. ينبغي إجراء عملية الصيانة بمعرفة فني إصلاح مؤهل على ألا يكون ذلك إلا باستخدام قطع غيار أصلية مطابقة؛ فهذا يضمن الحفاظ على سلامة المنتج.
15. لا تقم بتعديل/محاولة إصلاح الجهاز أو حزمة البطارية إلا وفقًا للإرشادات المبيّنة للاستخدام والعتاية.
16. خطر نشوب حريق أو الإصابة بحروق. تجنب الفتح أو الكسر أو التسخين الزائد (عن درجة الحرارة القصوى التي حددها الشركة المصنعة) أو الحرق. اتبع تعليمات الشركة المصنعة.

إرشادات السلامة المهمة الخاصة بالبطارية

1. قبل استخدام البطارية، اقرأ جميع الإرشادات والرموز التحذيرية الموجودة على (1) شاحن البطارية و(2) البطارية و(3) المنتج الذي يعمل باستخدام البطارية.
2. لا تقم بفكك البطارية أو تعبت بها؛ فقد يؤدي ذلك إلى نشوب حريق أو تولد حرارة زائدة أو حدوث انفجار.
3. إذا أصبحت فترة التشغيل أقصر بنسبة كبيرة للغاية، فأوقف التشغيل فورًا. قد يؤدي ذلك إلى خطر زيادة السخونة والحروق المحتملة بل وإلى وقوع انفجار.

المواصفات

| | |
|---|---|
| منفذ USB | 5 V · D.C. ، 1.5 A ، النوع C |
| الجهد الكهربائي المقدر / السعة المقدر (البطارية الداخلية) | 16.75 Ah / D.C. 3.6 V |
| مدة الشحن | 14 ساعة : 1.0 A / 5 V 12 ساعة : 1.5 A / 5 V 10 ساعة : 2.4 A / 5 V |
| الأبعاد (الطول × العرض × الارتفاع) | 25 mm × 74.5 mm × 128 mm (1" × 2-15/16" × 5") |
| الوزن | 0.37 kg (0.82 lbs) |

تحذير: لا تستخدم المنتجات إلا مع البطاريات المصنعة لها خصيصًا؛ فقد يؤدي استخدام حزم بطاريات أخرى إلى خطر وقوع إصابة أو نشوب حريق.

الرموز

فيما يلي بعض الرموز المستخدمة مع المنتج. احرص على فهم معناها قبل الاستخدام.

اقرأ دليل الإرشادات.



Li-Ion



خاص بدول الاتحاد الأوروبي فقط بسبب وجود مكونات خطيرة في المعدات، قد يكون لفضائيات المعدات الكهربائية والإلكترونية والمراكمت والبطاريات تأثير سلبي على البيئة وصحة الإنسان. ولا تتخلص من الأجهزة الكهربائية والإلكترونية أو البطاريات مع الفضائيات المنزلية! ووفقًا للتوجيه الأوروبي حول فضائيات المعدات الكهربائية والإلكترونية والمراكمت والبطاريات وتوافقها مع القانون الوطني، يجب تجميع فضائيات المعدات الكهربائية والإلكترونية والبطاريات والمراكمت على نحو منفصل وتسليمها إلى نقطة تجميع فضائيات البلدية، التي تعمل وفقًا للوائح حماية البيئة. ويُشار إلى هذا برمز سلة ذات عجلات عليها علامة X موضوعة على المعدات.

لا تعرض البطارية للماء أو المطر.



لا تلمس بالبطارية في النار.



لا تُحدث دائرة قصر في البطارية.



تحذيرات السلامة

تحذير: قبل الاستخدام، احرص على قراءة دليل الإرشادات الخاص بمنتج Makita الذي سيتم استخدامه مع هذه البطارية.

تحذير: لا تستخدم هذه البطارية إلا مع المنتجات التي تصدها Makita؛ فقد يؤدي استخدامها مع منتجات غير متوافقة إلى نشوب حريق أو توليد حرارة زائدة أو انفجار أو تسرب إلكتروليوت.

تنبيه: قم بتوصيل الشريط بالفتحة المخصصة له في البطارية لمنع سقوطه.

Makita Europe N.V. Jan-Baptist Vinkstraat 2,
3070 Kortenberg, Belgium

Makita Corporation 3-11-8, Sumiyoshi-cho,
Anjo, Aichi 446-8502 Japan

www.makita.com

BL 1055B-40L-2212
BL 1055B-1
EN, PTBR, FR, DE,
IT, NL, ES, PT, DA,
EL, TR, SV, NO,
FI, LV, LT, ET, PL,
HU, SK, CS, SL,
SQ, BG, HR, MK,
SR, RO, UK, RU,
KK, ZHCN, ZHTW,
KO, ID, VI, TH, MS,
FA, AR
20221121