



GTIN:	4013288196354	Afmetingen:	122x83x12 mm
Onderdeelnr.:	05078720001	Gewicht:	34 g
Artikelnummer:	7790/1	Land van herkomst:	TW
		Goederencode (HS-code):	82079099

- Vierkant-insteekgereedschap van 9x12 mm
- Voor draaimomentsleutel uit de Click-Torque X serie met opname van 9x12 mm
- Voor het oplassen van benodigde speciale gereedschappen
- De laswerkzaamheden dienen bij voorkeur door een professioneel lasbedrijf te worden verricht
- Met stiftvergrendeling
- Gesmeed gefosfateerd

Oplasp-insteekgereedschap; voor draaimomentsleutel uit de Click-Torque X reeks met opname van 9x12 mm.

Weblink
<https://www.wera.de/nl/05078720001>

Wera - 7790/1
05078720001 - 4013288196354

Wera Werkzeuge GmbH
Korzter Straße 21-25
D-42349 Wuppertal
Tel: +49 (0)2 02 / 40 45-0
E-Mail: info@wera.de

Aandrijving 9x12 mm



Voor draaimomentsleutel uit de Click-Torque X serie met opname van 9x12 mm.

Oplas-insteekgereedschap



Voor het oplassen van benodigde speciale gereedschappen; voor draaimomentsleutel uit de Click-Torque X reeks met opname van 9x12 mm. **De laswerkzaamheden dienen bij voorkeur door een professioneel lasbedrijf te worden verricht.**

Met stiftvergrendeling

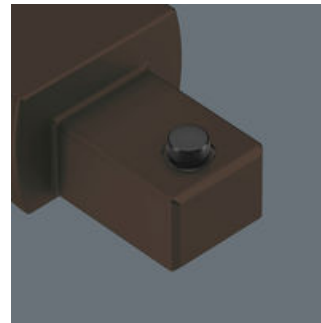

Dankzij de stiftvergrendeling van het insteekgereedschap kan veilig gewerkt worden en kan het gereedschap snel verwisseld.

Andere varianten in deze productreeks:



mm



mm



mm



mm



mm

05078720001

9x12

24,0

8,0

22,0

14,0

Weblink

<https://www.wera.de/nl/05078720001>

Wera - 7790/1

05078720001 - 4013288196354

Wera Werkzeuge GmbH

Korzter Straße 21-25

D-42349 Wuppertal

Tel: +49 (0)2 02 / 40 45-0

E-Mail: info@wera.de